

CLIP

ventanas.es

SL/RL

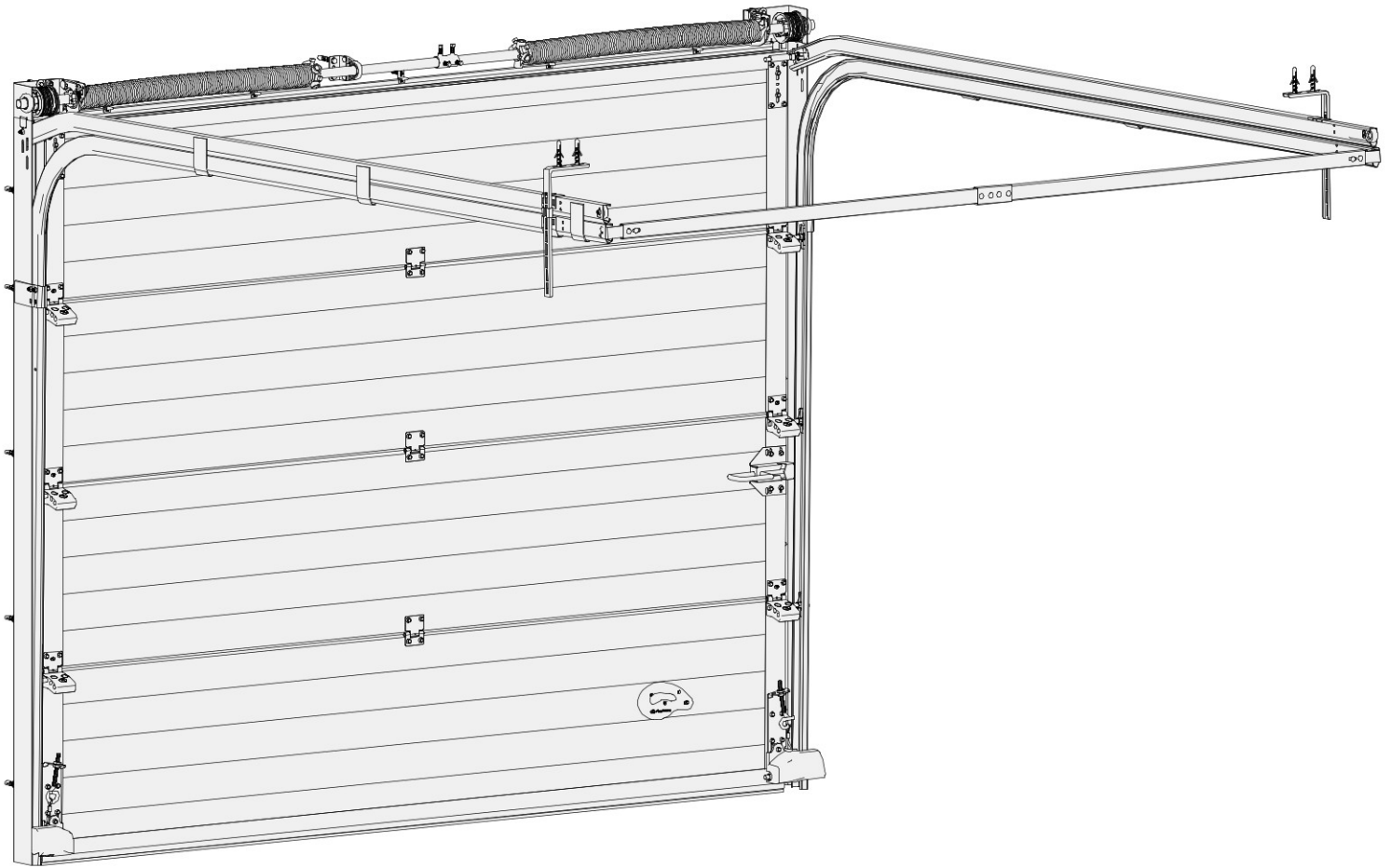

PT

Guia Dupla
Instruções de Montagem
Manual original

EN

Double Track
Assembly Instructions
Translation of the original manual

ES

Doble Guía
Instrucciones de Montaje
Traducción del manual original

DE

Wohnbereich
Montageanleitung
Übersetzung vom originalen Handbuch

FR

Rail Double
Instructions de Montage
Traduction du manuel originale

IT

Guida Doppia
Istruzioni di Montaggio
Traduzione del manuale originale

REV - SL 01.09
JUN25

PT	ÍNDICE	PT
Vista geral	3	
Ferramentas	3	
Sinalização	4	
Cuidados gerais	5	
Lista de Peças	8	
Peças	9	
1. Montagem	10	
2. Montagem das guias	11	
3. Perfil superior	15	
4. Guias horizontais	17	
5. Batente de mola	21	
6. Veio e molas	22	
7. Painel inferior	33	
8. Painéis intermédios	36	
9A. Fecho interior	37	
9B. Fechadura com chave exterior	38	
9C. Fechadura simples	39	
10. Painel superior	40	
11. Reforço de painel	41	
12. Montagem dos cabos	42	
13. Tensor de cabo	44	
14. Torção das molas	46	
15A. Fecho interior	48	
15B. Fechadura com chave exterior	49	
15C. Fechadura simples	49	
16. Diferencial	50	
17. Desbloqueador exterior	51	
Montagem do motor	52	
Verificações finais a realizar	52	
Eliminação de resíduos de embalagens	52	
Manutenção e substituição de peças	52	
Resolução de problemas	53	
Desmontagem da porta seccionada	53	
Parafusos	54	

ES	ÍNDICE	ES
Vista general	3	
Herramientas	3	
Señales	4	
Cuidados generales	5	
Lista de Piezas	8	
Piezas	9	
1. Montaje	10	
2. Montaje de las guías	11	
3. Perfil superior	15	
4. Guias horizontales	17	
5. Tope resorte	21	
6. Eje y muelles	22	
7. Panel inferior	33	
8. Paneles intermedios	36	
9A. Cierre interior	37	
9B. Cerradura con llave exterior	38	
9C. Cerradura simples	39	
10. Panel superior	40	
11. Refuerzo de panel	41	
12. Montaje de los cables	42	
13. Tensor de cable	44	
14. Torsión de las muelles	46	
15A. Cierre interior	48	
15B. Cerradura con llave exterior	49	
15C. Cerradura simples	49	
16. Elevador manual lateral	50	
17. Desbloqueador externo	51	
Montaje del motor	55	
Verificaciones finales	55	
Eliminación de residuos de envases	55	
Mantenimiento y substitución de piezas en la puerta	55	
Resolución de problemas	56	
Desmontaje de la puerta seccional	57	
Anexos	57	
Tornillos	58	

FR	INDEX	FR
Schéma général	3	
Outils	3	
Signalisation	4	
Précautions d'usage	6	
Liste des Pièces	8	
Pièces	9	
1. Montage	10	
2. Montage de rails	11	
3. Profil supérieur	15	
4. Rails horizontaux	17	
5. Butée à ressort	21	
6. Arbre et ressorts	22	
7. Panneau inférieur	33	
8. Panneaux intermédiaires	36	
9A. Verrou latéral intérieur	37	
9B. Serrure avec clé extérieure	38	
9C. Serrure simples	39	
10. Panneau supérieur	40	
11. Renfort de panneau	41	
12. Montage de câbles	42	
13. Tenseur de câble	44	
14. Tension des ressorts	46	
15A. Verrou latéral intérieur	48	
15B. Serrure avec clé extérieure	49	
15C. Serrure simples	49	
16. Treuil à chaîne latéral	50	
17. Déclenchement extérieur	51	
Montage du moteur	58	
Vérifications finales à réaliser	58	
Élimination des déchets d'emballage	59	
Entretien et remplacement de pièces de la porte	59	
Résolution de problèmes	60	
Démontage de la porte sectionnelle	60	
Annexes	60	
Vis	61	

EN	INDEX	EN
General view	3	
Tools	3	
Signalling	4	
General warnings	6	
Parts List	8	
Parts	9	
1. Assembly	10	
2. Tracks assembly	11	
3. Top profile	15	
4. Horizontal tracks	17	
5. Spring bumper	21	
6. Shaft and springs	22	
7. Bottom panel	33	
8. Middle panels	36	
9A. Slide bolt	37	
9B. Cylinder lock with exterior key	38	
9C. Simple lock	39	
10. Top panel	40	
11. Strut panel	41	
12. Assembly the cables	42	
13. Cable Tensor Set	44	
14. Tensioning the spring	46	
15A. Slide bolt	48	
15B. Cylinder lock with exterior key	49	
15C. Simple lock	49	
16. Chain Hoist	50	
17. External Unblock	51	
Engine installation	62	
Final checks to make	62	
Disposal of packaging waste	62	
Maintenance and replacement parts	62	
Troubleshooting	63	
Dismantling the sectional door	63	
Screws	64	

DE	Inhaltsverzeichnis	DE
Überblick	3	
Werkzeuge	3	
Warnzeichen	4	
Allgemeine Sicherheitshinweise	7	
Teile Liste	8	
Teile	9	
1. Montage	10	
2. Einbau der Führungsschienen	11	
3. Sturzprofil	15	
4. Horizontale Schienen	17	
5. Federpuffer	21	
6. Welle und Federn	22	
7. Bodenpaneel	33	
8. Mittelpaneeel	36	
9A. Innenverriegelung	37	
9B. Schloss mit Außenschlüssel	38	
9C. Zylinderschloss	39	
10. Oberpaneel	40	
11. Versteifungsprofil	41	
12. Einbau der Seile	42	
13. Seilspannvorrichtung	44	
14. Federspannung	46	
15A. Innenverriegelung	48	
15B. Schloss mit Außenschlüssel	49	
15C. Zylinderschloss	49	
16. Haspelkettenantrieb	50	
17. Externe aufheben Keilvorrichtung	51	
Motormontage	65	
Abschlusskontrollen	65	
Entsorgung von Verpackungsmüll	65	
Wartung und Austausch von Teilen	65	
Problembhebung	66	
Ausbau des Sektionaltors	67	
Schrauben	67	

IT	Inhaltsverzeichnis	IT
Vista generale	3	
Strumenti	3	
Segnaletica	4	
Attenzione generale	6	
Elenco delle Parti	8	
Parti	9	
1. Montaggio	10	
2. Montaggio delle guide	11	
3. Profilo superiore	15	
4. Guide orizzontali	17	
5. Battente a molla	21	
6. Albero e molle	22	
7. Pannello inferiore	33	
8. Pannelli intermedi	36	
9A. Chiusura interna	37	
9B. Serratura con chiave esterna	38	
9C. Serratura semplice	39	
10. Pannello superiore	40	
11. Rinforzo del pannello	41	
12. Montaggio dei cavi	42	
13. Tenditore del cavo	44	
14. Torsione delle molle	46	
15A. Chiusura interna	48	
15B. Serratura con chiave esterna	49	
15C. Serratura semplice	49	
16. Paranco a catena	50	
17. Sbloccante esterno	51	
Montaggio del motore	58	
Controlli finali da effettuare	58	
Smaltimento dei rifiuti di imballaggio	59	
Manutenzione e sostituzione delle parti	59	
Risoluzione dei problemi	60	
Smontaggio porta sezionale	60	
Viti	60	

PT Vista Geral
EN General View

ES Vista General
DE Überblick

FR Schéma Général
IT Vista Generale



PT Verifique a configuração que tem
EN Check your configuration
ES Compruebe su configuración
DE Überprüfen Sie Ihre Konfiguration
FR Vérifiez votre configuration
IT Controlla la configurazione che hai

CONFIGURATION 6A

$\varnothing < 95\text{mm}$
 $H \leq 4005\text{mm}$
 $\alpha \leq 8^\circ$

6A → 22

CONFIGURATION 6B

$\varnothing < 95\text{mm}$
 $H \leq 4005\text{mm}$
 $\alpha \geq 9^\circ$

6B → 26

CONFIGURATION 6C

$\varnothing \geq 95\text{mm}$
 $H \geq 4006\text{mm}$

6A → 30



-	PT	ES	FR	EN	DE	IT
W (mm)	Largura	Ancho	Largeur	Width	Torbreite	Larghezza
H (mm)	Altura	Altura	Hauteur	Height	Torhöhe	Altezza
P (mm)	Padieira	Dintel	Linéau	Headroom	Torsturz	Architrave
α (°)	Ângulo	Ângulo	Angle	Angle	Winkel	Angolo
O (mm)	Ombreira	Espacio lateral	Écoinçon	Side room	Seitenanschlag	Stipite
A (m ²)	Área	Área	Aire	Area	Fläche	Area
\varnothing (mm)	Diâmetro	Diámetro	Diamètre	Diameter	Durchmesser	Diametro
Q	Quantidade	Cantidad	Quantité	Quantity	Anzahl	Quantità
R	Direita	Derecho	Droit	Right	Recht	Destra
L	Esquerdo	Izquierda	Gauche	Left	Links	Sinistra
X	Não leva sempre peça, depende da porta	No lleva siempre esta pieza, depende de la puerta	Cette pièce n'est pas toujours fourni, cela dépend de la porte	It doesn't always take this piece, it depends on the door	Es braucht nicht immer dieses Teil, es ist abhängig vom Tortyp.	Non sempre ha un pezzo, dipende dalla porta
N/A	Não disponível	No disponible	Non disponible	Not available	Nicht verfügbar	Non disponibile

PT Ferramentas
EN Tools

ES Herramientas
DE Werkzeuge



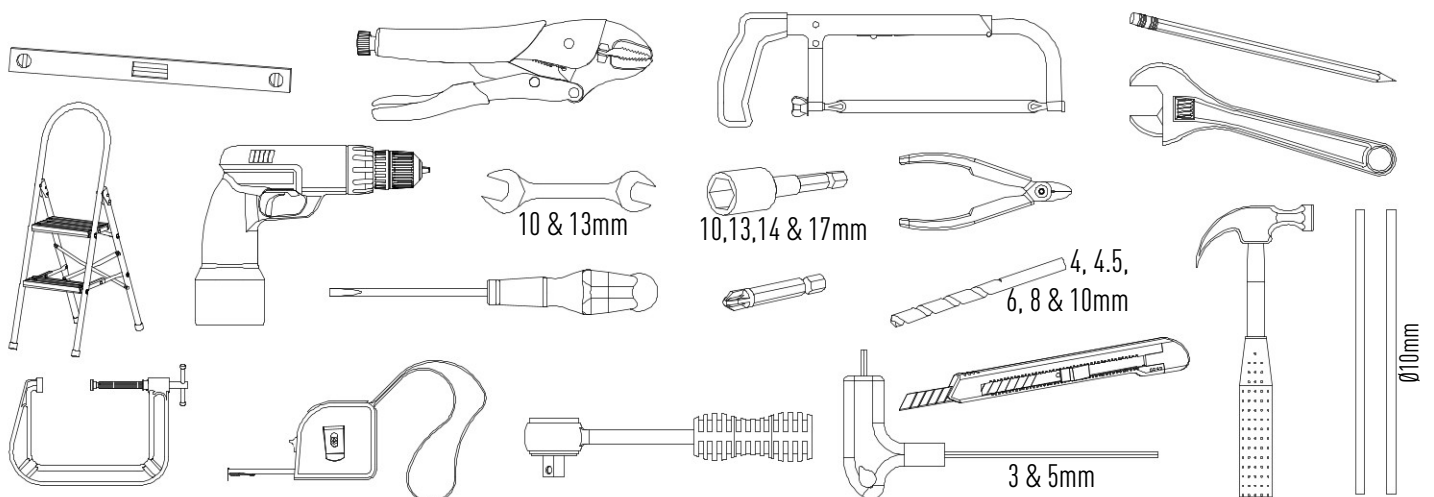



FR Outils
IT Strumenti





PT Sinalização
EN Signalling



ES Señales
DE Warnzeichen

FR Signalisation
FR Segnaletica

PT Informação EN Information	ES Información DE Information	FR Information IT Informazioni
 PT Informação importante. ES Información importante.	FR Informations importantes. EN Important information.	DE Wichtige Information. IT Informazioni importanti.
 PT Informações complementares. ES Información adicional.	FR Informations complémentaires. EN Additional information.	DE Zusätzliche Informationen. IT Informazioni aggiuntive.
 PT Componente opcional. ES Componente opcional.	FR Composant optionnel. EN Optional component.	DE Optionales Zubehör. IT Componente opzionale.
 PT Componente de serie. ES Componente estándar.	FR Composant standard. EN Standard component.	DE Serienmäßiges Zubehör. IT Componente di serie.
 PT Ver anexo dos parafusos. ES Ver anexo de los tornillos.	FR Voir l'annexe des avis. EN See annex of the bolts.	DE Siehe Anhang für Schrauben. IT Vedere allegato delle viti.
 PT Movimento leve e suave. ES Movimiento libre y suave.	FR Mouvement libre et lisse. EN Free and smooth movement.	DE Leichter Bewegungsablauf. IT Movimento leggero e morbido.
 PT Só se a peça foi enviada ES Sólo si la pieza ha sido enviada	FR Seulement si la pièce a été envoyée EN Only if the part has been sent	DE Nur wenn das Teil gesendet wurde IT Solo se il pezzo è stato spedito

PT Aviso EN Warning	ES Aviso DE Warnung	FR Avis IT Avvertenza
 PT Atenção - Perigos variados. ES Atención - Varios peligros	FR Attention - Divers risques. EN Attention - Various hazards.	DE Achtung - Verschiedene Gefahren. IT Attenzione - Pericoli vari.
 PT Atenção - Perigo de corte. ES Atención - Peligro de corte.	FR Attention - Risque de coupe. EN Attention - Risk of cuts.	DE Achtung - Schnittgefahr. IT Attenzione - Pericolo di taglio.
 PT Atenção - Perigo de perfuração. ES Atención - Peligro de daño durante la perforación.	FR Attention - Risque de perforation. EN Attention - Risk of perforation.	DE Achtung - Perforationsgefahr. IT Attenzione - Pericolo di perforazione.
 PT Atenção - Cargas pesadas. ES Atención - Peligro de cargas pesadas.	FR Attention - Charges lourdes. EN Attention - Heavy loads.	DE Achtung - Schwere Lasten. IT Attenzione - Carichi pesanti.
 PT Atenção - Perigo eléctrico. ES Atención - Peligro eléctrico.	FR Attention - Risque électrique. EN Attention - Electrical danger.	DE Achtung - Stromschlaggefahr IT Attenzione - Pericolo elettrico.

PT Obrigação EN Obligation	ES Obligación DE Vorschrift	FR Obligation IT Obbligo
 PT Usar luvas. ES Usar guantes.	FR Porter des gants. EN Wear safety gloves.	DE Handschuhe tragen. IT Indossare guanti.
 PT Usar calçado de segurança. ES Usar zapatos de seguridad.	FR Porter des chaussures de sécurité. EN Wear safety shoes.	DE Sicherheitsschuhe tragen. IT Indossare scarpe antinfortunistiche.
 PT Usar óculos de protecção. ES Usar lentes de seguridad.	FR Porter des lunettes de sécurité. EN Wear safety glasses.	DE Schutzbrillen tragen. IT Indossare occhiali di protezione.
 PT Ler o manual durante a instalação. Conservar o manual durante a vida útil da porta. ES Leer el manual durante la instalación. Guarde el manual durante la vida útil de la puerta.	FR Lire le manuel lors de l'installation. Conserver le manuel durant la durée de vie de la porte. EN Read the manual during installation. Keep the manual for the life cycle of the door.	DE Lesen Sie das Handbuch während der Installation. Bewahren Sie die Anleitung über die gesamte Lebensdauer des Tores auf. IT Leggere il manuale durante l'installazione. Conservare il manuale durante la vita della porta.

PT Proibição EN Prohibition	ES Prohibición DE Verbot	FR Interdiction IT Divieto
 PT Proibido retirar as protecções e as guardas da porta. ES Prohibido quitar las protecciones y los guardias de la puerta.	FR Interdit enlever les protections de la porte. EN Prohibited to remove the protections door.	DE Es ist verboten Schutzvorrichtungen des Tores zu entfernen. IT Non rimuovere le protezioni delle porte e le guardie.
 PT Proibido, tocar durante a abertura e fecho da porta. ES Prohibido tocar durante la apertura y cierre de la puerta.	FR Interdit de toucher lors de l'ouverture et fermeture de la porte. EN Not touch when opening and closing the door.	DE Berühren verboten, während der Toröffnung und Schließung. IT Divieto di toccare durante l'apertura e la chiusura della porta.

Para instalar, usar e manter todos os componentes das portas seccionadas com segurança, devem ser tomadas algumas medidas de precaução. Ter em conta, para a segurança de pessoas e bens, as indicações descritas neste manual. Em caso de dúvida contactar o vosso fornecedor.

- Este manual foi concebido para ser utilizado por instaladores profissionais ou pessoas experientes e, sendo assim, não é indicado para aprendizes.
- Este manual cobre apenas a montagem dos componentes standard de uma porta seccionada, pelo que é possível que sejam necessárias instruções adicionais para a montagem de componentes opcionais.
- Ler cuidadosamente este manual, antes de começar a instalação.
- Todas as peças enviadas num pedido são indicadas/calculadas especificamente para o tipo de porta correspondente. A adição de outras peças pode ser prejudicial à segurança e afectar a garantia da porta, que terminará caso tenham sido adicionadas/modificadas peças sem consulta prévia do fabricante, e que afectem o bom funcionamento ou segurança da porta.
- Verificar se a estrutura onde vai ser instalada a porta possui os requisitos necessários de resistência e estabilidade.
- Determinados componentes poderão conter rebarba, ou arestas cortantes, devendo-se tomar todas as medidas de segurança necessárias, nomeadamente luvas de protecção. Nas operações de furação ou corte usar óculos e calçado de protecção.
- Durante a aplicação da tensão, nas molas, estas podem exercer forças muito elevadas. Trabalhe com cuidado, use equipamento adequado, e execute o trabalho de forma constante e equilibrada.
- Certifique-se que existe luminosidade suficiente durante a instalação, e remova obstáculos e sujidade que possam existir no local. Assegure-se por precaução que não existem no local outras pessoas além dos instaladores. Pessoas não autorizadas podem dificultar e correr perigo durante a montagem.
- Os dispositivos de segurança para portas automatizadas (tais como fotocélulas, dispositivos sensíveis à pressão ou electro-sensíveis), tal como a regulação das

forças de fecho, devem ser instalados/verificados tendo em atenção as regras técnicas, normas e directrizes em vigor, tal como consta no Guia do Instalador, disponibilizado pelo fabricante para a aplicação das normas, onde os requisitos das normas europeias EN 12604, EN 12453 e EN 12445 devem ser cumpridos.

- Não deixar as crianças ou pessoas não qualificadas operar esta porta, pois podem correr perigo durante a movimentação da porta.
- A não colocação de quaisquer componentes de protecção por parte do instalador, referidos como necessários pelo fabricante ou pelas normas em vigor, declina qualquer responsabilidade ao fabricante da porta, em caso de acidente.
- O instalador deve estar munido de ferramentas que são indispensáveis para uma instalação correcta e segura da porta.
- O instalador deve fornecer ao utilizador as Instruções de Funcionamento, Uso e Manutenção disponibilizadas pelo fabricante, que contém todas as informações necessárias relativas ao uso e manutenção da porta. Também deverá disponibilizar as instruções específicas relativas ao uso do motor aplicado na porta, caso seja uma porta motorizada.



ATENÇÃO: As molas de torção podem ser muito perigosas se forem instaladas incorrectamente ou mal utilizadas. Não tente instalá-las a menos que (1) tenha as ferramentas e competências adequadas ou experiência suficiente e se (2) seguir estas instruções com precisão.



ATENÇÃO: Certifique-se que todos os parafusos estão devidamente apertados. Parafusos desapertados podem causar ferimentos graves.



ATENÇÃO: Para evitar lesões durante o movimento da porta, mantenha as mãos e os dedos longe das peças móveis, tais como dobradiças, guias, molas ou outros.



ATENÇÃO: Não coloque os dedos entre os painéis da porta. Para de abrir ou fechar a porta manualmente, use os puxadores.

Para instalar, usar y mantener todos los componentes de las puertas seccionales ajustadas y con seguridad, deben ser tomadas algunas medidas de precaución. Tener en cuenta, para la seguridad de personas y bienes las indicaciones descritas en este manual! En caso de duda contactar vuestro proveedor.

- Este manual ha sido concebido para ser utilizado por profesionales expertos y, así pues, no es indicado para aprendices montadores.
- Este manual cubre solo el montaje los componentes estándar de una puerta seccional, pero es posible que sean necesarias instrucciones adicionales para el montaje de accesorios.
- Leer cuidadosamente este manual, antes de comenzar la instalación.
- Todas las piezas enviadas en un pedido son calculadas especificamente para el tipo de puerta correspondiente, y la incorporación de otras piezas puede ser perjudicial a la seguridad y garantía de la puerta. (El garantía terminará caso tengan sido adicionadas /modificadas piezas sin consultar el surtidor, y que afecten el buen funcionamiento o seguridad de la puerta).
- Verificar se la estructura donde se va a instalar la puerta cumple los requisitos necesarios de resistencia y estabilidad.
- Determinados componentes en sus bordes pueden ser algo cortantes (o de forma contundente). Como tal deberán ser tomadas todas las medidas de seguridad en el trabajo, por ejemplo guantes de protección. En el caso de perforación o corte, use lentes de seguridad y zapatos de seguridad.
- Durante la aplicación de la tensión, los muelles pueden ejercer una gran fuerza. Trabaje con cuidado use el equipamiento adecuado durante toda la instalación de la puerta.
- Asegúrese que durante la instalación exista luminosidad suficiente. Retire los obstáculos y la suciedad que puedan existir en el local. Asegúrese por precaución que no existan en el local otras personas además de los instaladores. Personas no autorizadas (como niños) pueden entorpecer o correr peligro durante el montaje.
- Los dispositivos de seguridad para puertas automatizadas (tales como fotocélulas, dispositivos sensibles a presión o electro-sensibles), tales como regulación de fuerzas de cierre, deben ser instalados/verificados poniendo en atención las reglas técnicas, normas y

directrices en vigor, tal como se describe en la Guía del Instalador, dispuesto por el fabricante para la aplicación de las normas, donde los requisitos de las normas europeas EN 12604, En12453 y EN 12445 deben ser satisfechos.

- No dejar niños o personas no cualificadas utilizar la puerta, porque pueden correr peligro durante el movimiento de la misma.
- La no colocación de cualesquier componentes de protección por parte del instalador, indicados como necesarios por el fabricante o por las normas en vigor, declina cualquier responsabilidad al fabricante de la puerta, en caso de que suceda un accidente.
- El instalador debe tener las herramientas que son imprescindibles para una instalación correcta y segura de la puerta.
- El instalador debe entregar al usuario las Instrucciones del Funcionamiento, Uso y Mantenimiento facilitadas por el fabricante, que contienen toda la información necesaria al uso y mantenimiento de la puerta, teniendo el instalador también que entregar las instrucciones específicas concerniente al uso del motor usado en la puerta, en el caso de ser una puerta motorizada.



ATENCIÓN: Los muelles de torsión pueden ser muy peligrosos si se instalados incorrectamente o mal utilizados. No trate de instalarlas a menos que (1) tienes las herramientas adecuadas y habilidades mecánicas suficientes o experiencia y (2) que siga estas instrucciones con precisión.



ATENCIÓN: Asegúrese de que todos los tornillos están bien apretados. Tornillos sueltos pueden causar lesiones graves.



ATENCIÓN: Para evitar lesiones durante el movimiento de la puerta, mantenga las manos y los dedos lejos de las partes de las juntas, bisagras, guías, muelles y otras piezas de la puerta.



ATENCIÓN: No coloque los dedos entre las distintas secciones de la puerta. Si es necesario para abrir o cerrar la puerta manualmente, utilice los tiradores.

Lors de l'installation et entretien, utilisez et maintenez tous les éléments en sécurité. Certaines mesures de précautions doivent être prises. Prenez en compte, pour votre sécurité et celle des personnes et biens, les indications de ce manuel. En cas de doute, contactez votre fournisseur!

- Ce manuel a été conçu pour être utilisé par des installateurs professionnels ou des personnes avec expérience, il n'est donc pas indiqué pour les apprentis.
- Ce manuel se reporte uniquement au montage des éléments standard d'une porte sectionnelle, il est donc possible que des instructions supplémentaires pour le montage de composants à ajouter soient nécessaires.
- Lire attentivement ces instructions avant de commencer l'installation.
- Toutes les pièces sont spécifiquement dimensionnées pour le type de porte en question, ainsi l'ajout d'autres pièces peut porter préjudice à la sécurité et faire annuler la garantie. Celle-ci sera annulée si des pièces, ajoutées / modifiées sans consulter le fournisseur, affectent le bon fonctionnement ou la sécurité de la porte.
- Vérifiez si la structure sur laquelle va être installée la porte possède les conditions nécessaires de résistance et stabilité.
- Certains composants peuvent présenter des bavures ou une forme contondante, ainsi il est nécessaire de prendre toutes les mesures de sécurité en utilisant des gants de protection. Au cas de perçage ou de coupure, porter des lunettes et des chaussures de sécurité.
- Pendant la mise sous tension, les ressorts peuvent exercer des forces très élevées. Travaillez avec attention, utilisez des équipements adéquats, et exécutez le travail de manière constante et équilibrée.
- Assurez-vous qu'il y ait assez de lumière pendant l'installation et retirez tous les obstacles et saleté. Assurez-vous par précaution qu'il n'y ait aucune personne dans les lieux en dehors des installateurs. Les personnes non-autorisées peuvent gêner et courir danger pendant le montage.
- Les dispositifs de sécurité pour les portes automatisées tels que les cellules photo-électriques, et le réglage des forces de fermeture, doivent être installés / contrôlés en tenant

compte des règles techniques, normes et directive en vigueur, notamment les conditions des normes européennes EN12604, EN12453 et EN12445 qui doivent être respectées.

- Ne laissez ni enfant ni autre personne n'ayant pas lu les instructions d'utilisation manipuler cette porte, car ils peuvent courir un danger lors de la manipulation de la porte.
- Si l'installateur n'utilise aucun des éléments de protection, jugés nécessaires par le fabricant ou par les normes en vigueur, fabricant décline toute responsabilité en cas d'accident.
- L'installateur doit être muni des outils nécessaires à l'installation correcte de la porte.
- L'installateur doit fournir à l'utilisateur les instructions de fonctionnement, utilisation et entretien mises à dispositions par le fabricant, contenant toutes les informations nécessaires pour l'utilisation et l'entretien de la porte, l'installateur devant également mettre à disposition les instructions spécifiques concernant l'utilisation du moteur utilisé dans la porte, lorsqu'il s'agit d'une porte motorisée.



ATTENTION: Les ressorts de torsion peuvent être très dangereux s'ils sont mal installés ou manipulés sans précaution. N'essayez pas de les installer vous-même sauf si 1) vous avez les outils adaptés et les compétences ou expérience suffisantes en mécanique et si 2) vous suivez très précisément ces instructions.



ATTENTION: Assurez-vous que toutes les vis sont correctement fixées. Le dévissage des vis peut causer des blessures graves.



ATTENTION: Pour éviter de vous blesser pendant le mouvement de la porte, gardez les mains et les doigts éloignés des joints des parties rabattables, des charnières, des rails, des ressorts et autres parties de la porte.



ATTENTION: Ne placez pas vos doigts entre les différentes sections de la porte. Si vous devez ouvrir ou fermer la porte manuellement, utilisez les poignées ou les boutons.

To install, use and maintain all the hardware of the sectional door with security, there must be taken some precaution measures. To ensure the safety of persons and goods, please follow the procedures described in this manual. If in doubt contact your supplier.

- This manual was designed for use by professional installers or people with experience; it is not indicated for apprentices.
- This manual describes the installation of the hardware set components, door sections (panels) and refers to installation manuals of the electrical operator. Be sure to supplement this manual if needed with instructions for any additional components not described in this manual.
- Before starting, read this manual carefully!
- All the components which have been supplied are designed for use with this specific overhead door. Replacement or adding additional components may have an adverse effect on the safety of, and the guarantee on, the door, if not approved by the manufacturer. Also the CE-approval which has been granted to this door will be cancelled when components are changed or installation is not done according to this manual! Installer is responsible for this.
- Verify that the structure where the door will be installed meets the necessary requirements of strength and stability.
- Certain components may be sharp or have jagged edges. As such you are advised to wear safety gloves. In case of drilling or cutting, wear safety glasses and safety shoes.
- During tensioning, springs can exert large forces. Work carefully. Use the proper equipment. Ensure that you are standing in a steady position.
- Ensure that there is sufficient light during installation. Remove obstacles and dirt. Make sure that there is no one else present other than the fitters. Other people (children!) may get in the way or endanger themselves during the installation.
- Safety devices for automated doors (such as photocells, pressure-sensitive or electro-sensitive devices) and the regulation of closing forces shall be installed / verified taking

into account the technical regulations, European Standards and guidelines in force.

- Do not allow children or unqualified persons to operate this door, they may be in danger in handling the door.
- Failure to install any of the components of protection by the installer, referred by the manufacturer or by the European Standards, declines any responsibility to the manufacturer of the door, if any accident occurs.
- The installer must be provided with tools that are indispensable for proper and safe installation of the door.
- The installer must supply to the user the Instructions of Functioning, Use and Maintenance provided by manufacturer, which contains all the necessary information concerning the use and maintenance of the door, and the installer should also provide specific instructions regarding the use of the engine used in the door, in case of an motorized door.



ATTENTION: Torsion springs can be very dangerous if are improperly installed or mishandled. Do not try to install them yourself unless (1) you have the right tools and skills or sufficient mechanical experience and (2) whether you follow these instructions precisely.



ATTENTION: Make sure that all screws are securely fastened. Unscrewing screws can cause serious injury.



ATTENTION: To avoid injuries, keep hands and fingers away from the section joints, panels, hinges, tracks, springs and other parts of the door while the door is moving.



ATTENTION: Do not put your fingers between the different sections of the door. If you need to open or close the door manually, use the handles or knobs.

Um die Sicherheit beim Einbau, der Verwendung und Wartung aller Teile der Apparatur zu garantieren, müssen einige Sicherheitsvorkehrungen getroffen werden. Zum Schutz von Personen und Gütern sollten Sie stets die in dieser Montageanleitung enthaltenen Informationen beachten. Bei Fragen wenden Sie sich bitte an den Lieferanten.

- Diese Montageanleitung wurde speziell für professionelle Handwerker oder praxiserfahrene Personen entwickelt und ist nicht für Auszubildende bestimmt.
- Diese Anleitung umfasst ausschließlich die Montage der Standardausführung eines Sektionaltors, weshalb für die Montage von Komponenten zusätzliche Anleitungen erforderlich sein können.
- Lesen Sie diese Montageanleitung aufmerksam durch, bevor Sie mit dem Einbau beginnen.
- Alle in einer Lieferung enthaltenen Teile sind speziell für das entsprechende Tor beschrieben/konzipiert; auch zusätzlich eingebaute Teile können sich auf die Sicherheit des Tores und dessen Garantie auswirken. Sollten ohne vorherige Absprache mit dem Lieferanten zusätzliche/veränderte Teile eingebaut werden, welche die Funktionsweise oder Sicherheit des Tores beeinflussen, besteht kein Anspruch auf Garantie.
- Überprüfen Sie, ob die Gebäudeteile, an denen das Tor eingebaut wird, die notwendige Resistenz und Stabilität besitzen.
- Da bestimmte Teile scharfe Kanten oder Ränder besitzen können, sollten während der Arbeit alle notwendigen Sicherheitsvorkehrungen getroffen und stets Sicherheitshandschuhe getragen werden. Im Falle von Bohren und Schneiden, Schutzbrille und Sicherheitsschuhe tragen.
- Beim Anspannen der Torsionsfedern können diese sehr große Kräfte ausüben. Arbeiten Sie vorsichtig, verwenden Sie die entsprechende Ausrüstung und führen Sie die Arbeiten konstant und gleichmäßig durch.
- Sorgen Sie dafür, dass während der Montage ausreichend Licht vorhanden ist und entfernen Sie alle Hindernisse und Verschmutzungen, die sich am Einbauort befinden können. Überprüfen Sie, ob sich am Einbauort andere, als die zum Einbau bestimmten Personen, befinden. Nicht für die Montage autorisierte Personen können Sie bei der Montage behindern und unnötigen Gefahren ausgesetzt werden.
- Die Sicherheitsvorrichtungen für automatische Tore (wie Lichtschranken, druckempfindliche oder auf elektrische Impulse ansprechende Vorrichtungen) sowie die Einstellungsmechanismen der

Schließkräfte müssen unter Berücksichtigung der geltenden technischen Vorschriften, Normen und Richtlinien eingebaut/kontrolliert werden, wobei besonders die Bestimmungen der europäischen Normen EN 12604, EN 12453 und EN 12445 eingehalten werden müssen.

- Lassen Sie keine Kinder oder nicht dafür qualifizierten Personen dieses Tor bedienen, da diese während der Bewegung des Tores Gefahren ausgesetzt sein können.
- Der Hersteller übernimmt keine Haftung für Unfälle, die auf den fehlenden Einbau von Schutzkomponenten zurückzuführen sind, die der Hersteller des Tores als notwendig erachtet oder die nach den geltenden Vorschriften erforderlich sind.
- Der Installateur sollte mit entsprechenden Werkzeugen und Hilfsmitteln ausgerüstet sein, die für einen richtigen und sicheren Einbau des Tores notwendig sind.
- Der Installateur sollte dem Verbraucher die Betriebs- und Wartungsanleitung von Hersteller, die alle notwendigen Informationen über den Einsatz und die Wartung des Tores enthält, zu Verfügung stellen, sowie diesen mit spezifischen Anleitungen für den Einsatz des in dem Tor verwendeten Motors, im Falle eines elektrischen Torantriebs, versehen.



ACHTUNG: Drehfedern können sehr gefährlich sein, wenn sie nicht richtig eingebaut oder verkehrt verwendet werden. Versuchen Sie nicht, sie zu installieren, es sei denn (1), Sie verfügen über die richtigen Werkzeuge und Fachkenntnis oder ausreichende

Praxiserfahrung im Bereich der Mechanik und (2) Sie sind imstande diese Anweisungen mit Genauigkeit zu befolgen.



ACHTUNG: Vergewissern Sie sich, dass alle Schrauben fest angezogen sind. Lose Schrauben können schwerwiegende Verletzungen verursachen.



ACHTUNG: Um Verletzungen zu vermeiden sollten Sie, während der Bewegung des Tores, Hände und Finger von Gelenken beweglicher Teile, Scharnieren, Schienen, Federn und anderen Torteilen fernhalten.



ACHTUNG: Nicht mit den Fingern zwischen die verschiedenen Abschnitte des Tores greifen. Bei manueller Toröffnung und Schließung verwenden Sie die Griffe.

Per installare, utilizzare e mantenere in sicurezza tutti i componenti della porta sezionale, è necessario adottare alcune misure precauzionali. Tenere conto, per la sicurezza di persone e cose, delle indicazioni descritte in questo manuale. In caso di dubbi, contattare il proprio fornitore.

- Questo manuale è progettato per essere utilizzato da installatori professionisti o persone esperte e non è quindi adatto agli apprendisti. Questa Anleitung umfasst ausschließlich die Montage der Standardausführung eines Sektionaltors, weshalb für die Montage von Komponenten zusätzliche Anleitungen erforderlich sein können.
- Questo manuale riguarda solo l'assemblaggio dei componenti standard di una porta sezionale, quindi è possibile che siano necessarie istruzioni aggiuntive per l'assemblaggio di componenti opzionali.
- Tutte le parti spedite in un ordine sono indicate/calcolate specificamente per il tipo di porta corrispondente. L'aggiunta di altre parti può essere dannosa per la sicurezza e influire sulla garanzia della porta, che terminerà se le parti sono state aggiunte/modificate senza previa consultazione del produttore e che influiscono sul corretto funzionamento o sulla sicurezza della porta..
- Verificare se la struttura dove verrà installata la porta ha i requisiti necessari di forza e stabilità.
- Alcuni componenti possono contenere bave o spigoli vivi e devono essere adottate tutte le misure di sicurezza necessarie, compresi i guanti protettivi. Nelle operazioni di foratura o taglio indossare occhiali e calzature protettive.
- Durante l'applicazione della tensione, le molle possono esercitare forze molto elevate. Lavorare con attenzione, utilizzare attrezzature adeguate ed eseguire il lavoro in modo costante ed equilibrato.
- Assicurarsi che ci sia sufficiente luminosità durante l'installazione e rimuovere gli ostacoli e lo sporco che possono esistere sul posto. Assicurarsi come precauzione che non ci siano persone diverse dagli installatori in loco. Le persone non autorizzate possono ostacolare ed essere messe in pericolo durante il montaggio.
- Dispositivi di sicurezza per porte automatiche (come fotocellule, dispositivi sensibili alla pressione o elettrosensibili), come la regolazione di forze di chiusura, devono essere installate/verificate tenendo conto delle regole tecniche, delle norme e delle linee guida in vigore, come contenute nella Guida per l'Installatore, messa a disposizione dal costruttore per l'applicazione delle norme, dove devono essere rispettati i requisiti delle norme europee EN 12604, EN 12453 ed EN 12445..

- Non lasciare che bambini o persone non qualificate azionino questa porta in quanto potrebbero essere in pericolo durante lo spostamento della porta.

- La mancata installazione di eventuali componenti di protezione da parte dell'installatore, indicata come necessaria dal costruttore o dalle norme vigenti, declina ogni responsabilità nei confronti del costruttore della porta in caso di incidente.

- L'installatore deve essere dotato di strumenti indispensabili per una corretta e sicura installazione della porta.

- L'installatore deve fornire all'utilizzatore le Istruzioni per il Funzionamento, l'Uso e la Manutenzione messe a disposizione dal costruttore, che contengono tutte le informazioni necessarie riguardanti l'uso e la manutenzione della porta. È inoltre necessario fornire istruzioni specifiche per l'uso del motore applicato alla porta, se si tratta di una porta motorizzata.



ATTENZIONE: Le molle a torsione possono essere molto pericolose se installate in modo errato o utilizzate in modo improprio. Non tentare di installarle a meno che (1) non si disponga degli strumenti e delle competenze adeguati o dell'esperienza sufficiente e se

(2) ci si attiene scrupolosamente alle presenti istruzioni.



ATTENZIONE: Assicurarsi che tutte le viti siano correttamente serrate. Le viti allentate possono causare gravi lesioni.



ATTENZIONE: Per evitare lesioni durante il movimento della porta, tenere le mani e le dita lontane da parti in movimento come cerniere, guide, molle o altro.



ATTENZIONE: Non posizionare le dita tra i pannelli della porta. Per aprire o chiudere manualmente la porta, utilizzare le maniglie.

N.º	Ref	N.º	Ref	N.º	Ref
1A	ROLEPEQ001	23	CHAROLSUP001	60	31F
1B	ROLELON001	24	UNILIGLM	61	BORLAT001
2	ANIENC	25	LSUPLIG	62	31K
3	PAR63x19AP	26	CHAGUICUR114X15-D	63	BATPORCOR
4	PARM8X16	27	CHAGUICUR114X15-G	64	CAVMETRES
5	PORM8FR	28	SUPCAB001AF	65	SUPROLPVC
6	PARUNICURGUI	29	SUPCAB001AF	67	BORLAT001
8	TRIM8x50S	30	CHAGUIREF80X2	68	BUCNYM8PAV
9	BUCPLA10	31	CHACANVER157X2-D	69	PARM5X40
10	PARM6x16	32	CHACANVER157X2-G	75A	PALPLASV
11	PORM6FR	33	CAV006AE	75B	PAL011
12	MOL-D	34	DOB004AE	75C	PAL001
13	MOL-G	35	PAI	79	CURPLACD
14A	TRAMOL50E01	37A	PUXASAINTERIOR	80	CURPLACD
14B	TRAMOL95152E01	37B	PUXASA001R	93	TRACAB01
15A	TRAMOL50D02	37C	PUXEMB001	94	TRACAB01
15B	TRAMOL95152D01	38A	DESVEI	96	SUPLSUPLIGCD
16A	TAMNL76	38B	DESVEIAF	97	CAV1003 / CAV1004
16B	TAMNL8	39A	FECINT001	98	BATMOL220Z
16D	TAMNL18	39B	FECCHAEXT	100	PRET002
16F	TAMNL13	39C	FECSIM	104	CHAREFPAI213x6
17	BUCMET8	40	CABACO3	105	PARM6X100
18	VEITUB	41	ANISUPCABAF	106	PORM6PARM6X40
19A	TAMNL76	42	CAV006AE	107	DIFVEI
19B	TAMNL8	43	PAR42X19PUXASAIN	108	DESEXT
19D	TAMNL18	44	ANIM8	116	TRACAB02
19F	TAMNL13	45	PROROL580	117	TRACAB02
20	ROLAPVC	46	VEITUB	118	PAR63x25AP
		47	CANLIGHORLM	119	PARM8X18FR
22	ROLA001	59	PARM6x30CRES	120	PORMESM8

PT A lista acima contém todas as peças das portas de guia dupla, **mas a sua porta não apresenta todas as peças** (variam conforme as dimensões da porta e acessórios seleccionados).

ES El listado de arriba contiene todo el despiece de las puertas de doble guía, **pero la puerta no tiene todas las piezas** (varían según las dimensiones de la puerta y los accesorios seleccionados).

FR La liste ci-dessus contient toutes les pièces pour les portes de garage à rails doubles, **mais votre porte ne dispose pas toutes ces pièces** (elles varient en fonction des dimensions de la porte et des accessoires choisis).

EN The above list contains all the parts of the double guide doors, **but your door doesn't have all the parts** (vary depending on the dimensions of the door and selected accessories).

DE Die obige Liste enthält alle Teile der Doppelführungsschienen, **aber Ihr Tor benötigt nicht alle diese Teile** (sie variieren je nach Torabmessungen und ausgewähltem Zubehör).

IT L'elenco di cui sopra contiene tutte le parti delle porte a doppia guida, **ma la porta non ha tutte le parti** (variano in base alle dimensioni della porta e degli accessori selezionati).

PT Peças
EN Parts

ES Piezas
DE Teile

FR Pièces
FR Parti

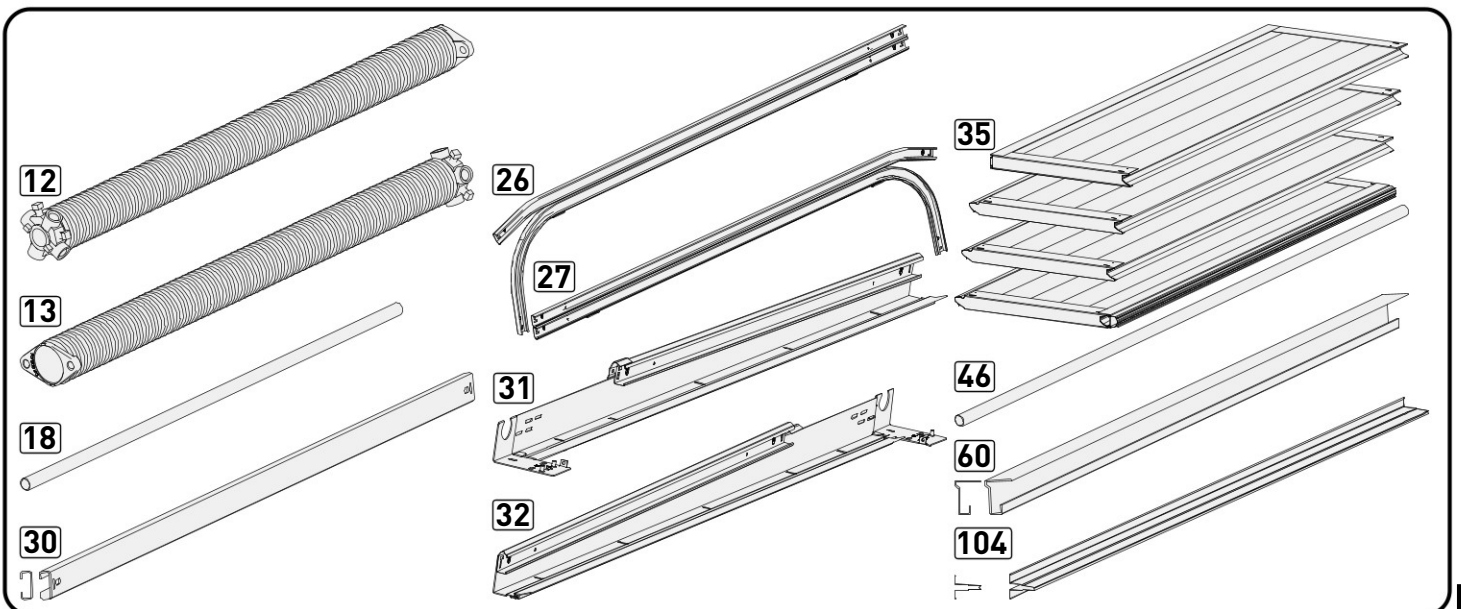
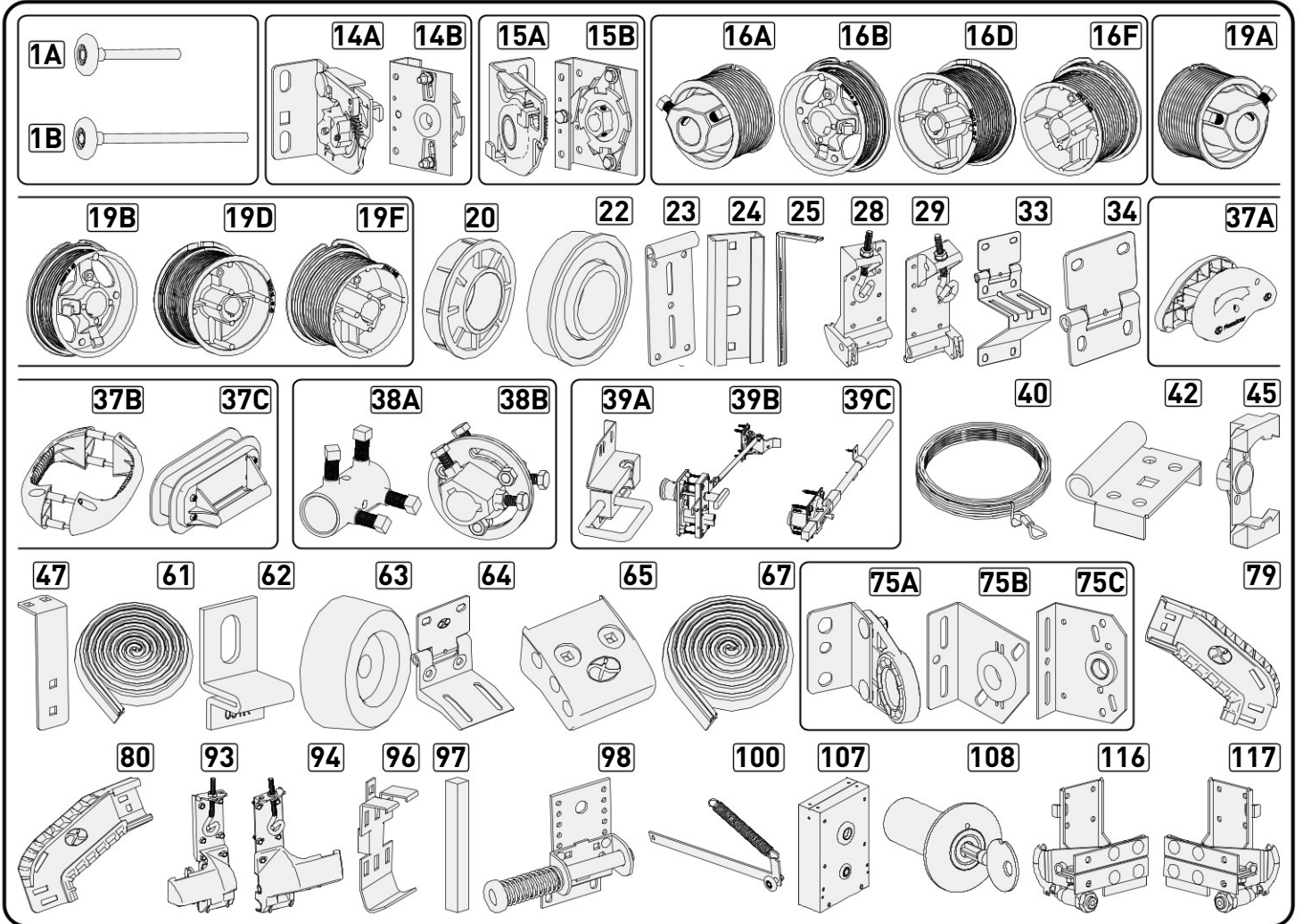
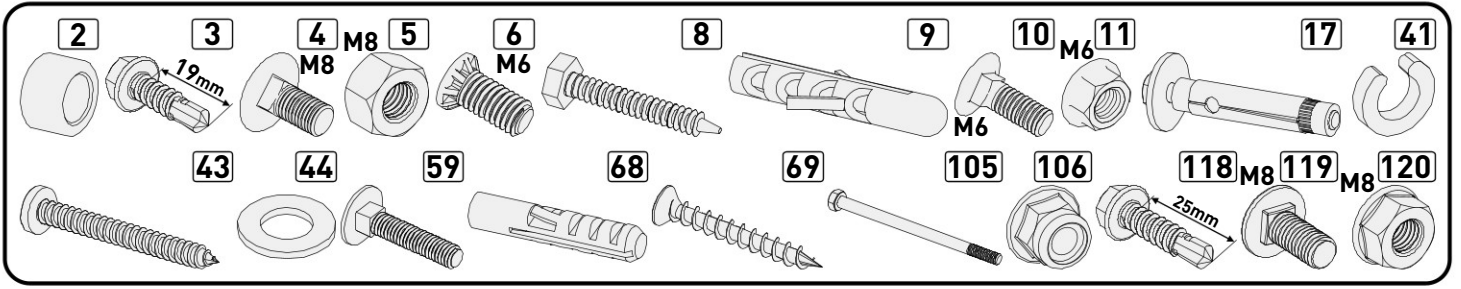

1

PT Montagem
EN Assembly

ES Montaje
DE Montage

FR Montage
IT Montaggio

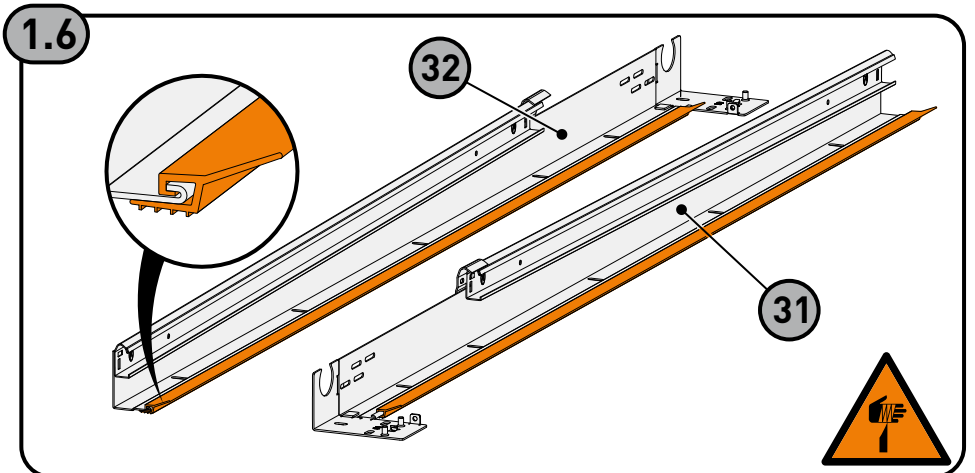
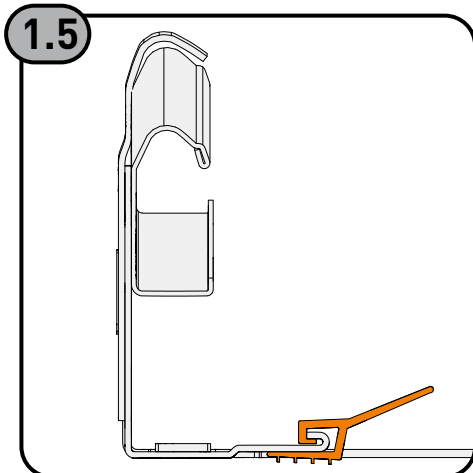
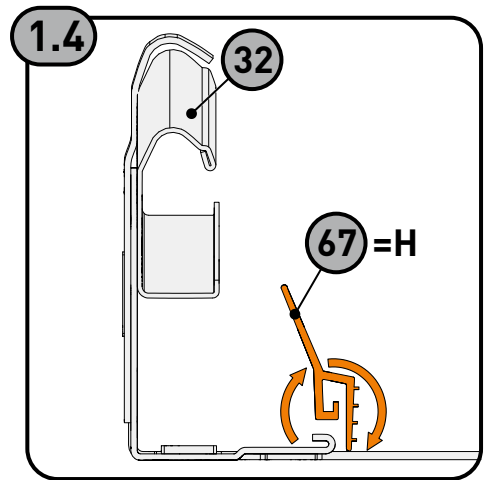
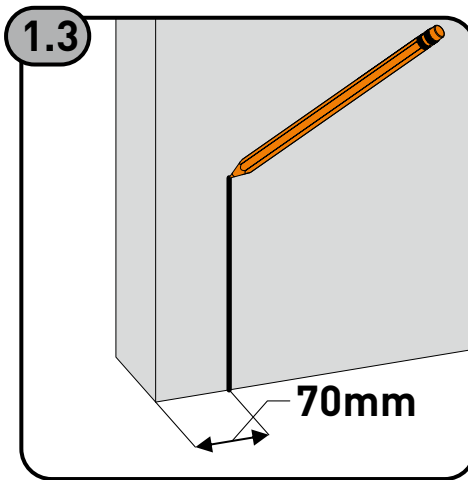
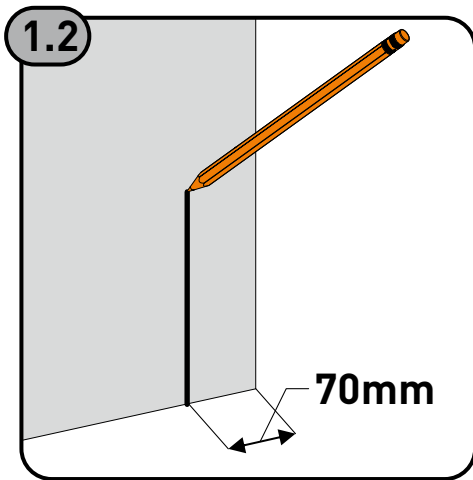
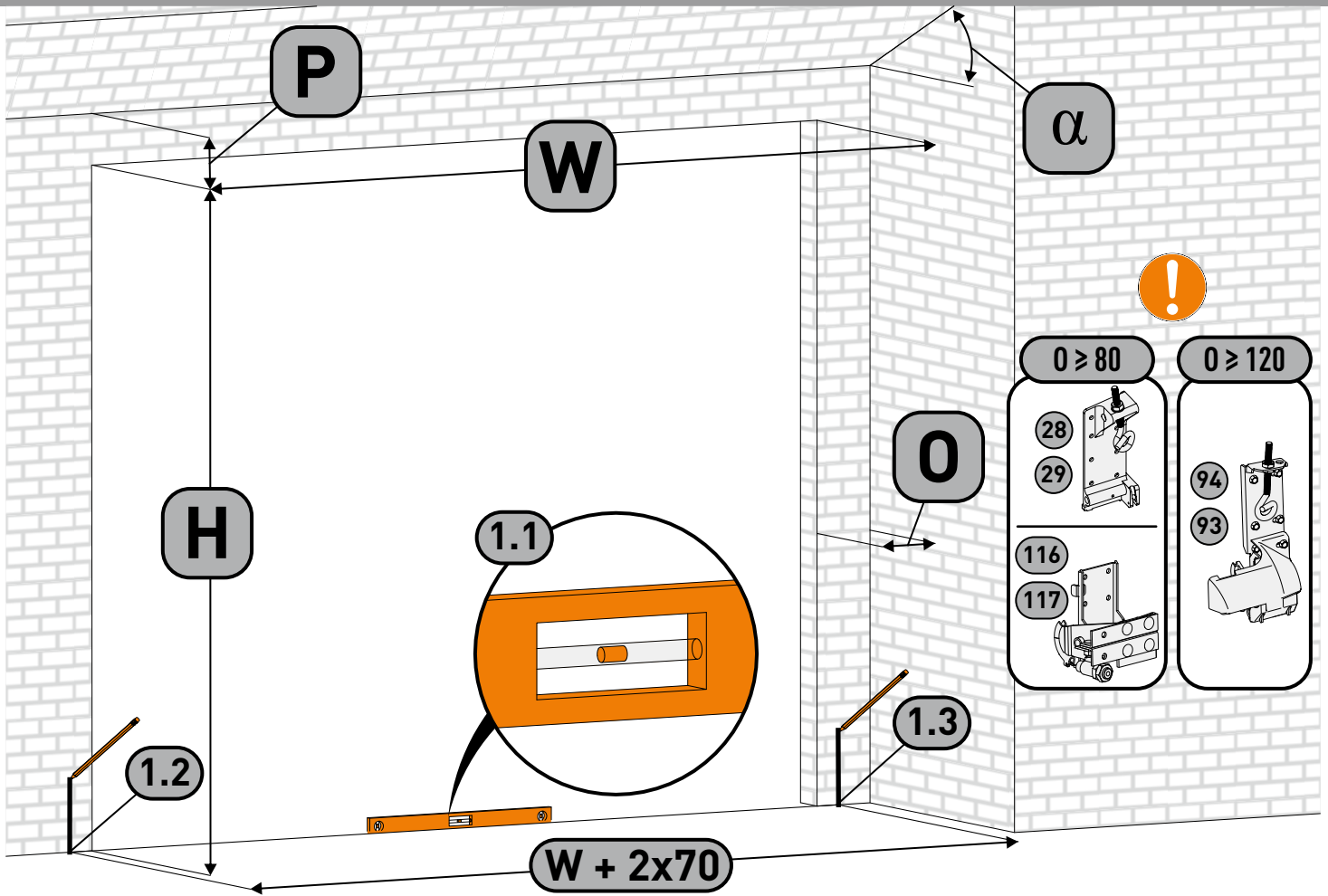

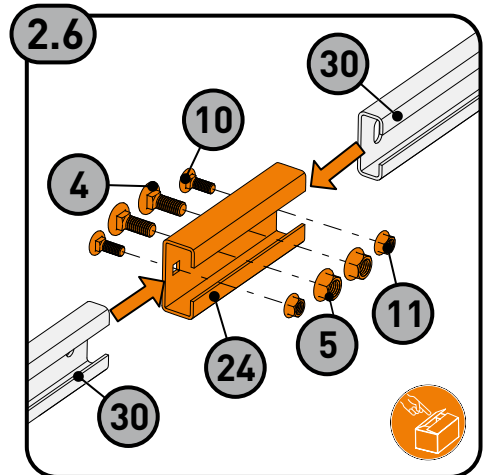
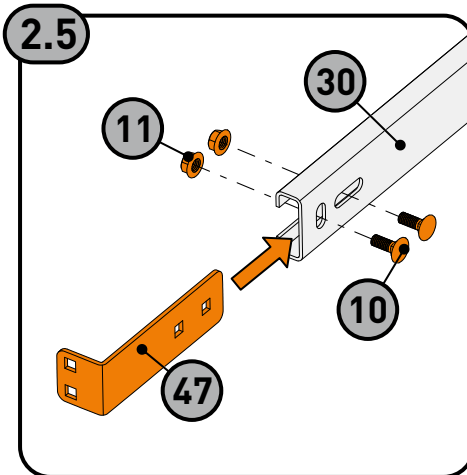
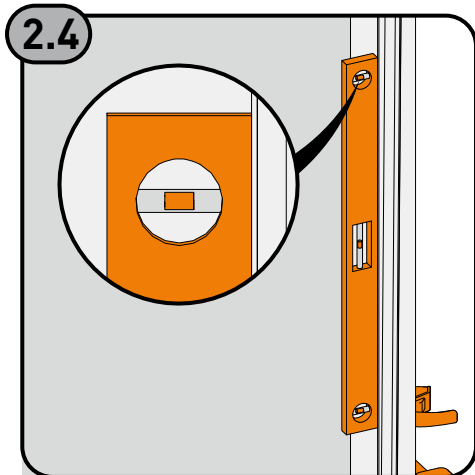
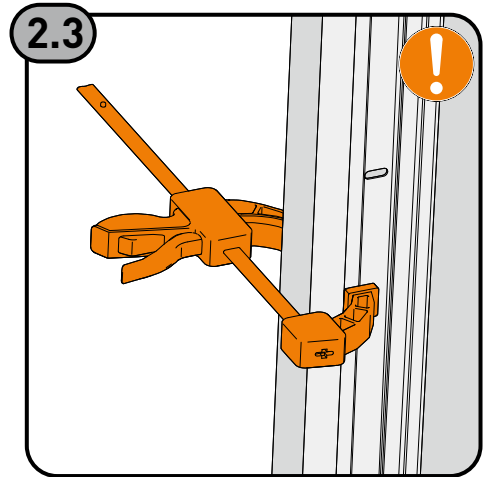
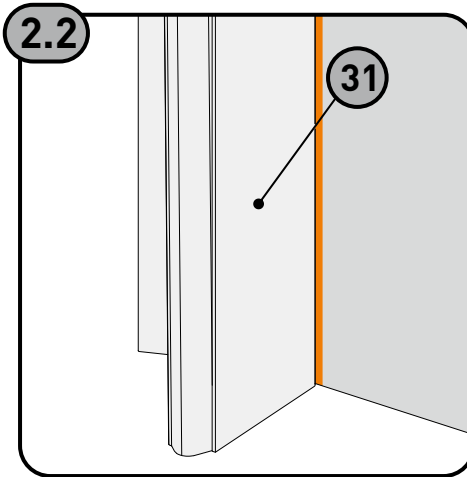
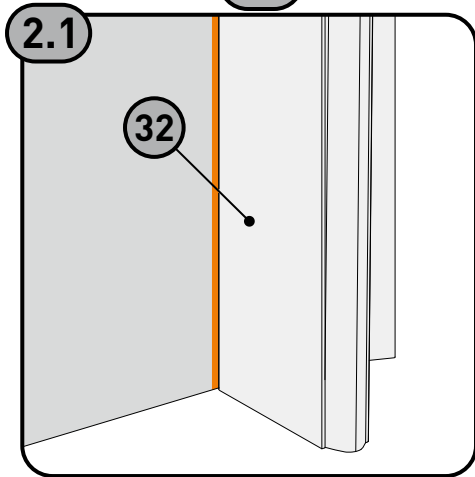
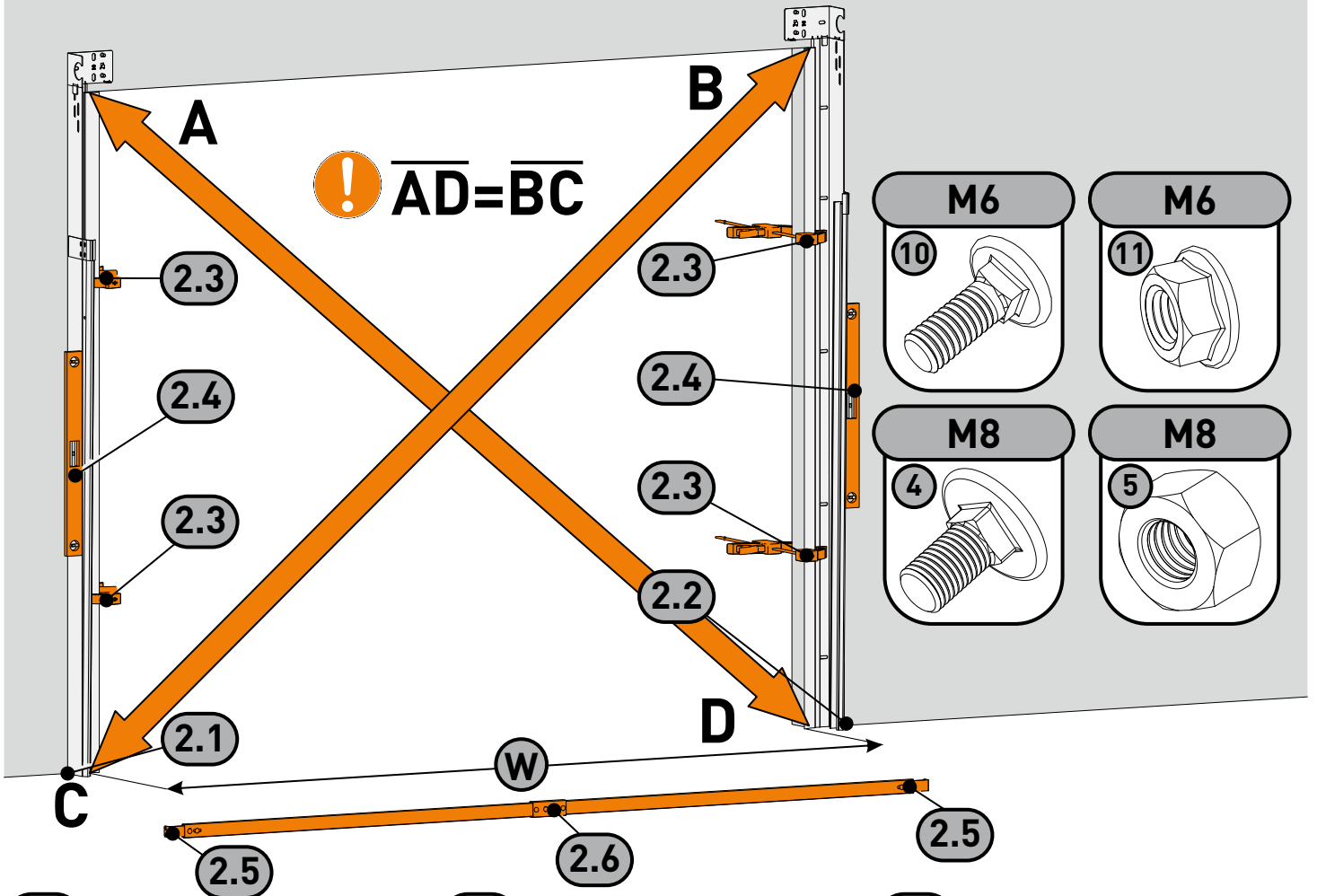

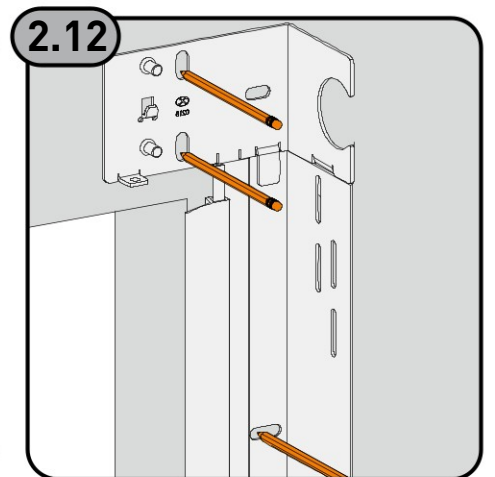
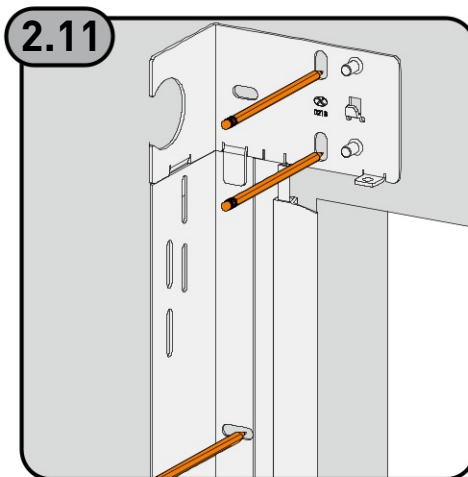
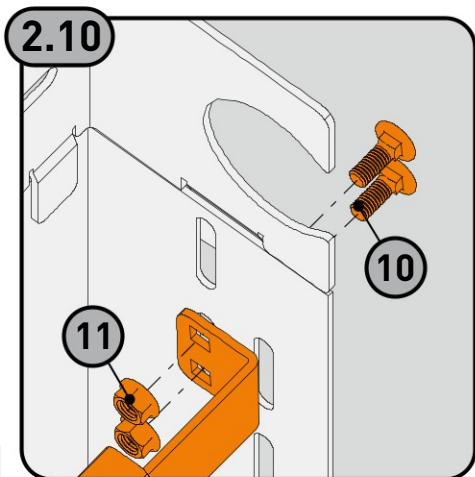
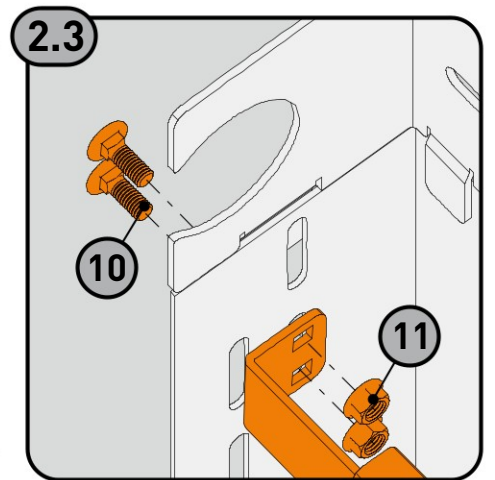
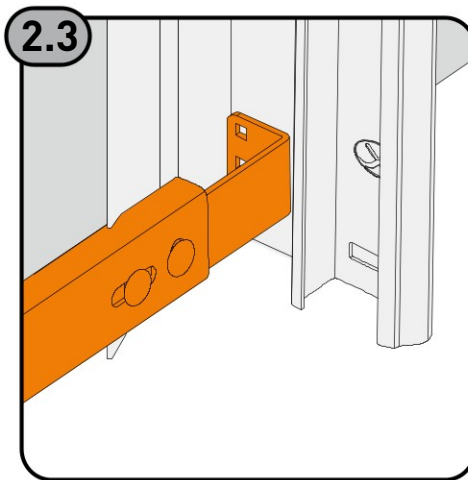
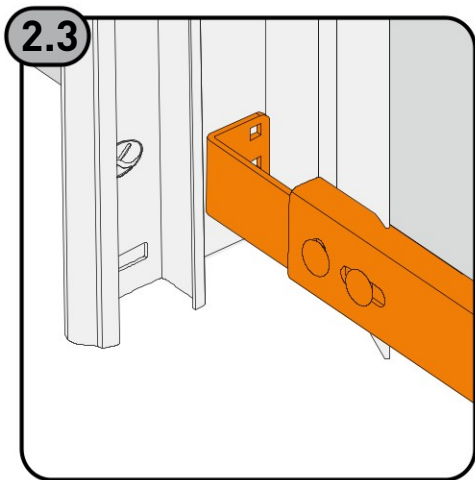
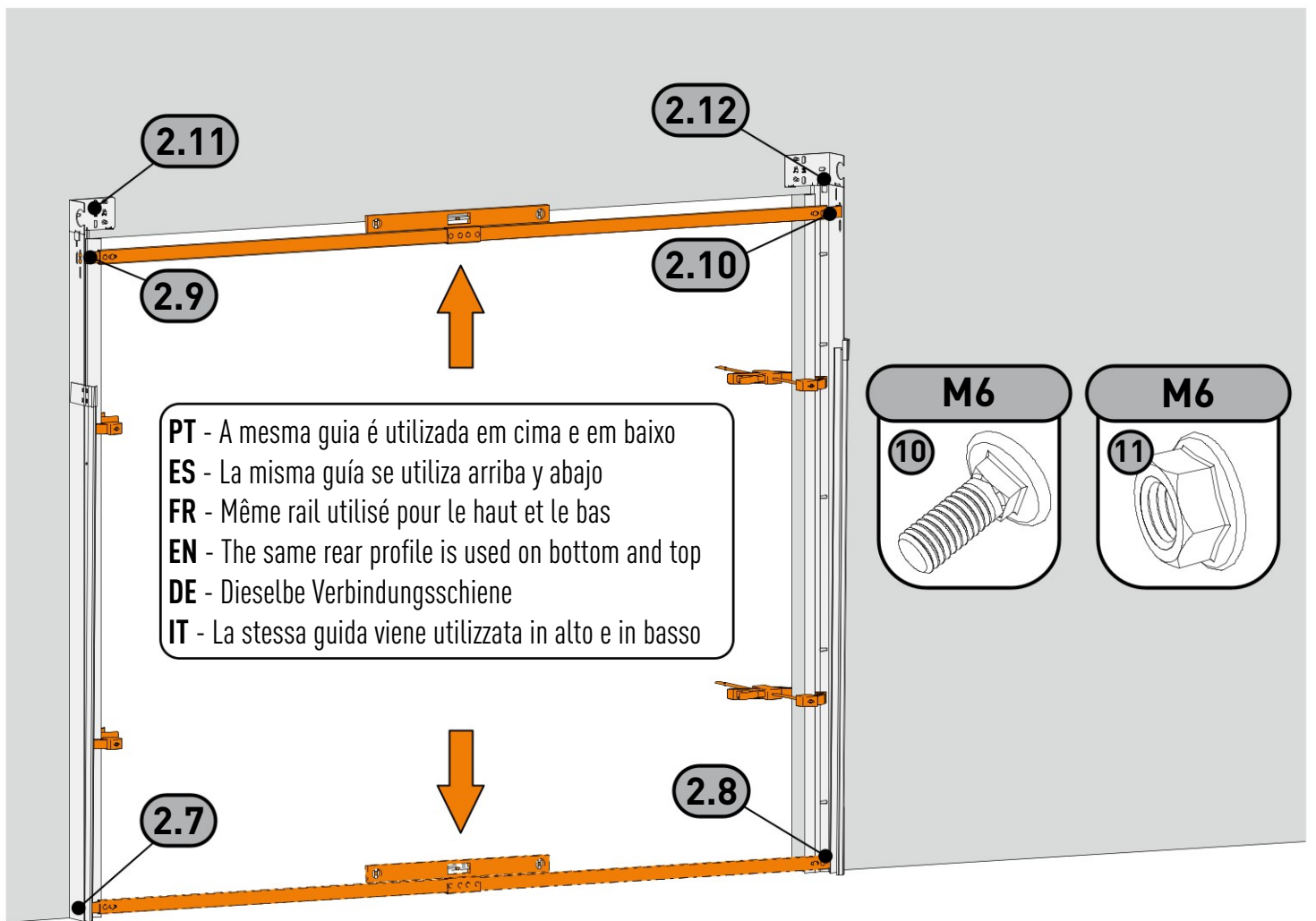

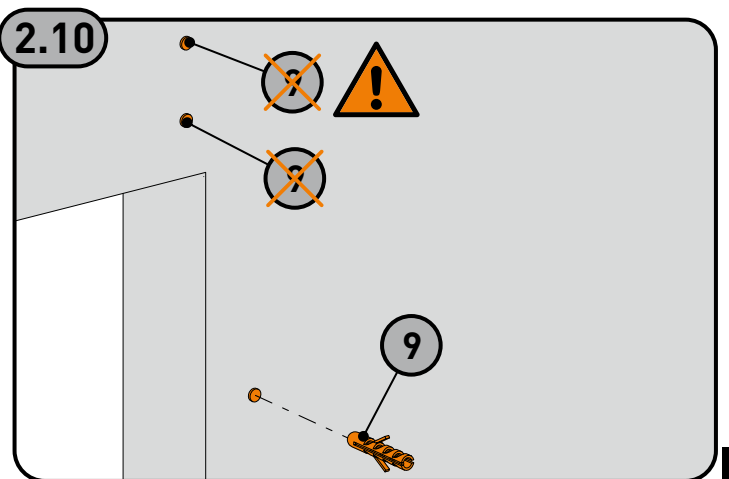
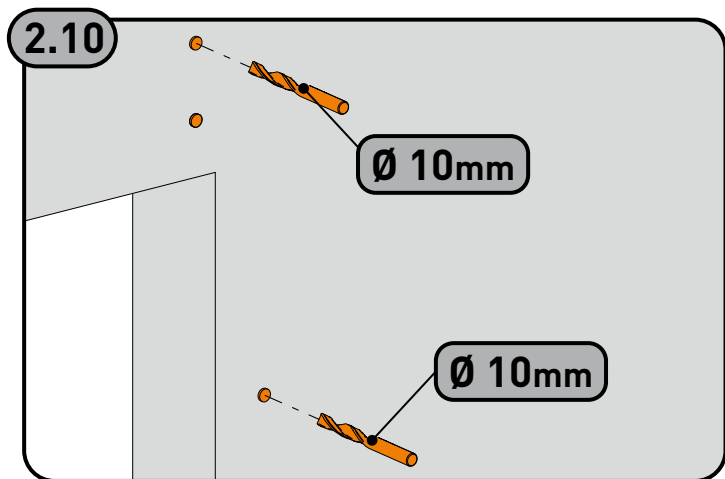
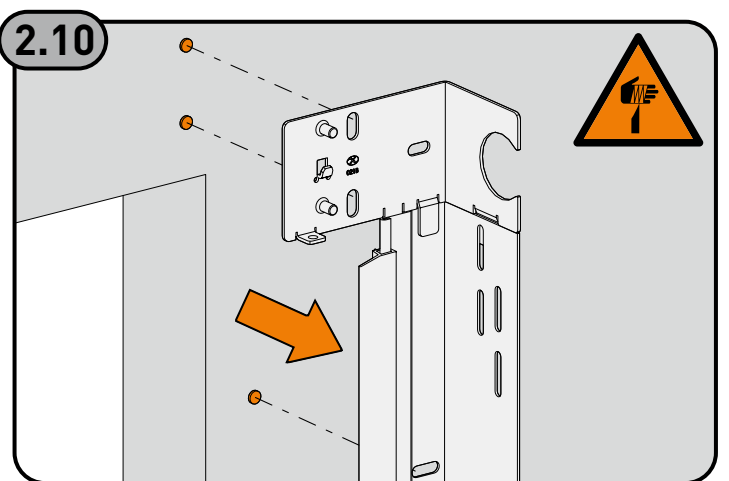
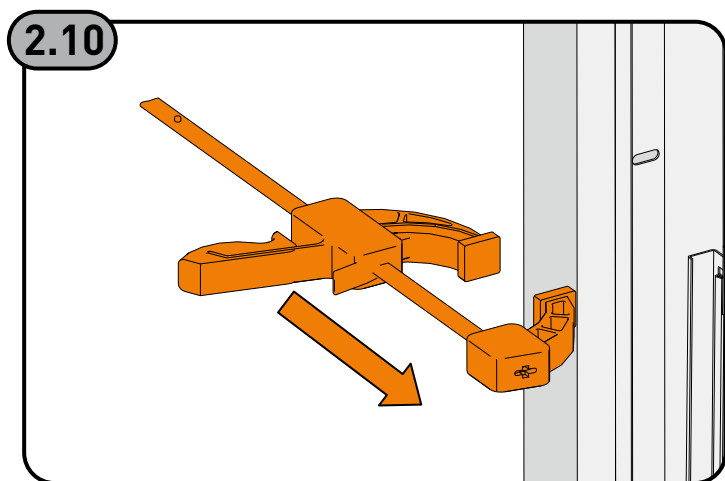
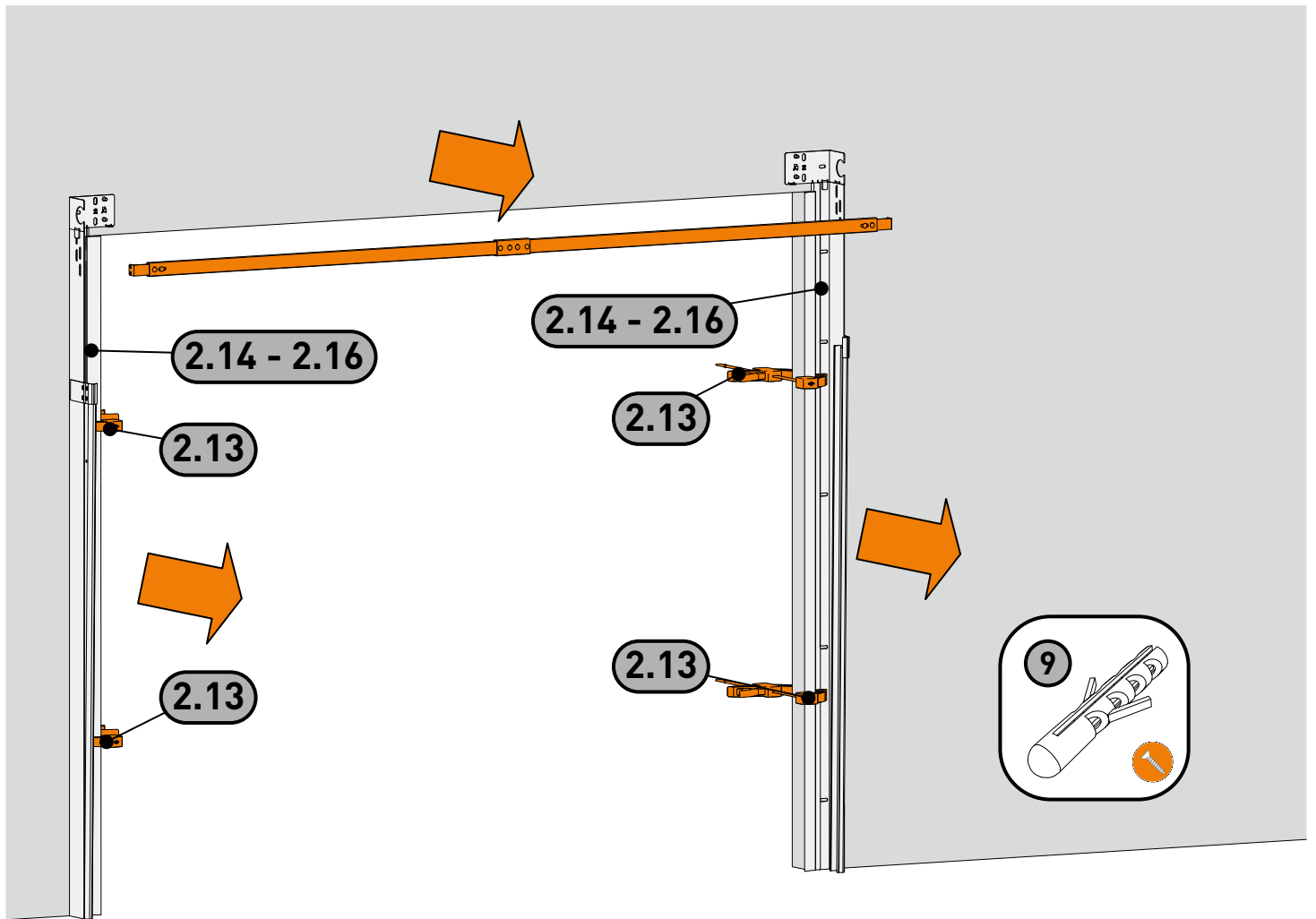

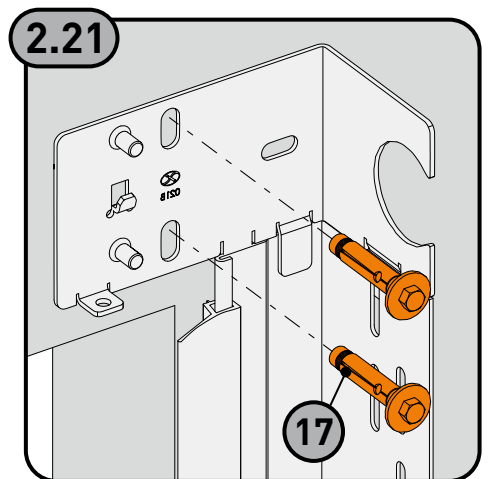
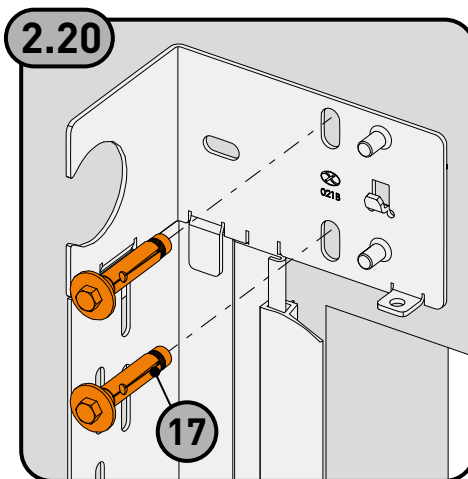
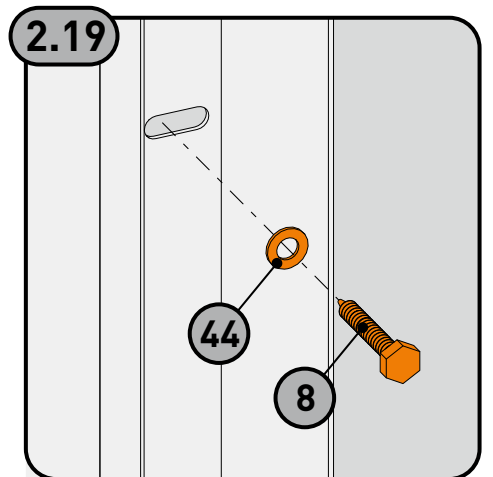
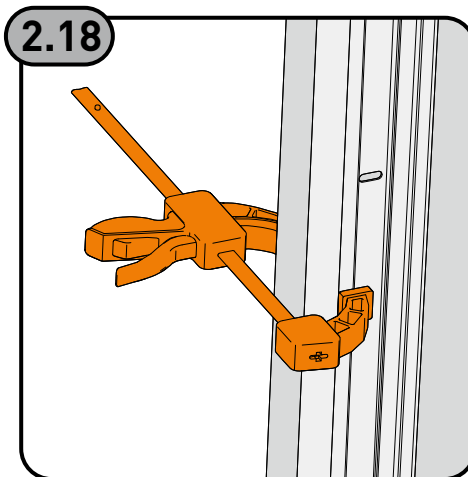
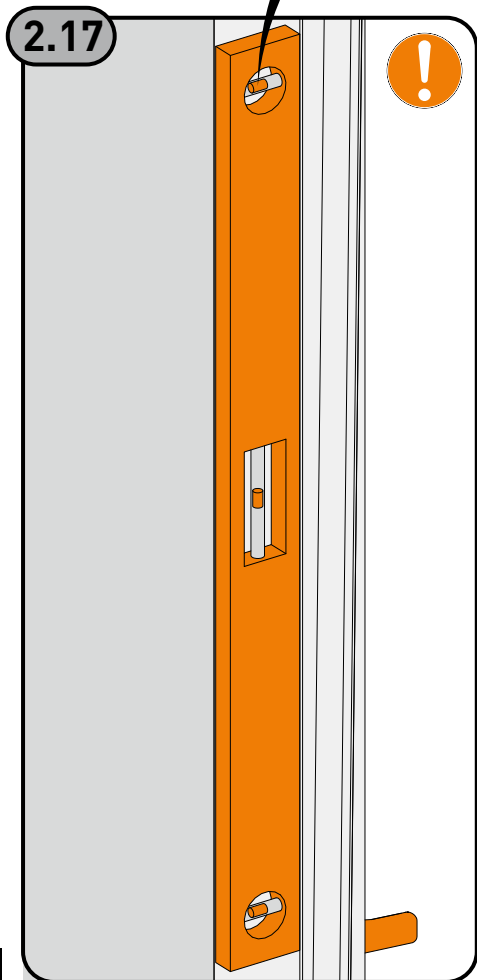
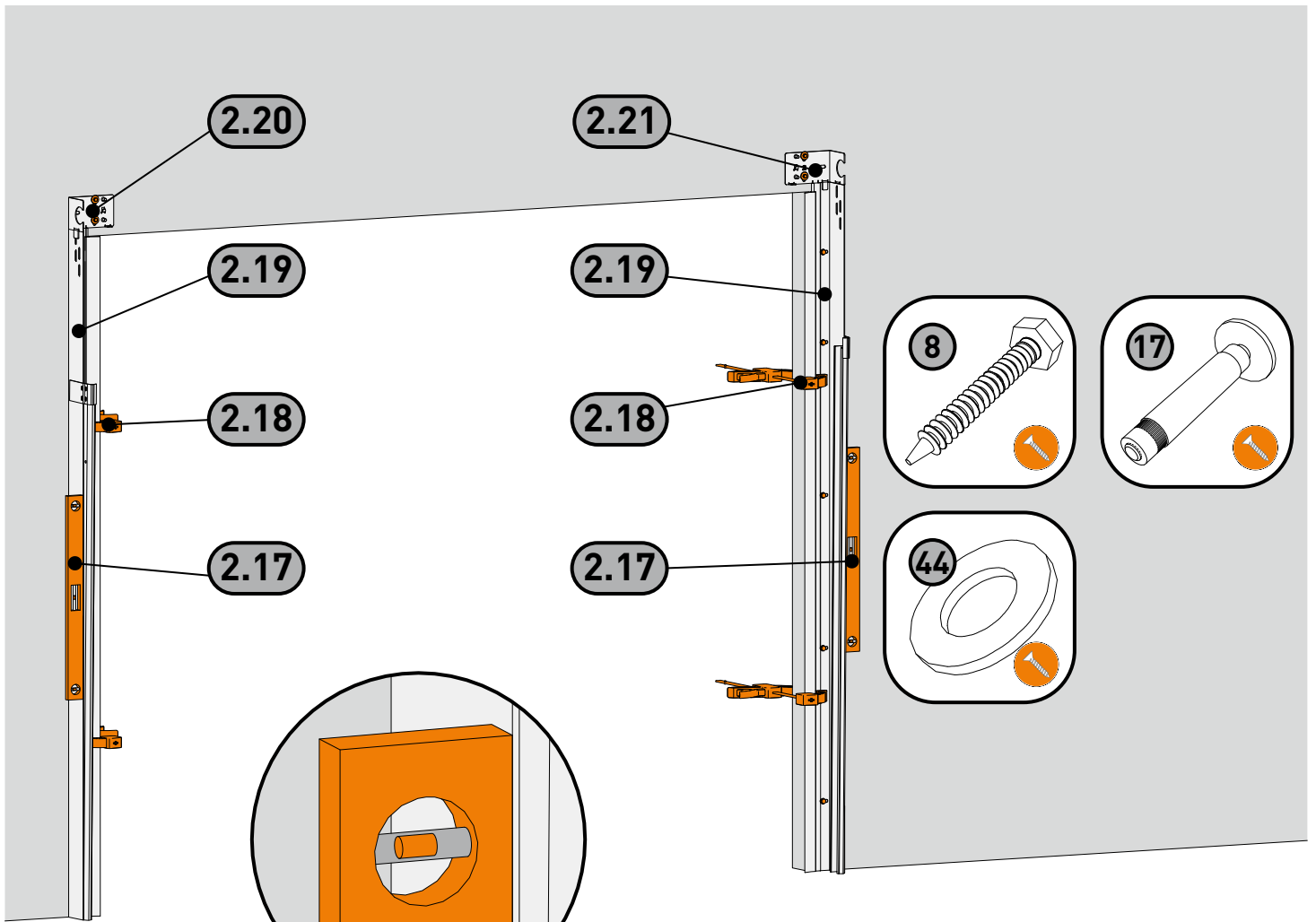



3

PT Perfil superior
EN Top profile

ES Perfil superior
DE Sturzprofil

FR Profil supérieur
IT Profilo superiore



17

3.1

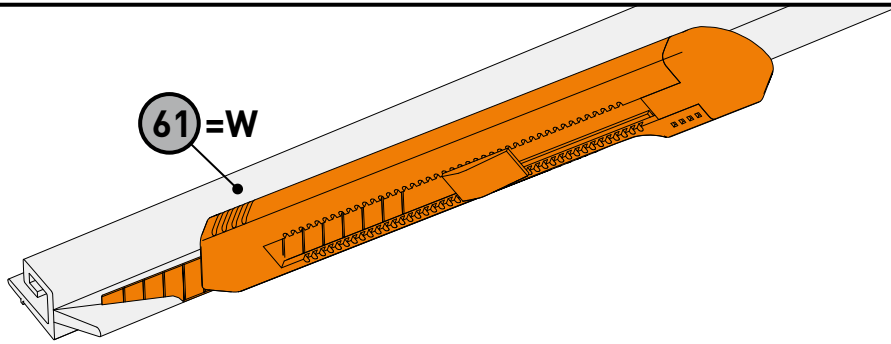
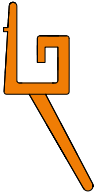

3.2

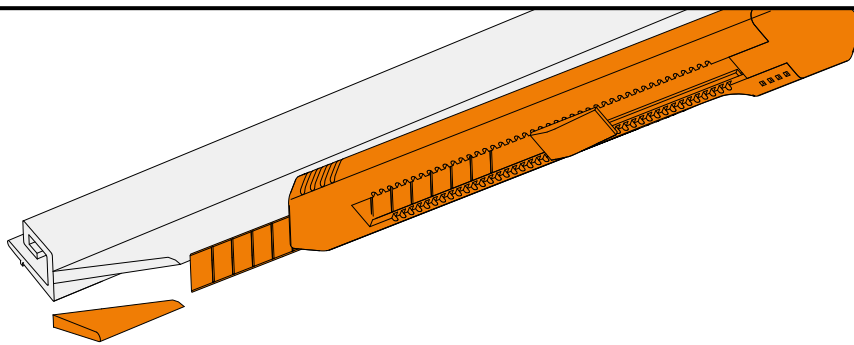

3.3

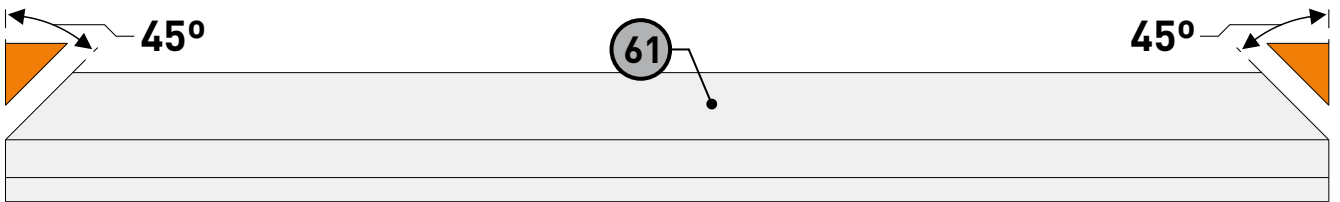

3.4

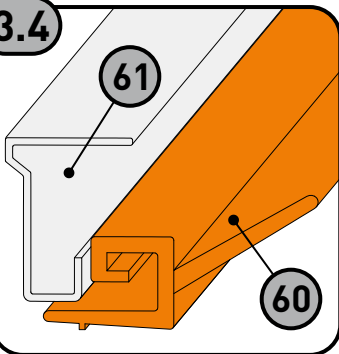

3.6

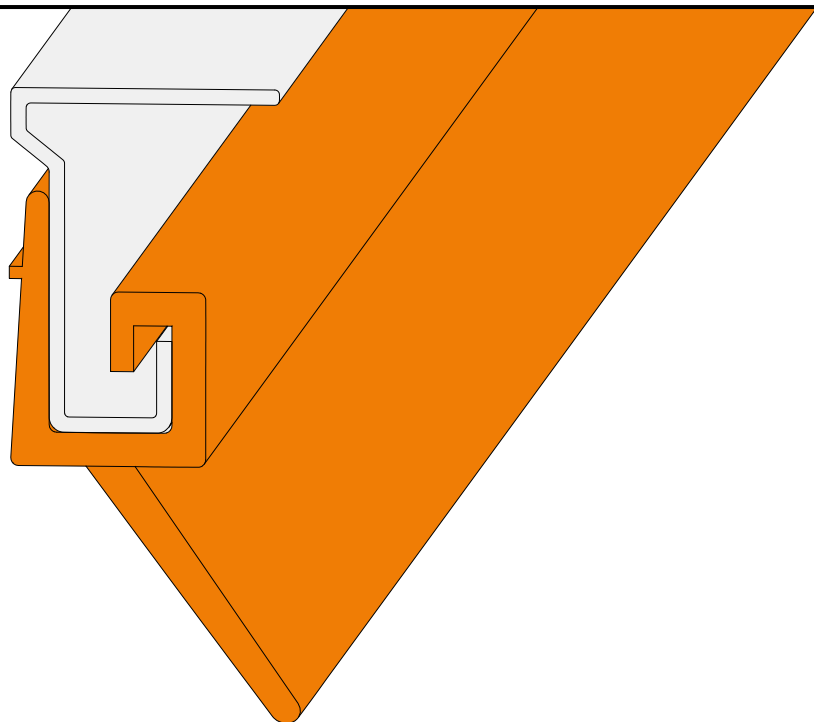

3.5

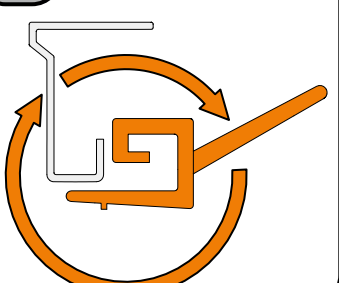

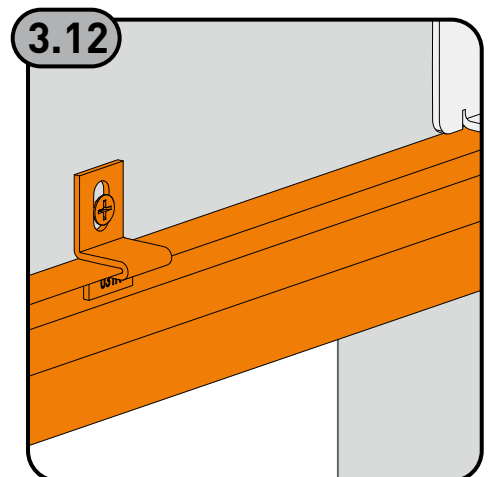
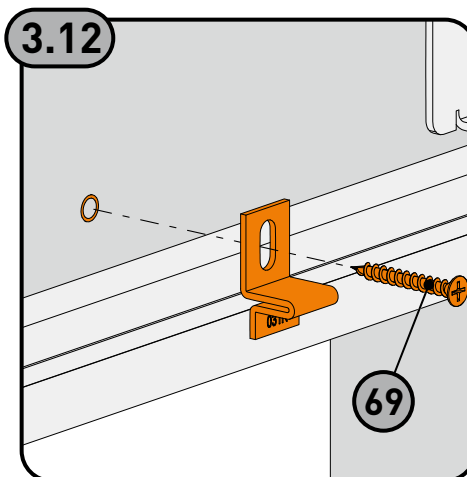
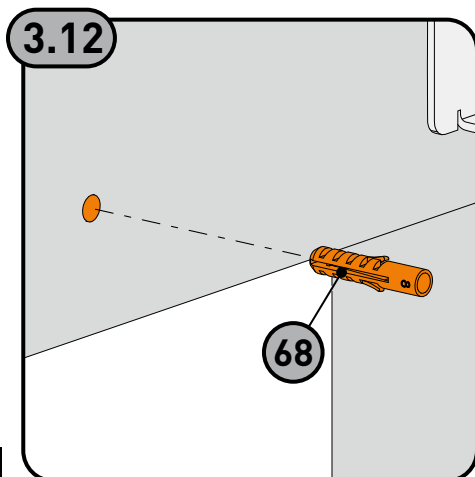
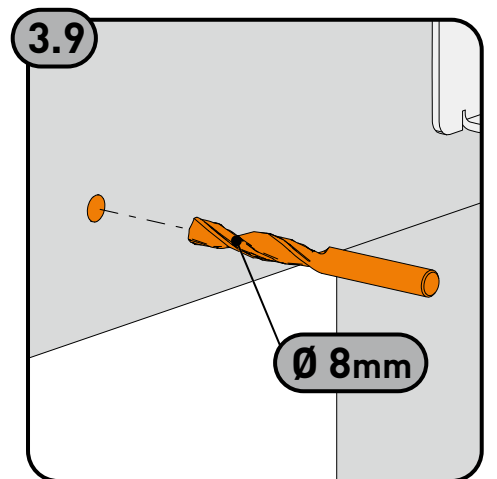
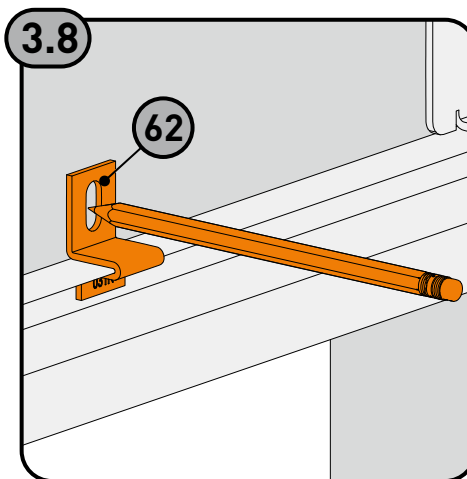
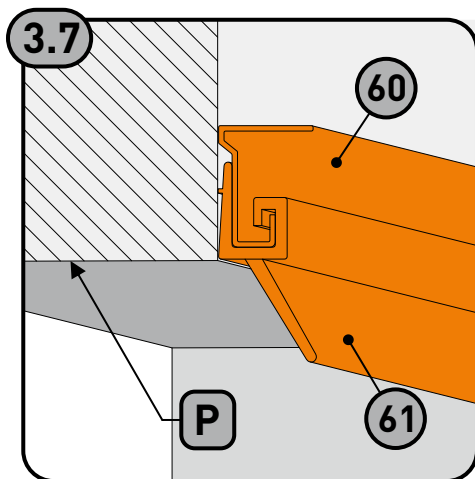
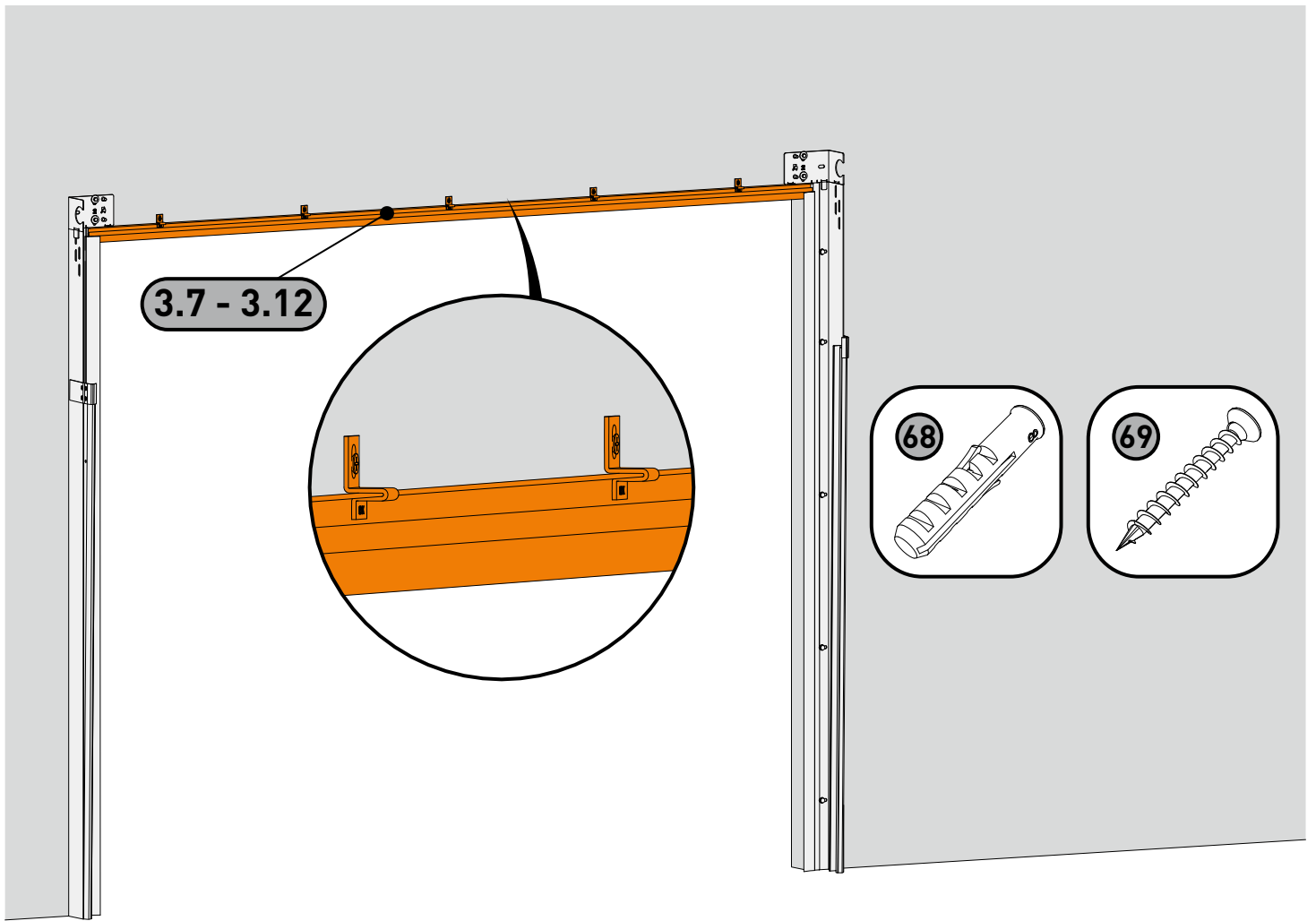

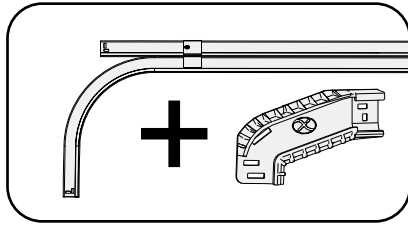

9 Nm

6

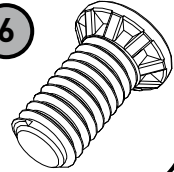

M6

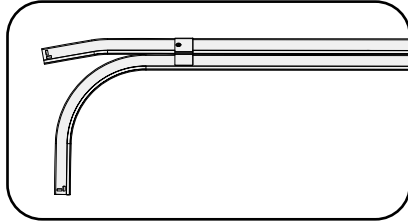

11



M6

2.3

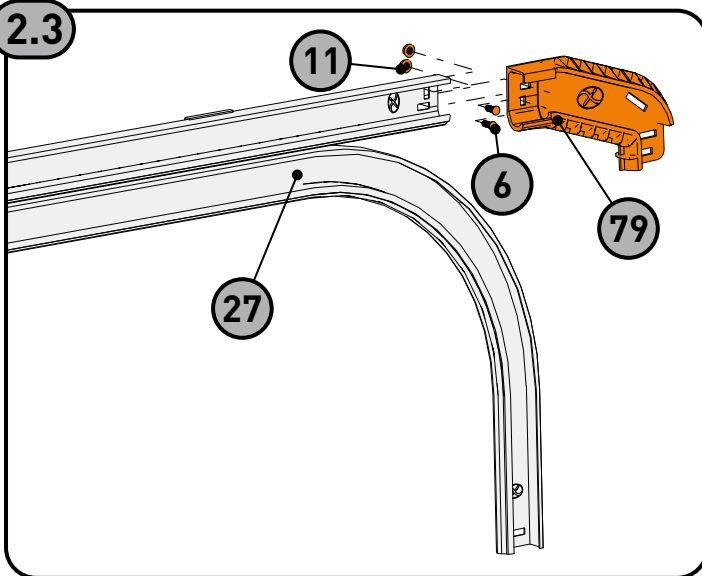

2.3

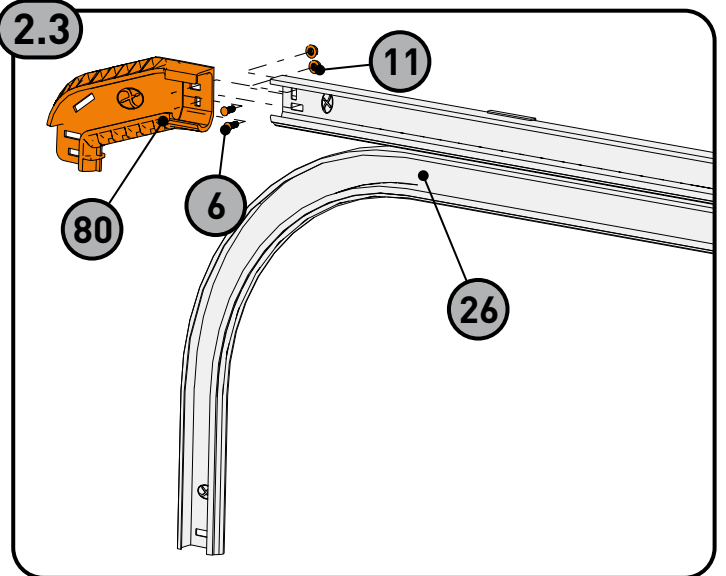

2.3

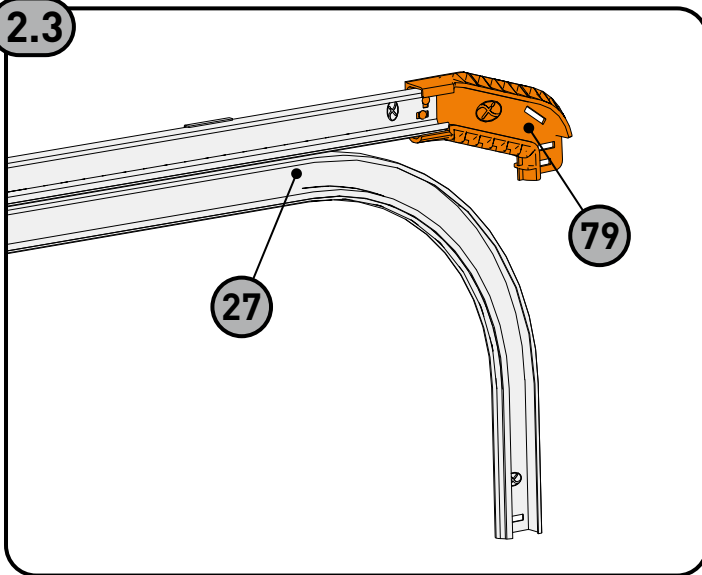

2.3

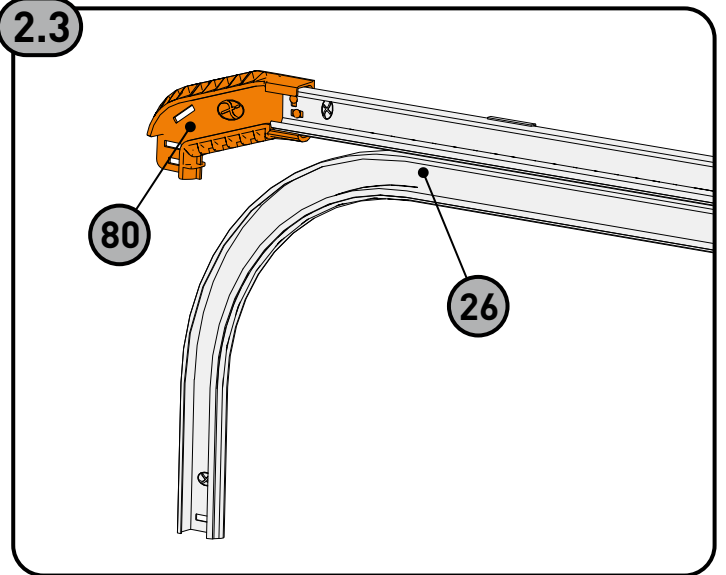

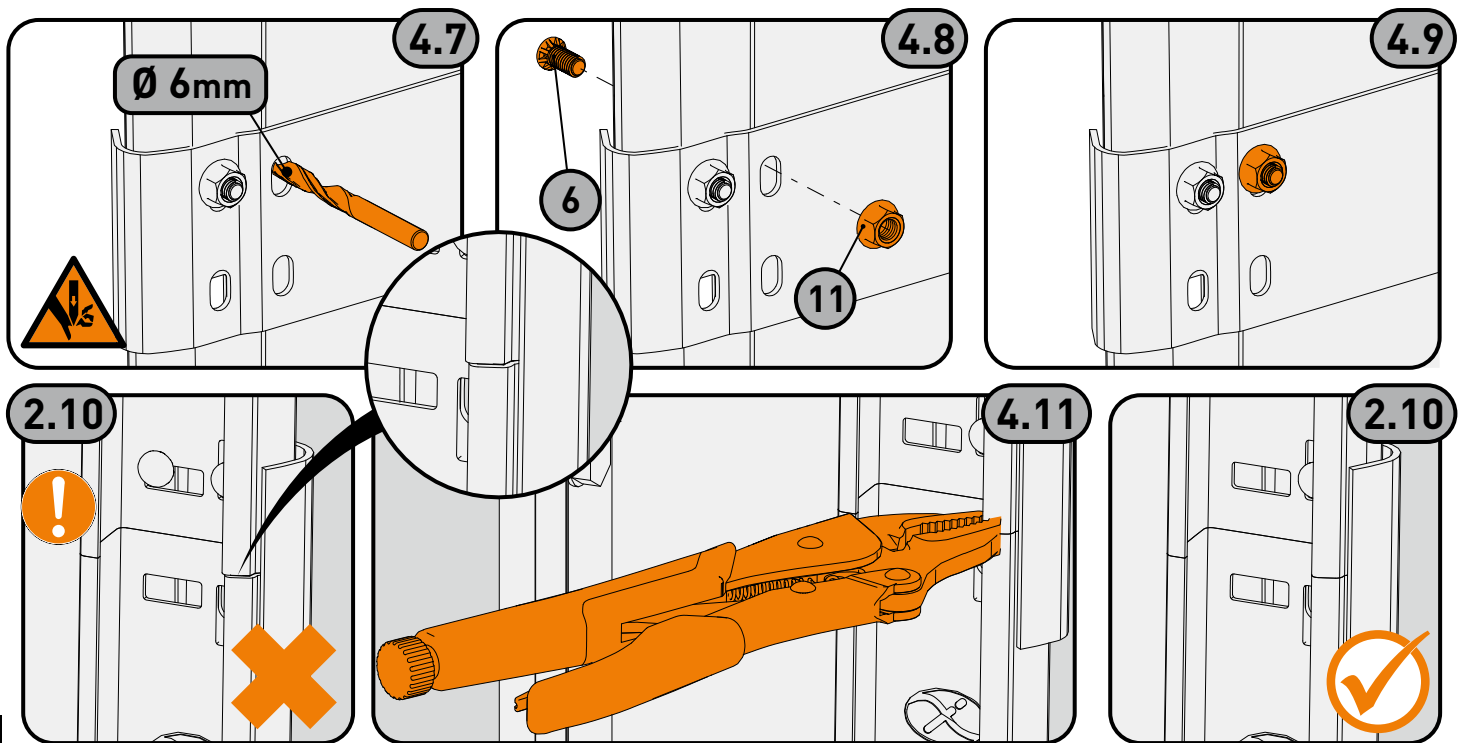
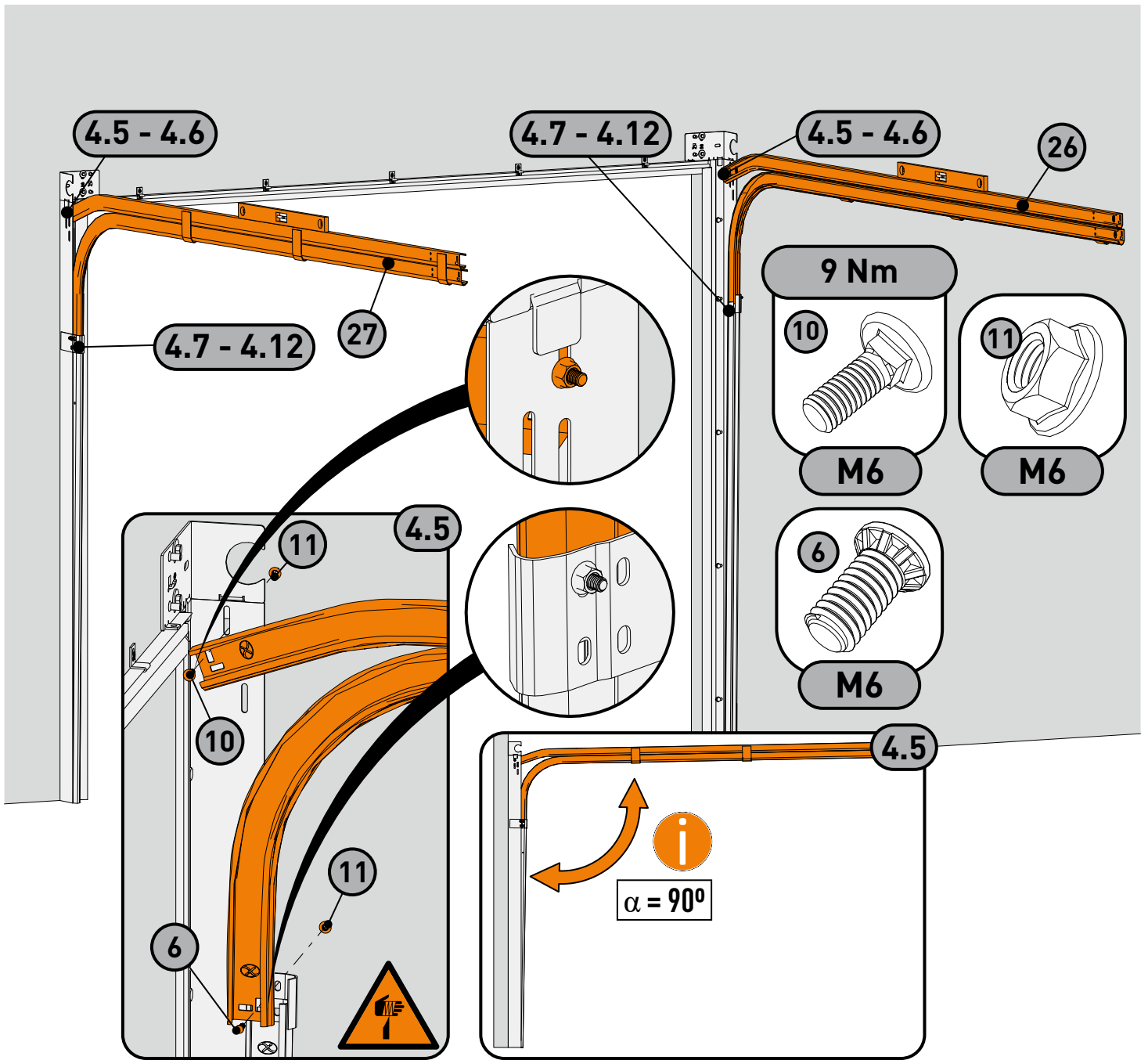

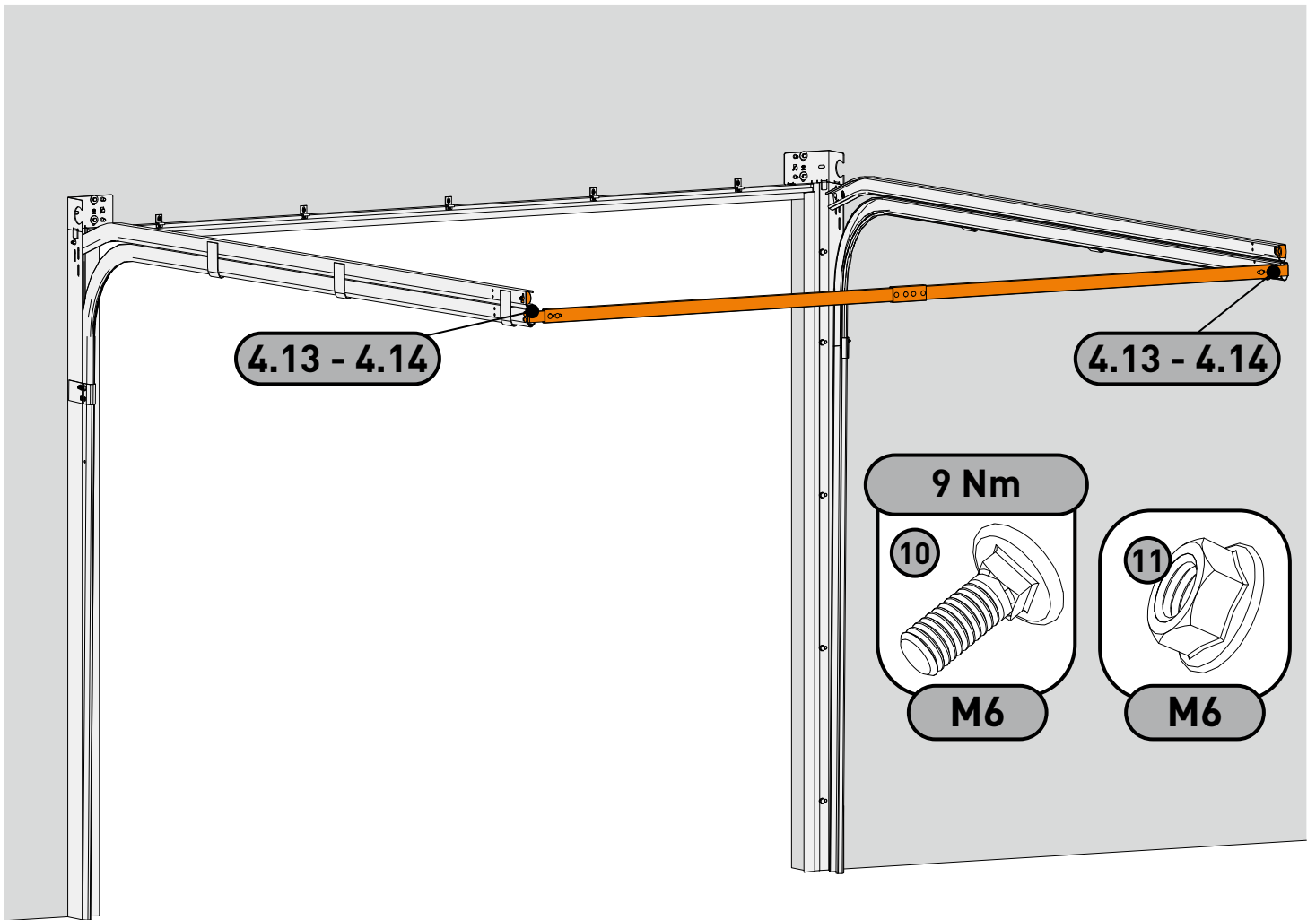

$P < 200\text{mm}$

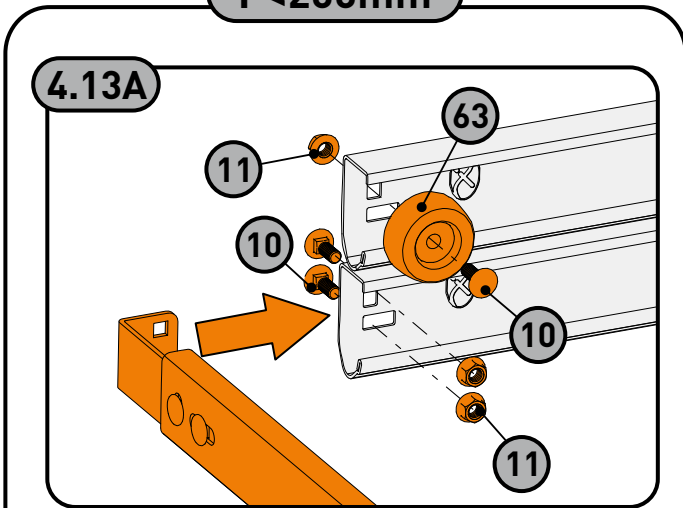

$P \geq 200\text{mm}$

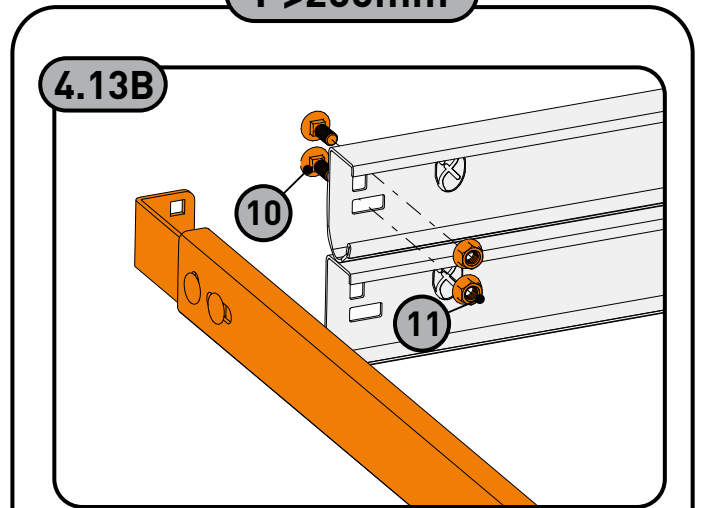

4.14A

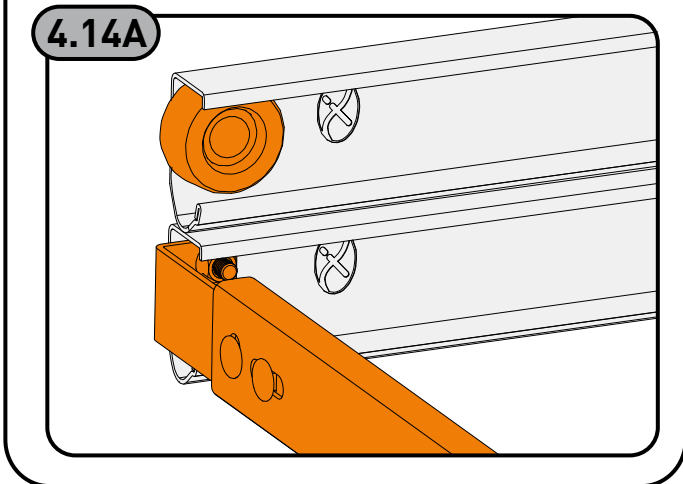

4.13B

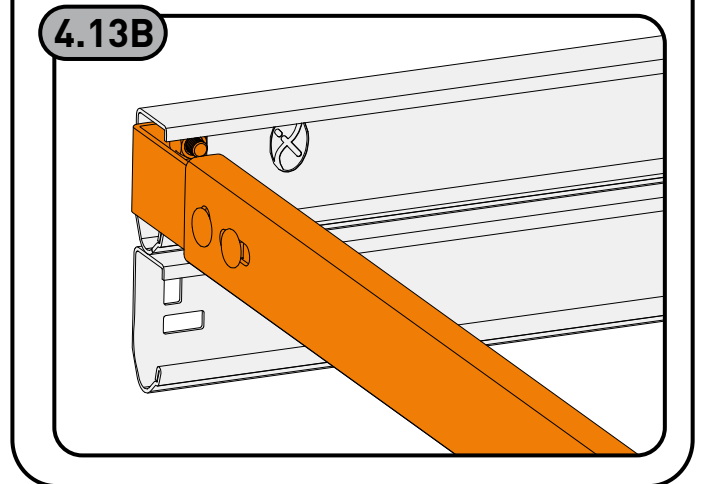

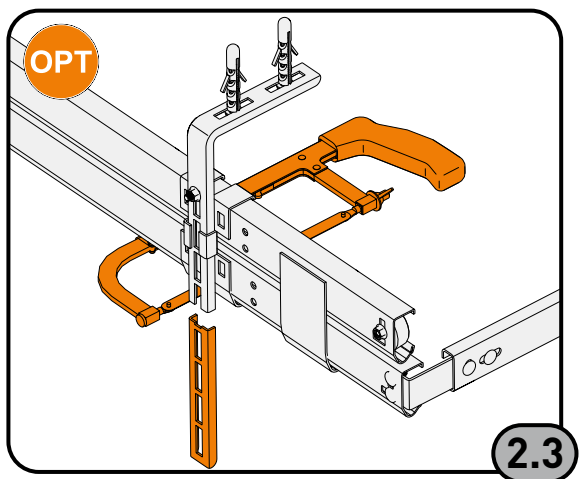
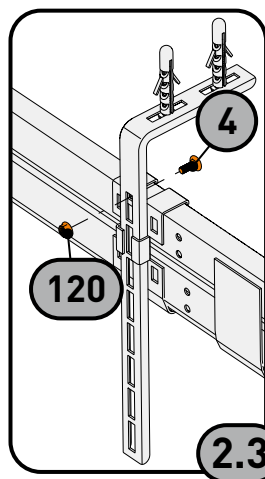
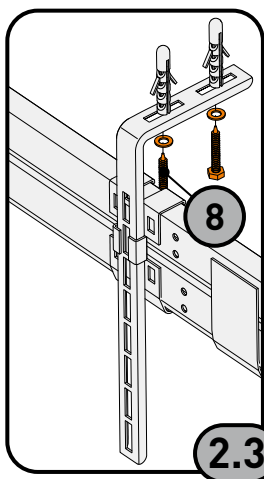
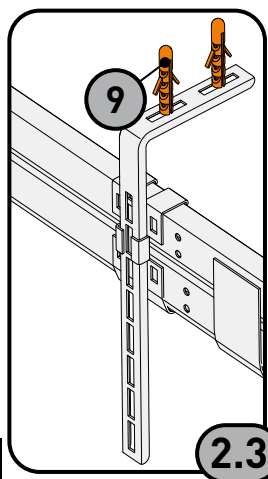
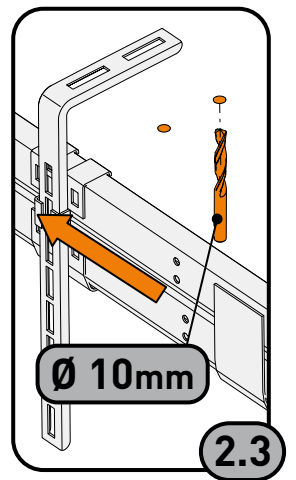
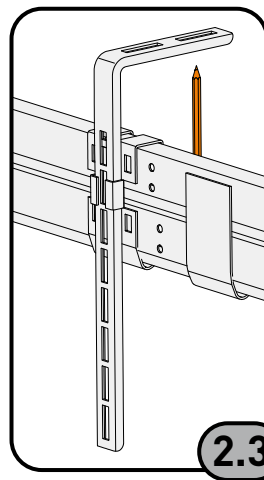
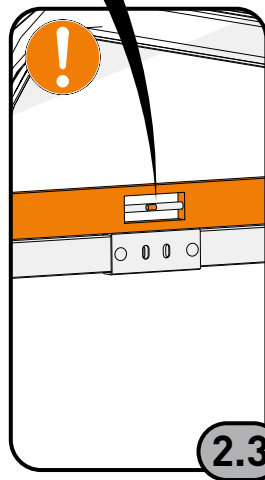
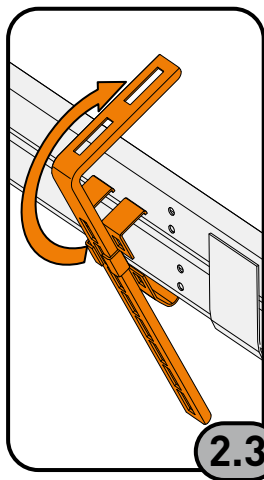
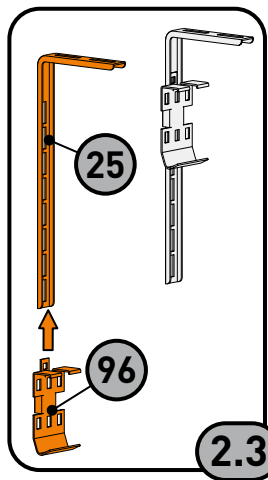
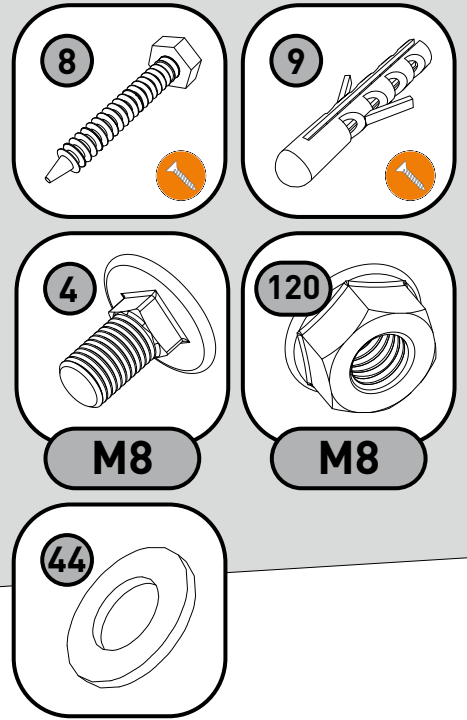
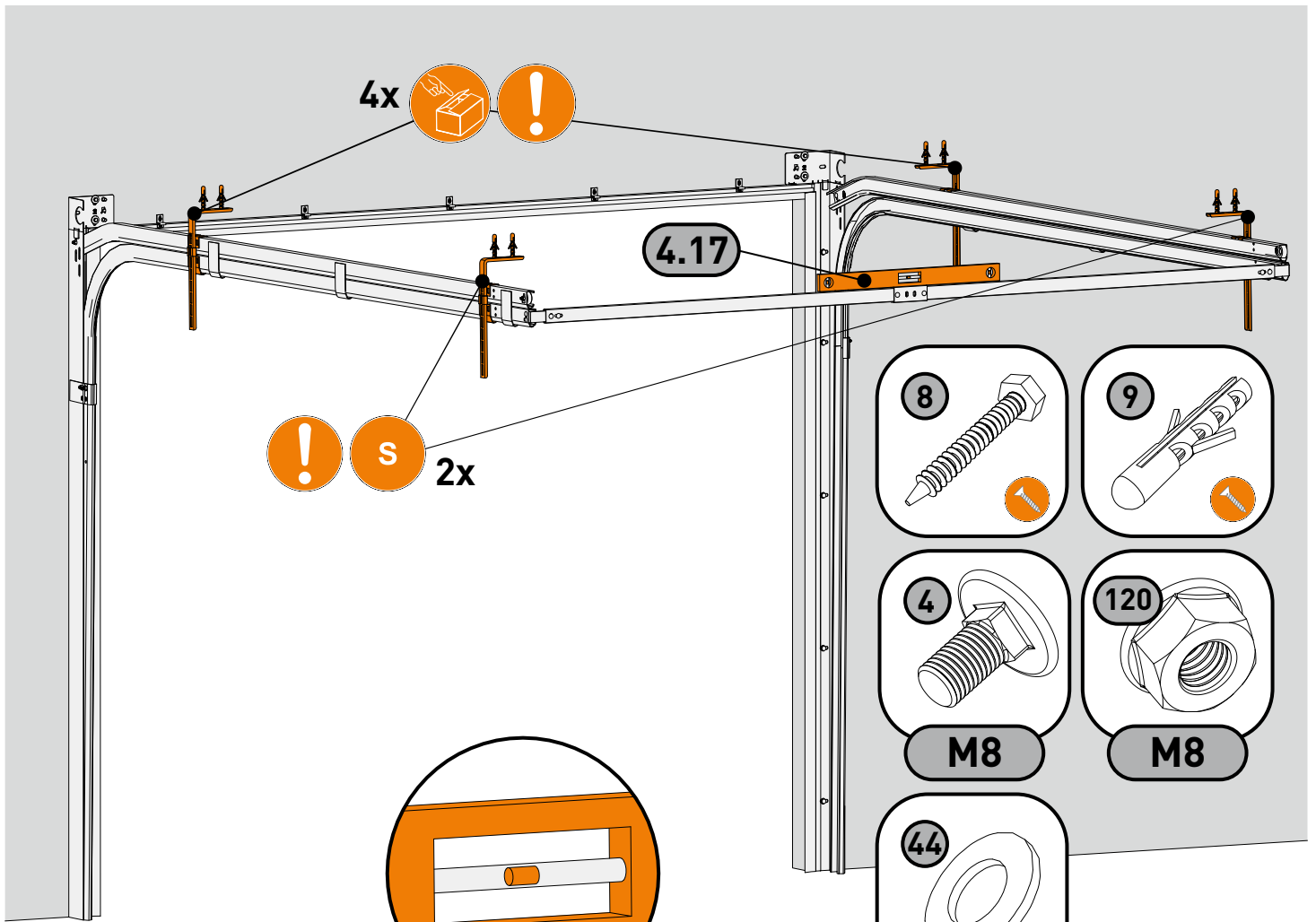



5

PT Batente de mola
EN Spring bumper

ES Tope resorte
DE Federpuffer

FR Butée à ressort
IT Battente a molla

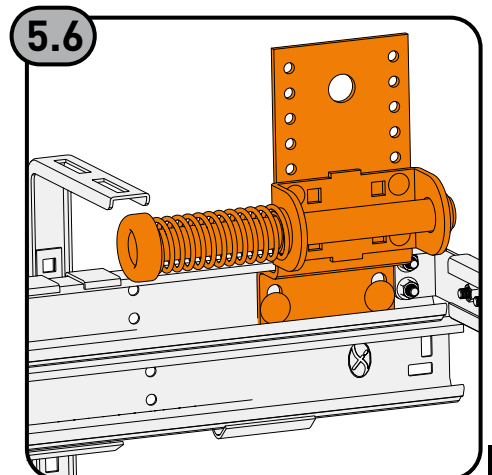
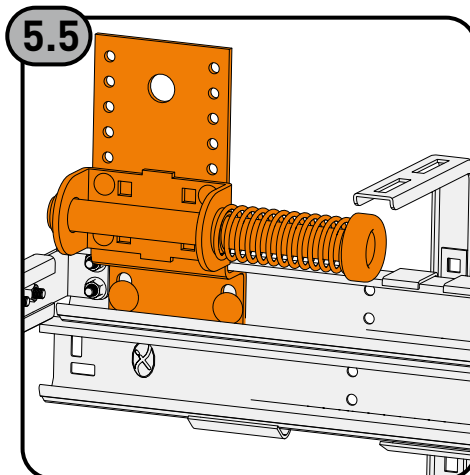
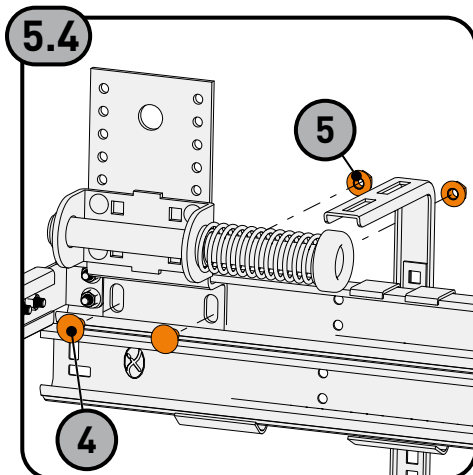
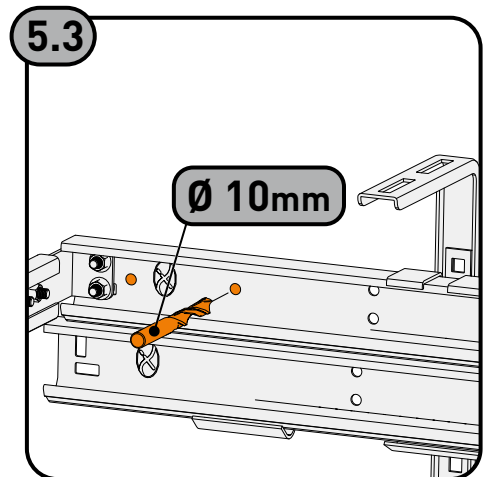
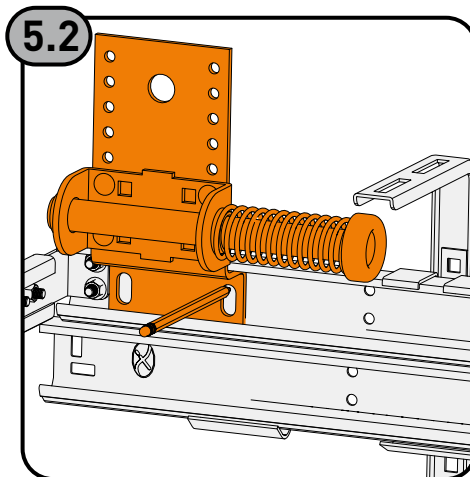
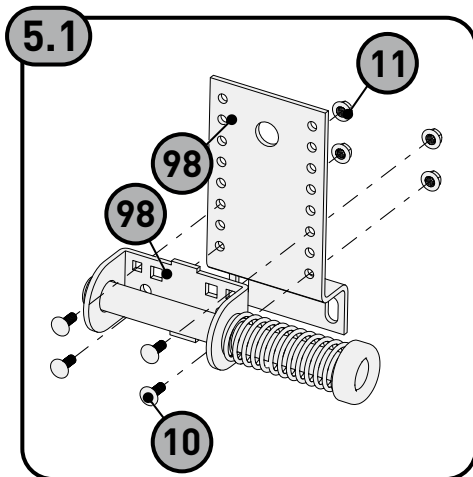
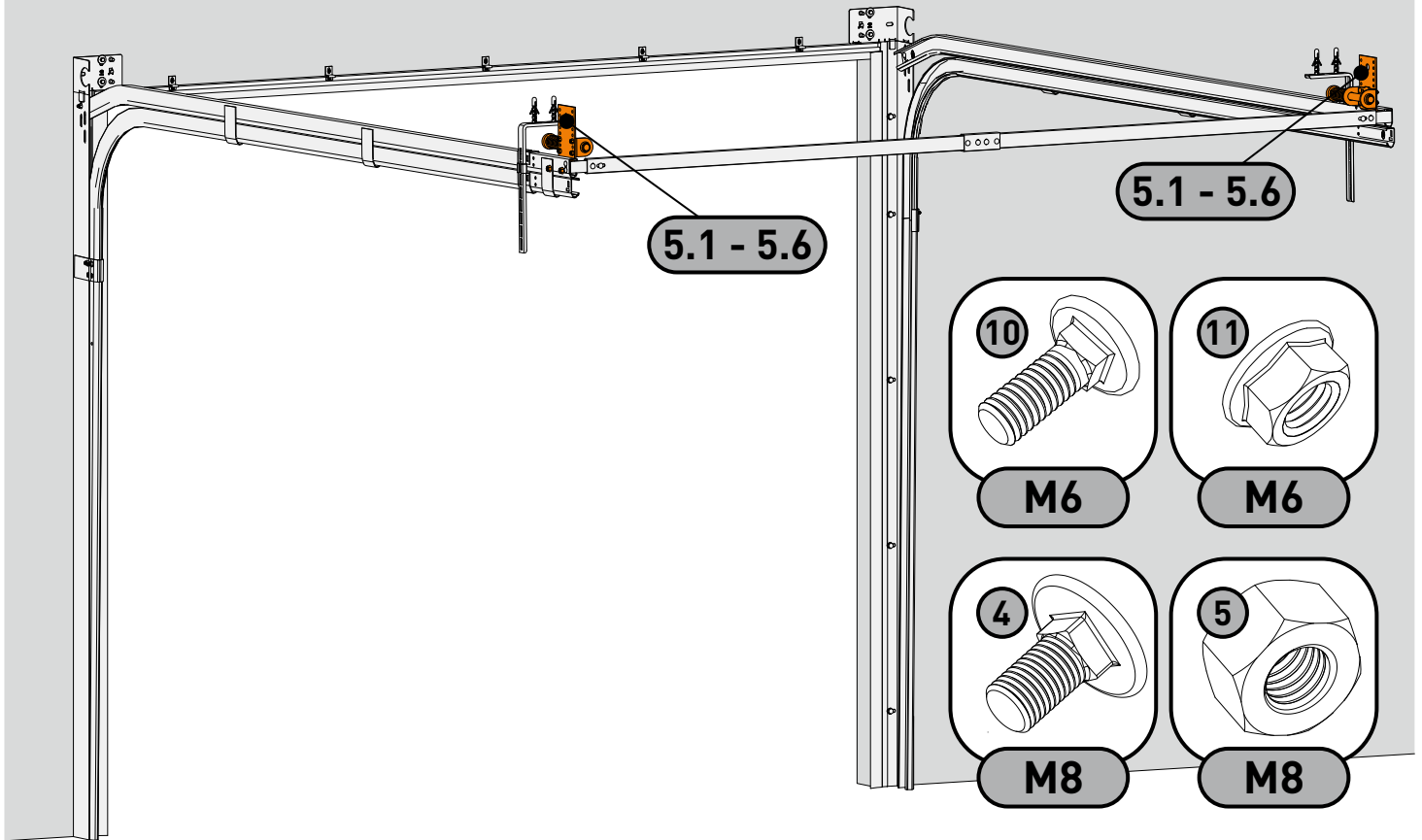



PT Antes de continuar verifique a configuração que tem, na página 3

ES Antes de continuar, compruebe su configuración en la página 3

FR Avant de poursuivre, vérifiez votre configuration à la page 3

EN Before continuing, check your configuration on page 3

DE Bevor Sie fortfahren, überprüfen Sie Ihre Konfiguration auf Seite 3

IT Prima di continuare controlla la configurazione che c'è a pagina 3

CONFIGURATION 6A

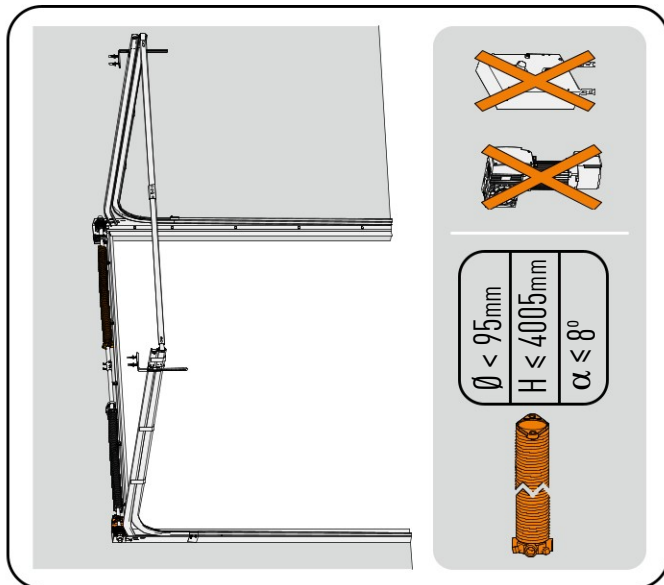

IX

PT Não leva sempre peça, depende da porta.

ES No lleva siempre esta pieza, depende de la puerta.

FR Cette pièce n'est pas toujours fournie, cela dépend de la porte.

EN It doesn't always take this piece, it depends on the door.

DE Es braucht nicht immer dieses Teil, es ist abhängig vom Türtyp.

IT Non sempre c'è questo pezzo, dipende dalla porta.



	L	R
PT	Vermelho	Preto
ES	Rojo	Negro
FR	Rouge	Noir
EN	Red	Black
DE	Rot	Schwarz
IT	Rosso	Nero

Option A: 1 Spring

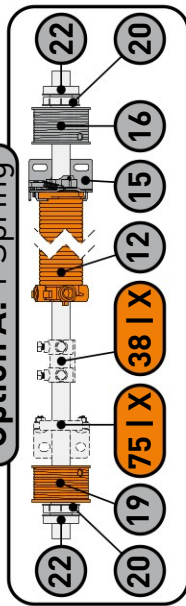

Option B: 2 Springs

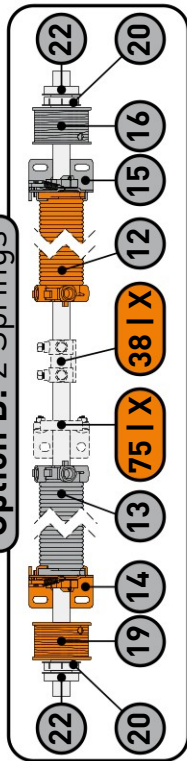

Option C: 3 Springs

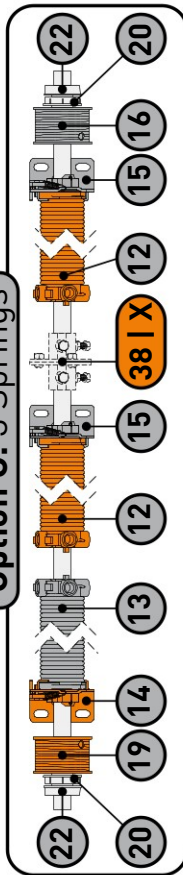

Option D: 4 Springs & W < 6600 mm

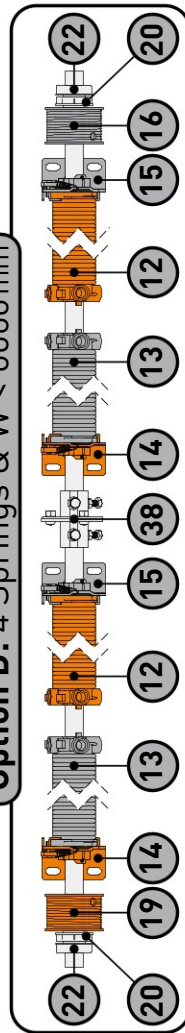

Option E: 4 Springs & W ≥ 6600 mm

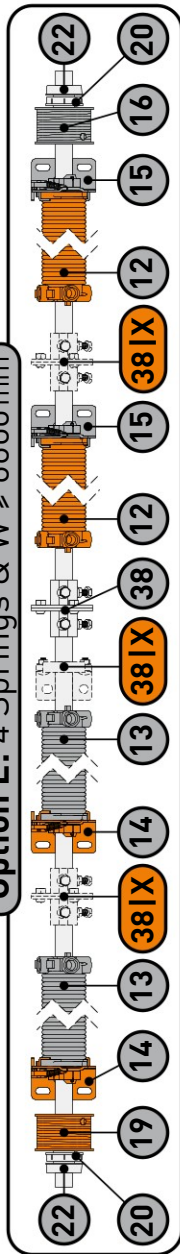

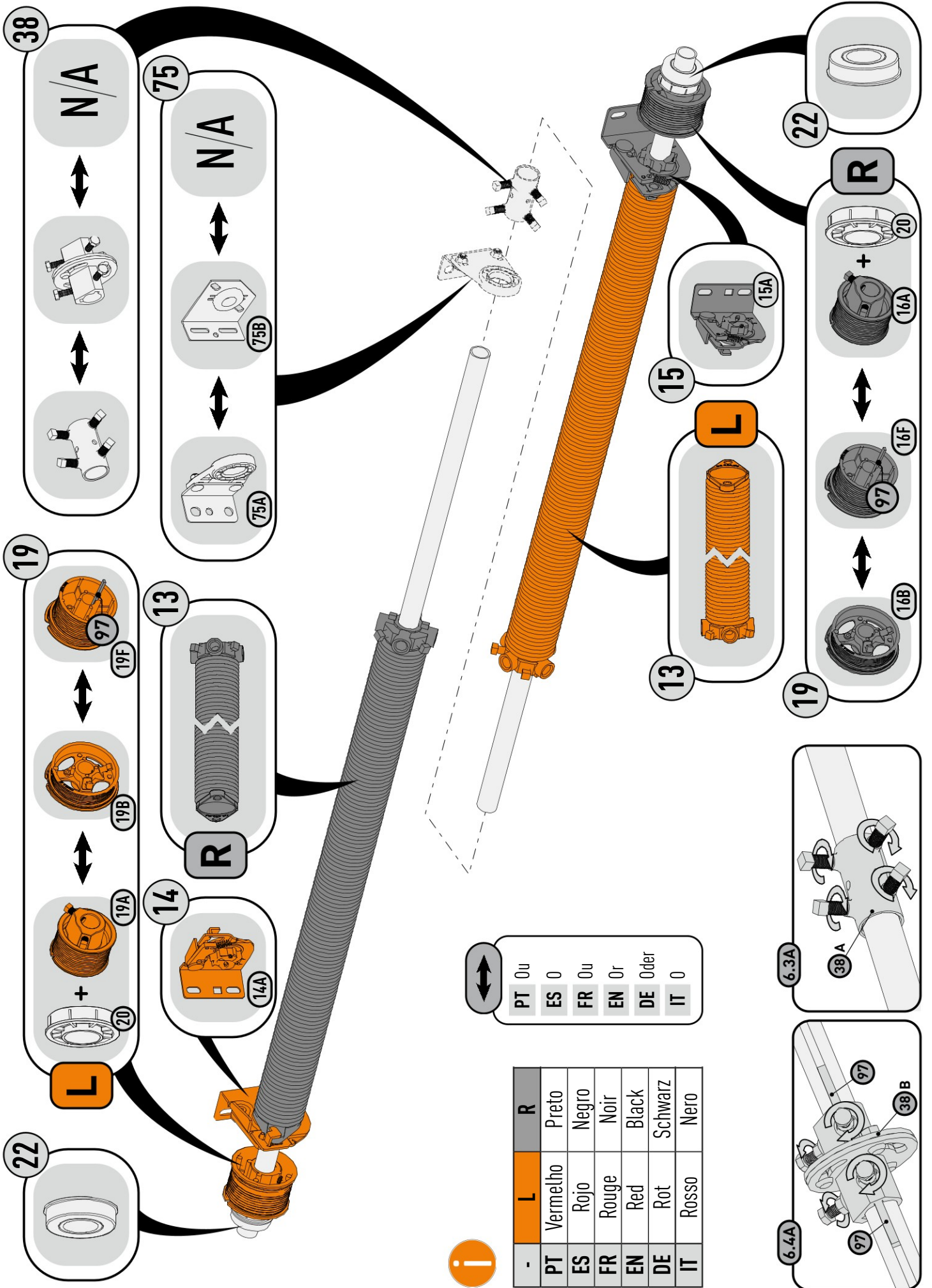

i

	L	R	
PT	Vermelho	Preto	
ES	Rojo	Negro	
FR	Rouge	Noir	
EN	Red	Black	
DE	Rot	Schwarz	
IT	Rosso	Nero	

↔	PT	Ou	ES	O	FR	Ou	EN	Or	DE	Oder	IT	O
---	----	----	----	---	----	----	----	----	----	------	----	---

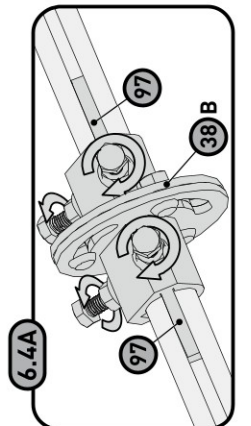
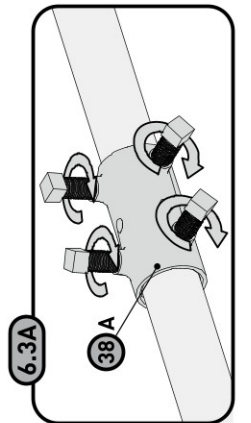

PT	Vermelho	EN	Red
ES	Rojo	DE	Rot
FR	Rouge	IT	Rosso

PT	Preto	EN	Black
ES	Negro	DE	Schwarz
FR	Noir	IT	Nero

6.5A - 6.8A

6.5A - 6.8A

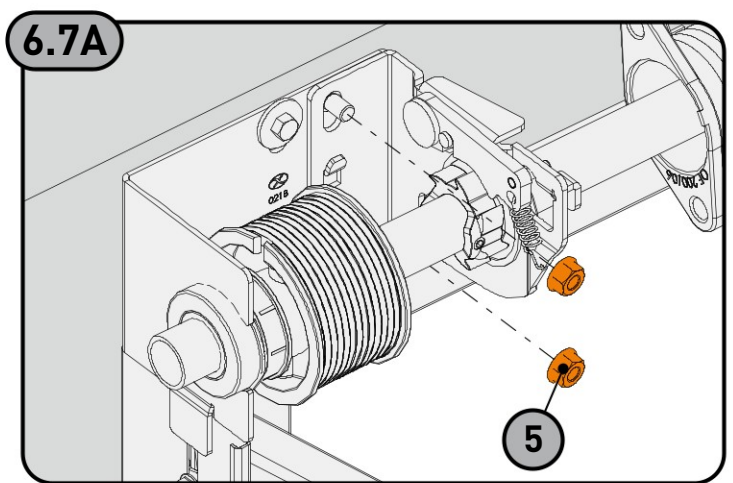
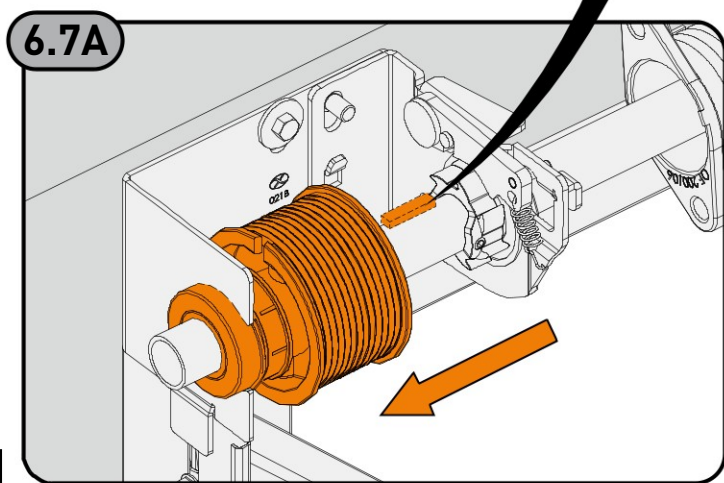
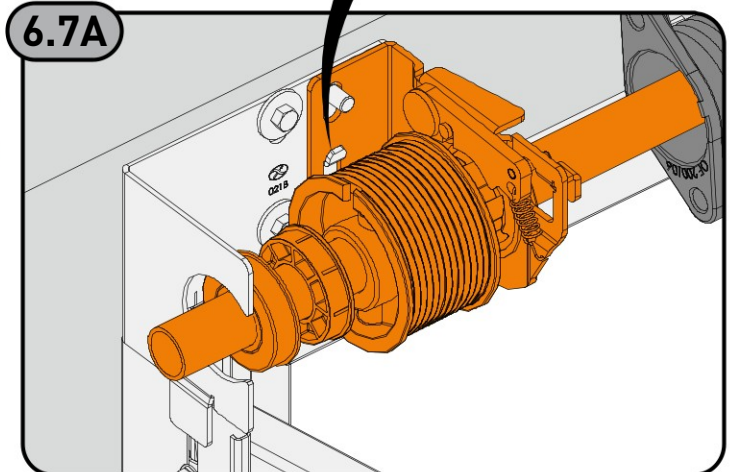
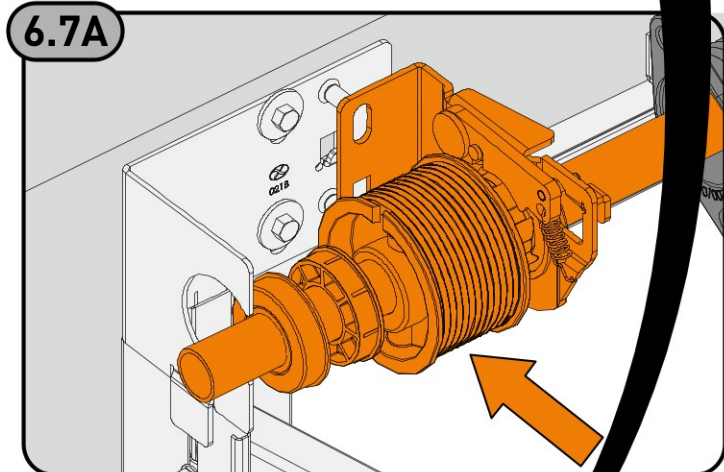
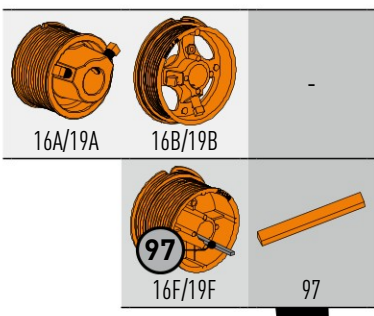
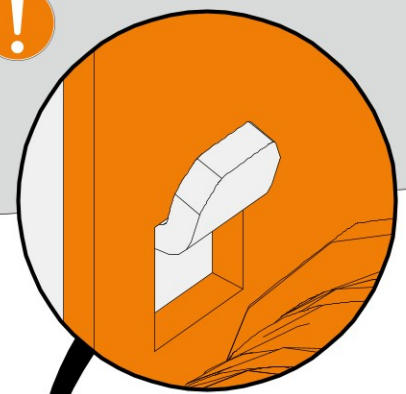
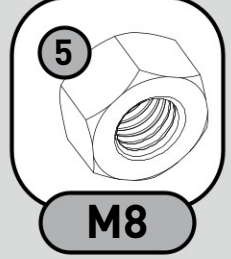
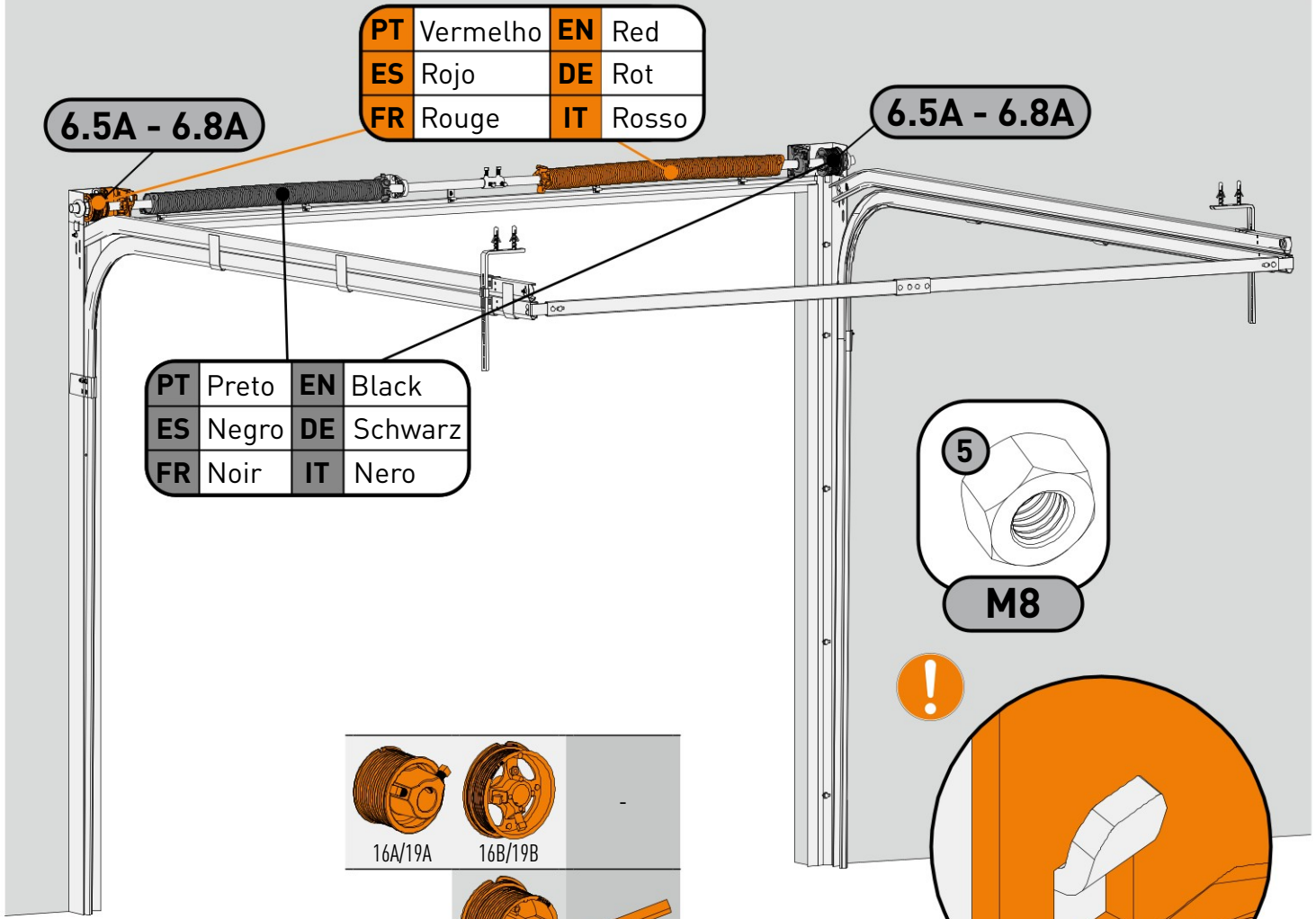

! $L \geq 3000\text{mm}$

6.9A - 6.13A

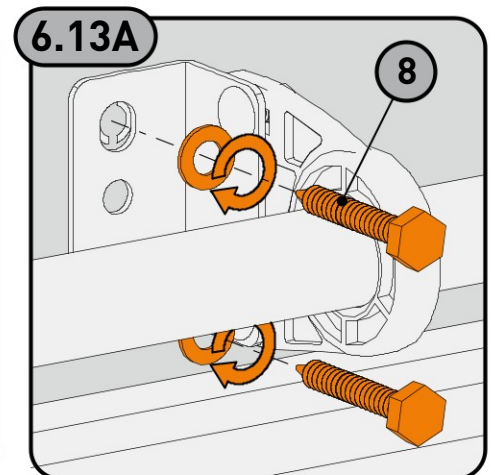
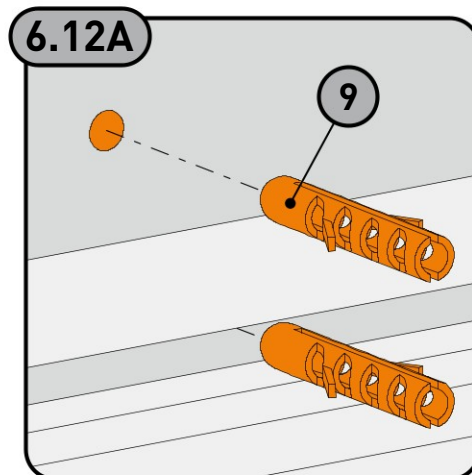
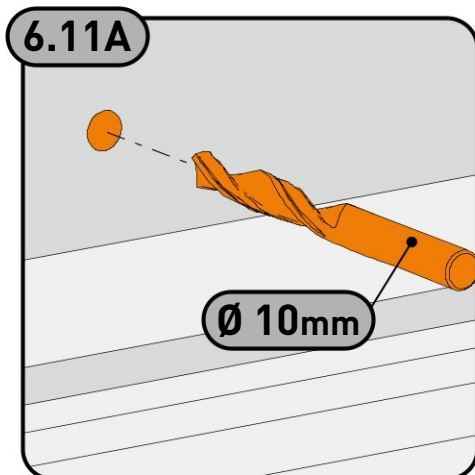
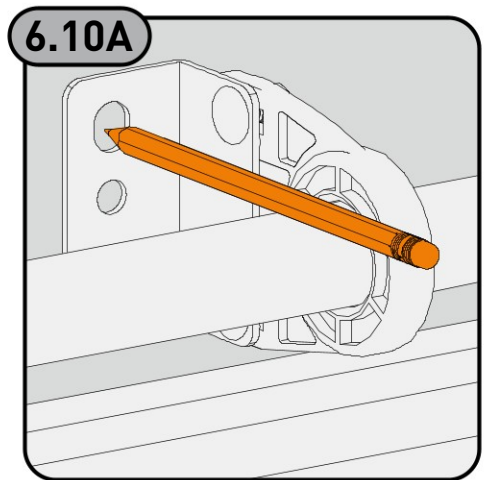
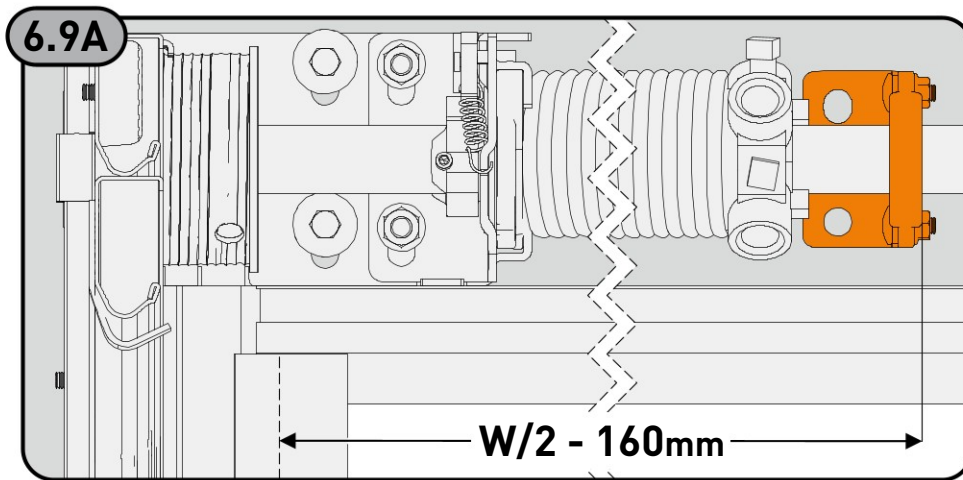
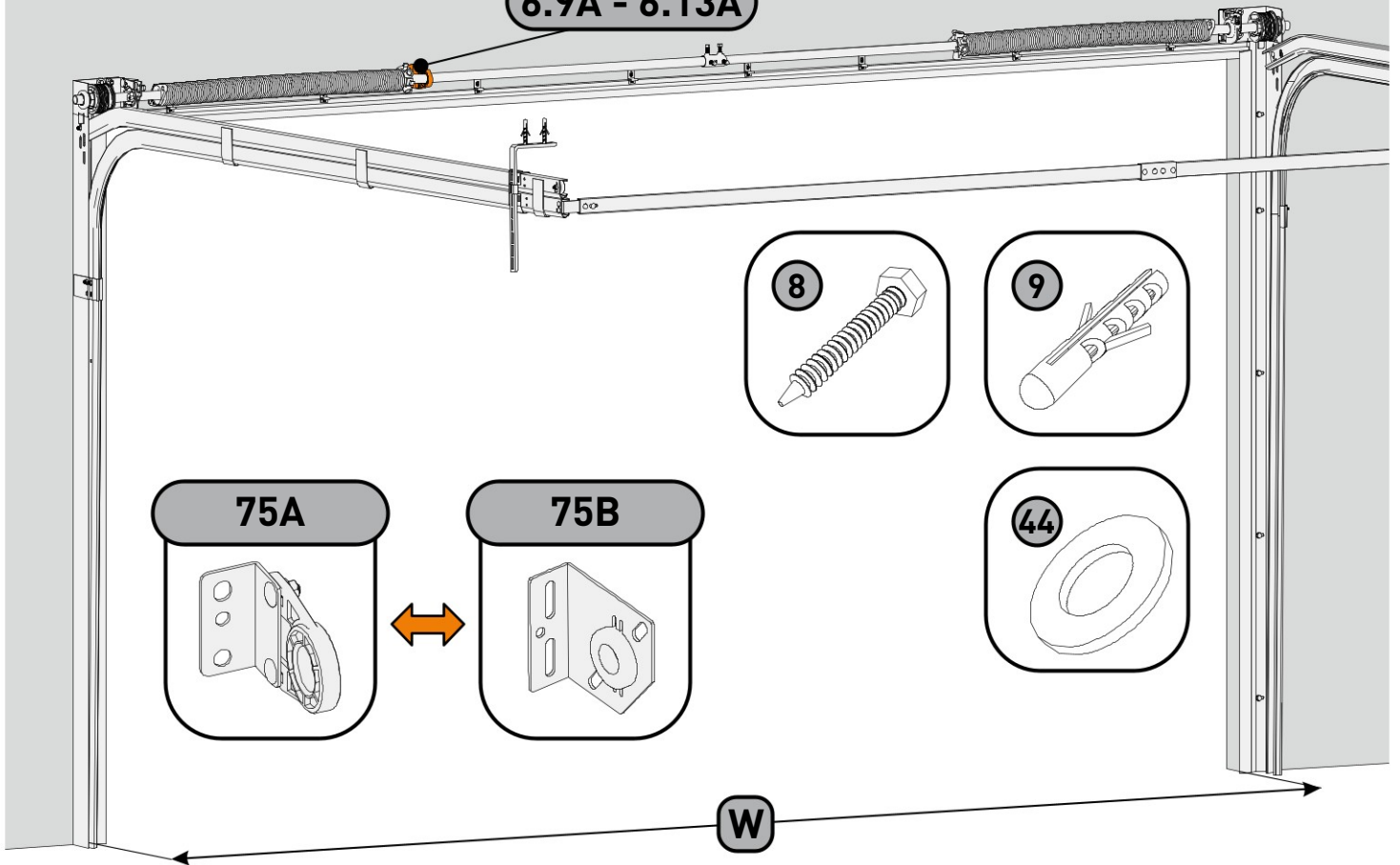



PT Antes de continuar verifique a configuração que tem, na página 3
 EN Before continuing, check your configuration on page 3
 ES Antes de continuar, compruebe su configuración en la página 3
 DE Bevor Sie fortfahren, überprüfen Sie Ihre Konfiguration auf Seite 3
 FR Avant de poursuivre, vérifiez votre configuration à la page 3
 IT Prima di continuare controlla la configurazione che c'è a pagina 3

CONFIGURATION 6B

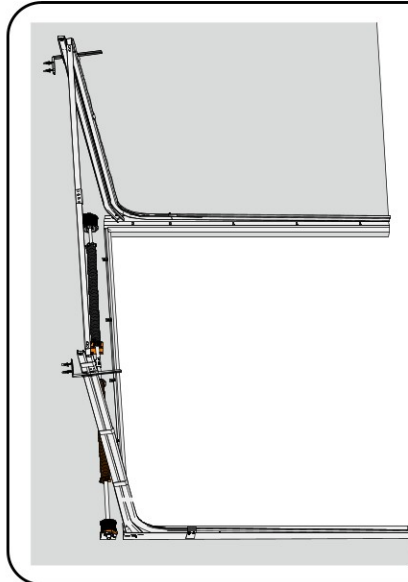

$\varnothing < 95\text{mm}$
$H \leq 4005\text{mm}$
$\alpha \geq 9^\circ$

IX

PT Não leva sempre peça, depende da porta.
 ES No lleva siempre esta pieza, depende de la puerta.
 FR Cette pièce n'est pas toujours fournie, cela dépend de la porte.
 EN It doesn't always take this piece, it depends on the door.
 DE Es braucht nicht immer dieses Teil, es ist abhängig vom Türtyp.
 IT Non sempre c'è questo pezzo, dipende dalla porta.



	L	R
PT	Vermelho	Preto
ES	Rojo	Negro
FR	Rouge	Noir
EN	Red	Black
DE	Rot	Schwarz
IT	Rosso	Nero

Option F: 1 Spring

Option H: 3 Springs

Option I: 4 Springs & W < 6600mm

Option J: 4 Springs & W ≥ 6600mm

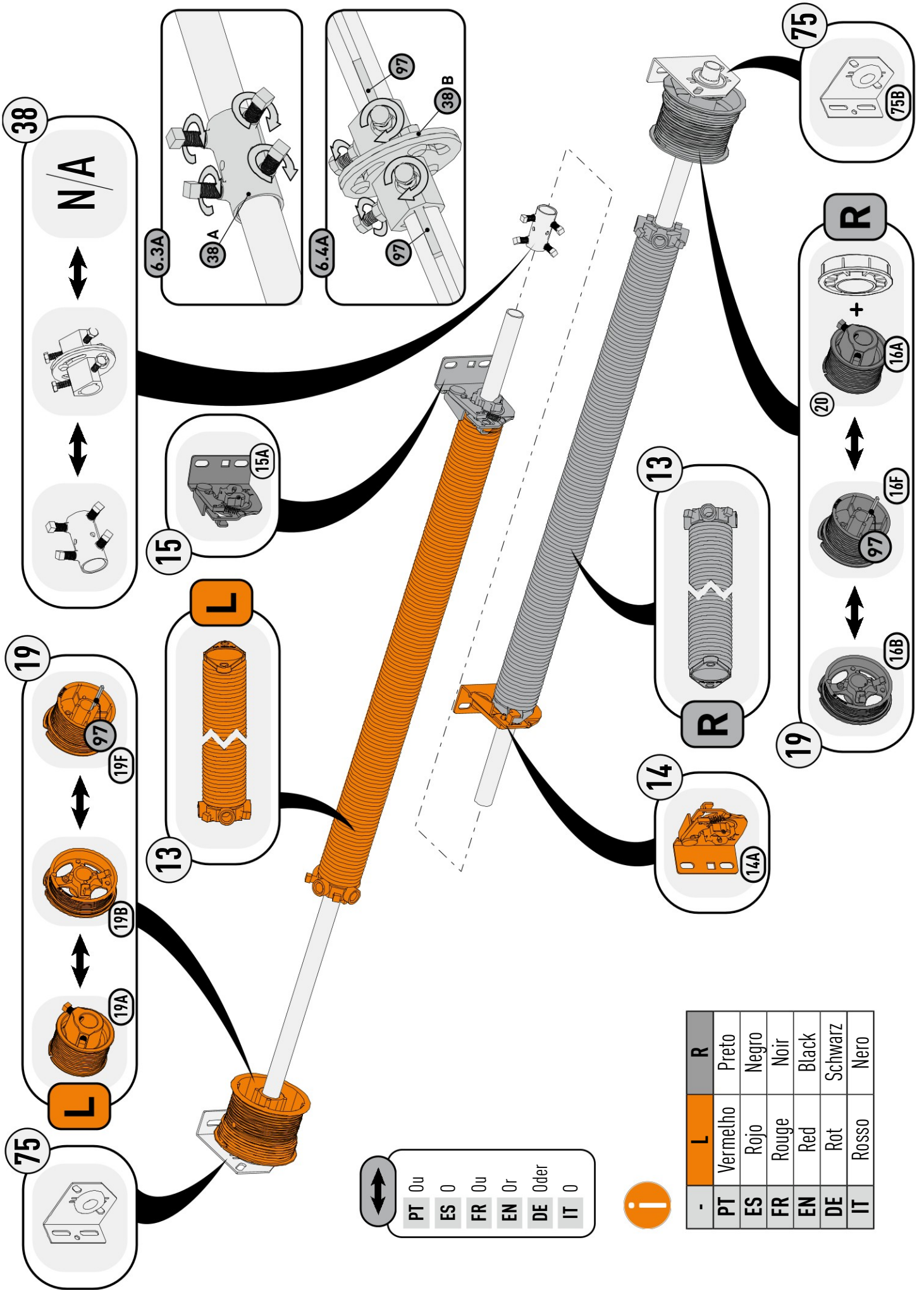

PT Ou
 ES O
 FR Ou
 EN Or
 DE Oder
 IT O



	L	R
PT	Vermelho	Preto
ES	Rojo	Negro
FR	Rouge	Noir
EN	Red	Black
DE	Rot	Schwarz
IT	Rosso	Nero

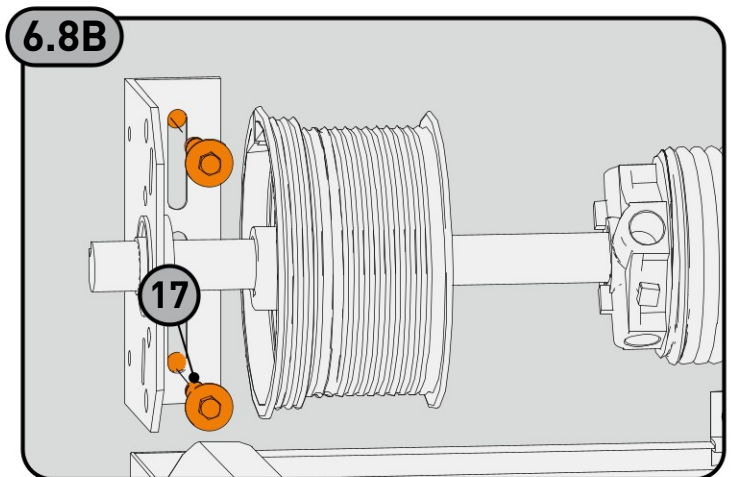
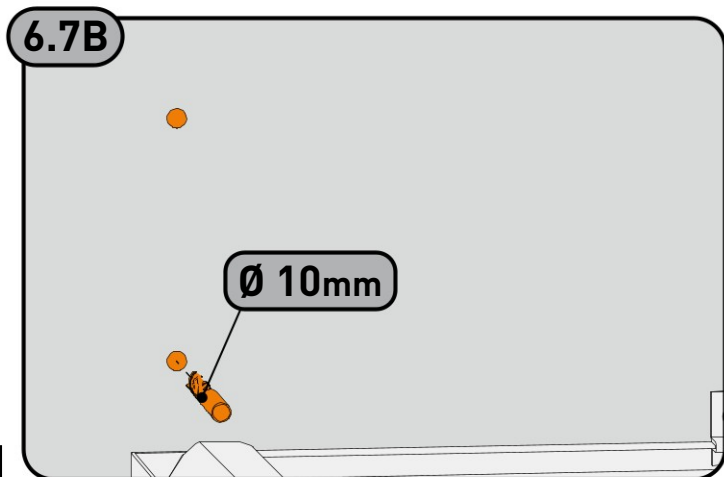
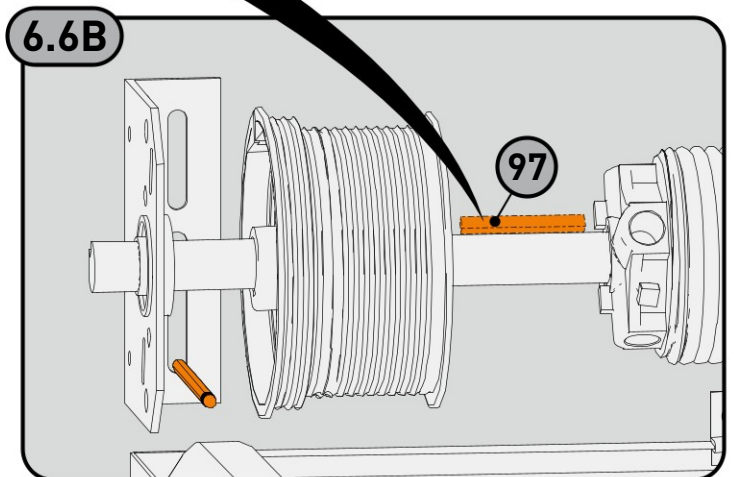
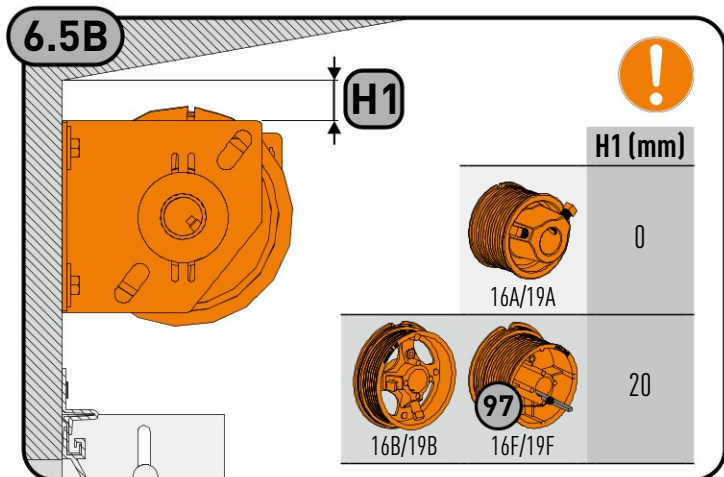
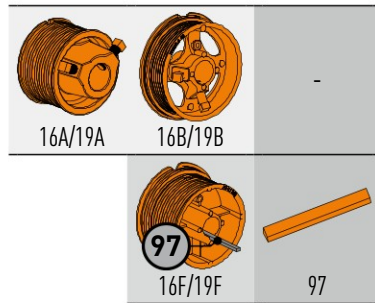
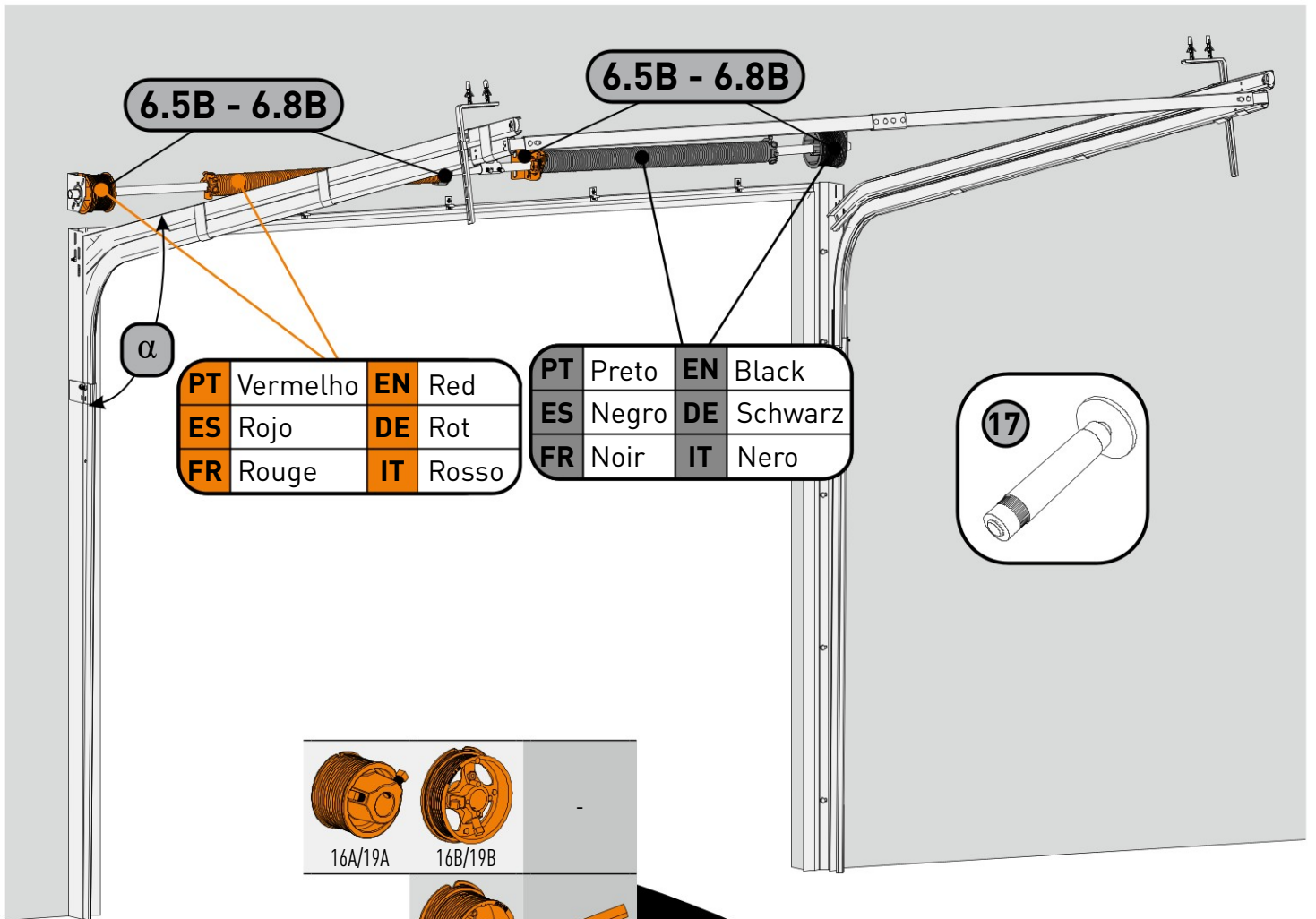

! Configuration: 6A & 6B

6.14A&B - 6.19A&B

6.14A&B - 6.19A&B

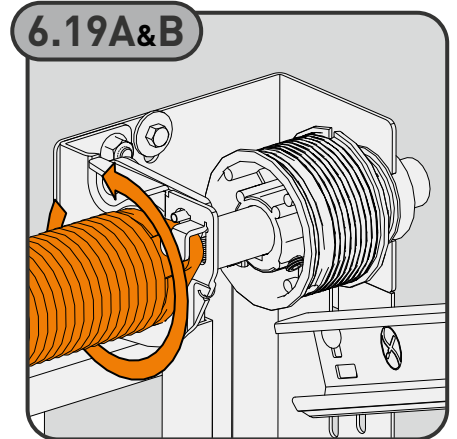
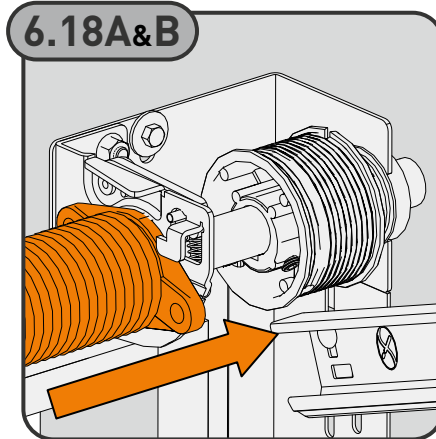
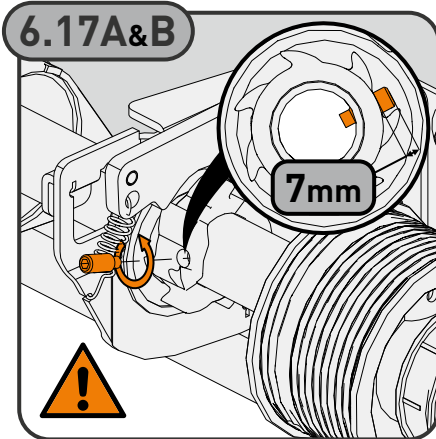
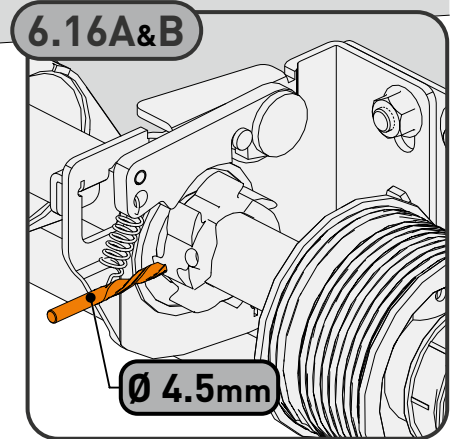
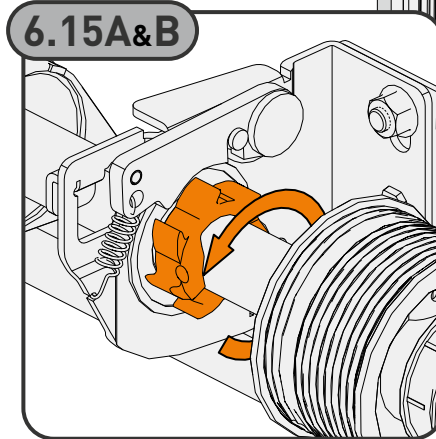
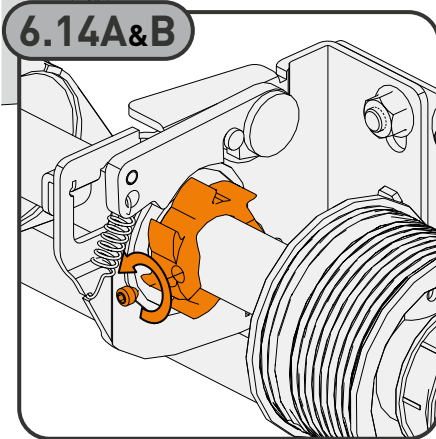

- PT** O parafuso de fixação encontra-se no saco fechado do travão de mola.
- ES** El tornillo prisionero se encuentra en la bolsa de paracaídas cerrada del muelle.
- FR** La vis sans tête est présente dans le sac fermé de parachute du ressort.
- EN** The grub screw is in the closed spring break bag.
- DE** Die kopflose Schraube ist in der Tüte mit der Federbruchsicherung
- IT** La vite di fissaggio si trova nel sacco chiuso del freno a molla.



PT Antes de continuar verifique a configuração que tem, na página 3
 EN Before continuing, check your configuration on page 3
 ES Antes de continuar, compruebe su configuración en la página 3
 DE Bevor Sie fortfahren, überprüfen Sie Ihre Konfiguration auf Seite 3
 FR Avant de poursuivre, vérifiez votre configuration à la page 3
 IT Prima di continuare controlla la configurazione che c'è a pagina 3

CONFIGURATION 6C

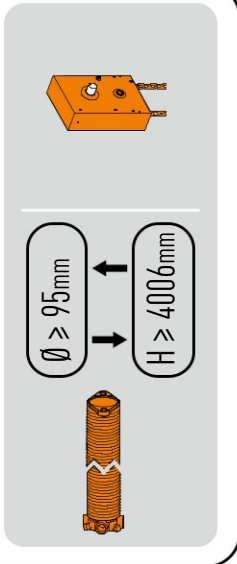
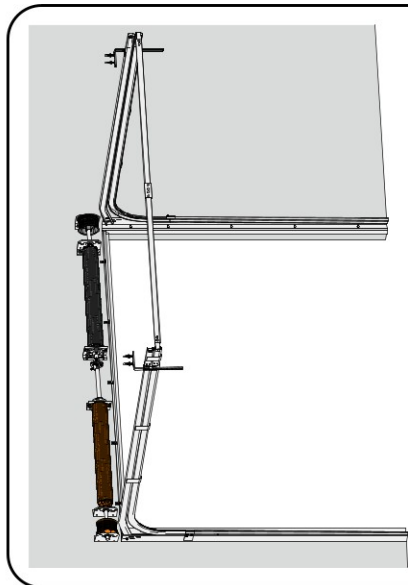

IX

PT Não leva sempre peça, depende da porta.
 ES No lleva siempre esta pieza, depende de la puerta.
 FR Cette pièce n'est pas toujours fournie, cela dépend de la porte.
 EN It doesn't always take this piece, it depends on the door.
 DE Es braucht nicht immer dieses Teil, es ist abhängig vom Tortyp.
 IT Non sempre c'è questo pezzo, dipende dalla porta.

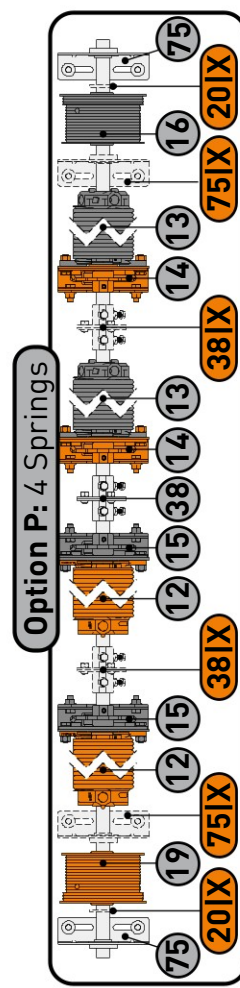
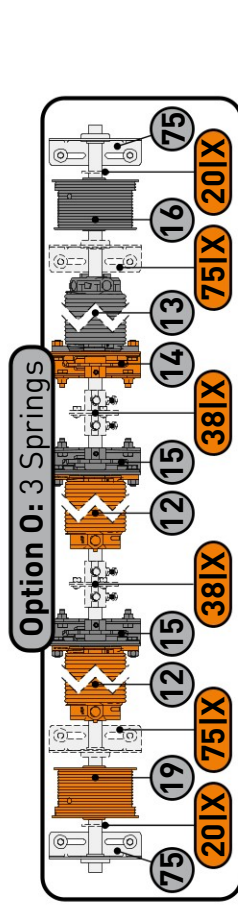
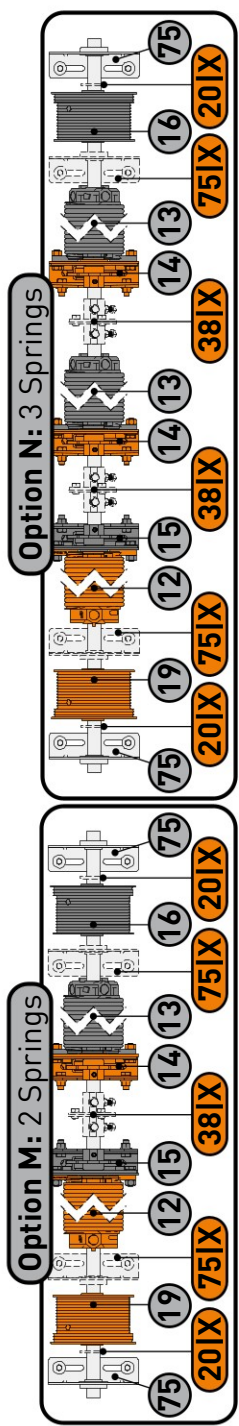
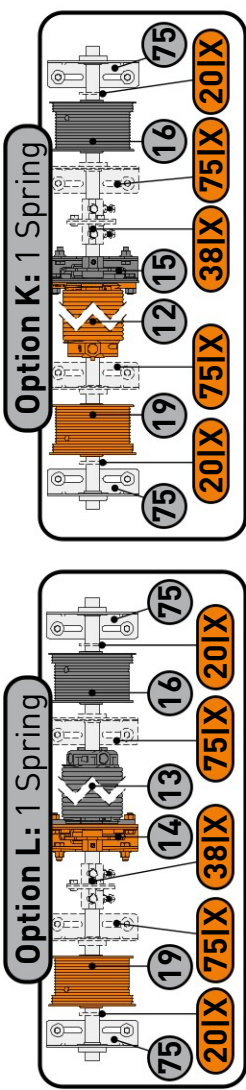

	L	R
PT	Vermelho	Preto
ES	Rojo	Negro
FR	Rouge	Noir
EN	Red	Black
DE	Rot	Schwarz
IT	Rosso	Nero

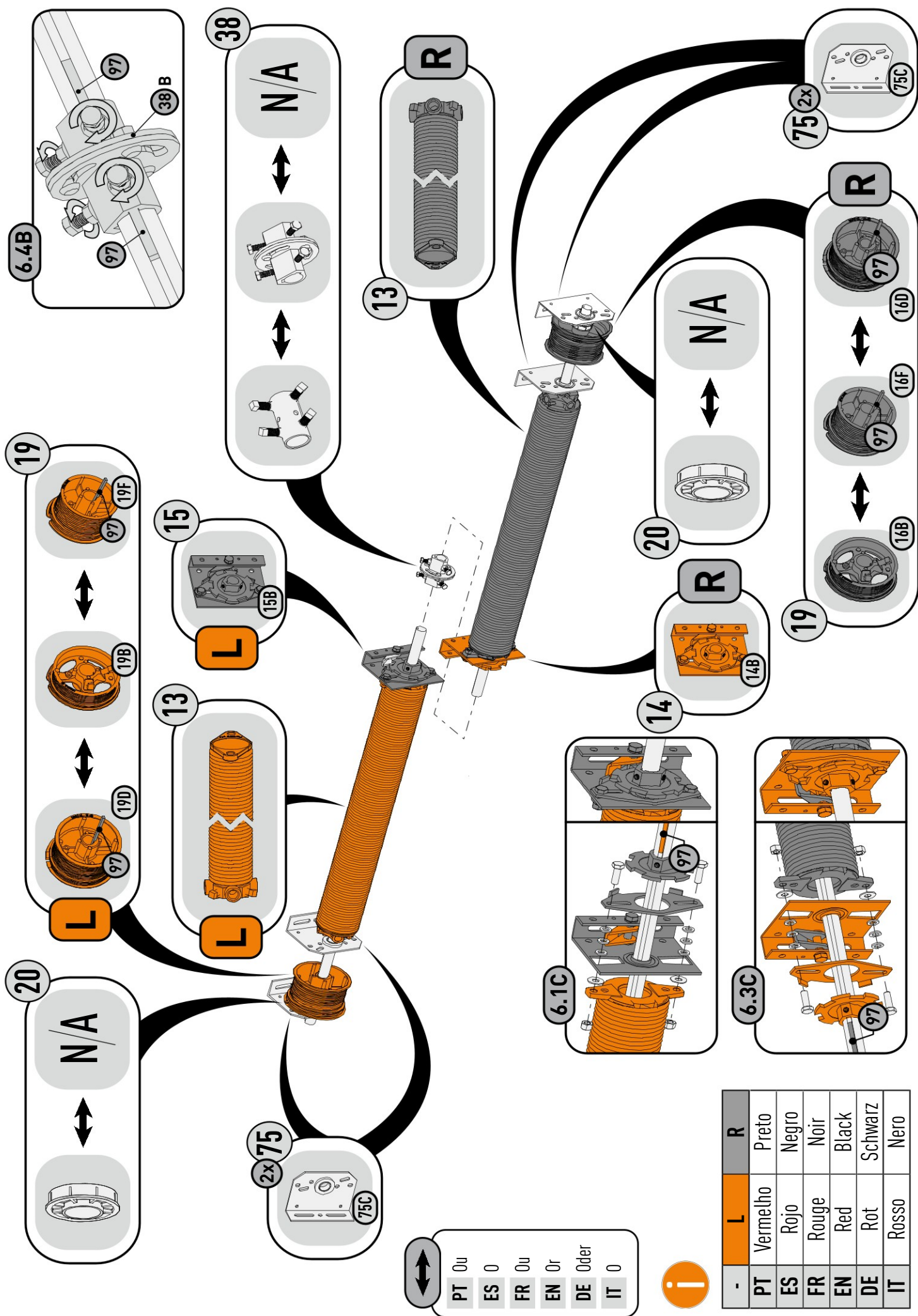

PT Ou
 ES O
 FR Ou Or
 EN Or
 DE Oder
 IT O



	L	R
PT	Vermelho	Preto
ES	Rojo	Negro
FR	Rouge	Noir
EN	Red	Black
DE	Rot	Schwarz
IT	Rosso	Nero

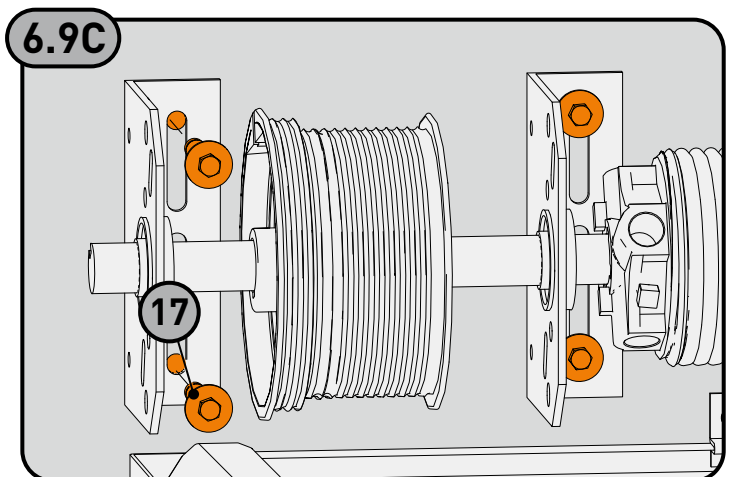
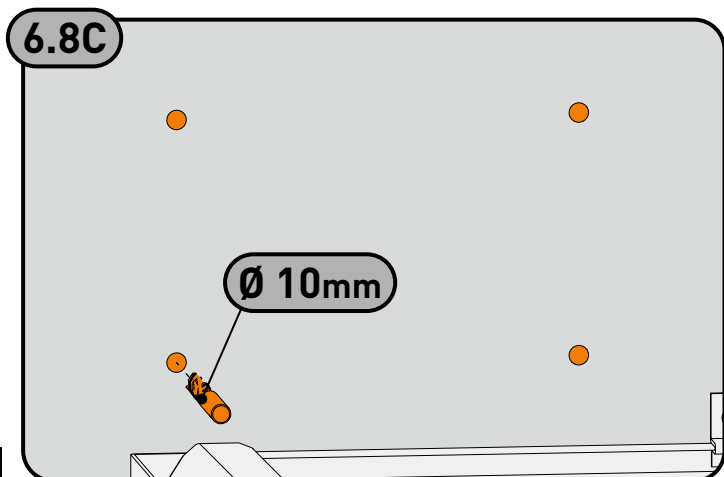
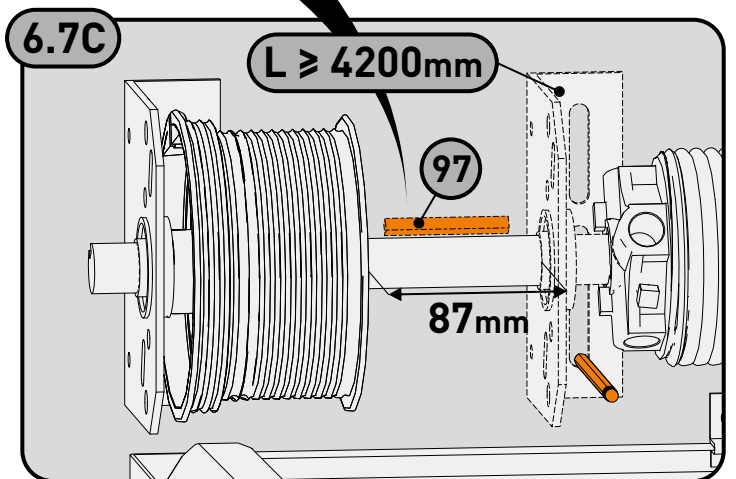
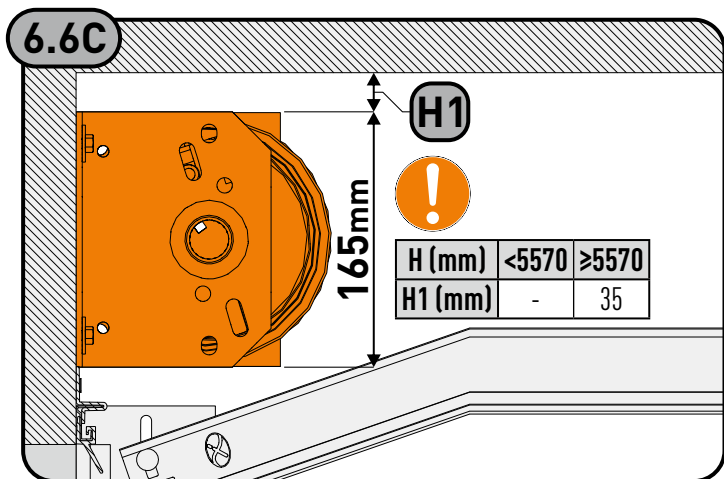
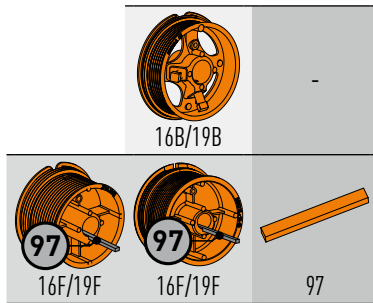
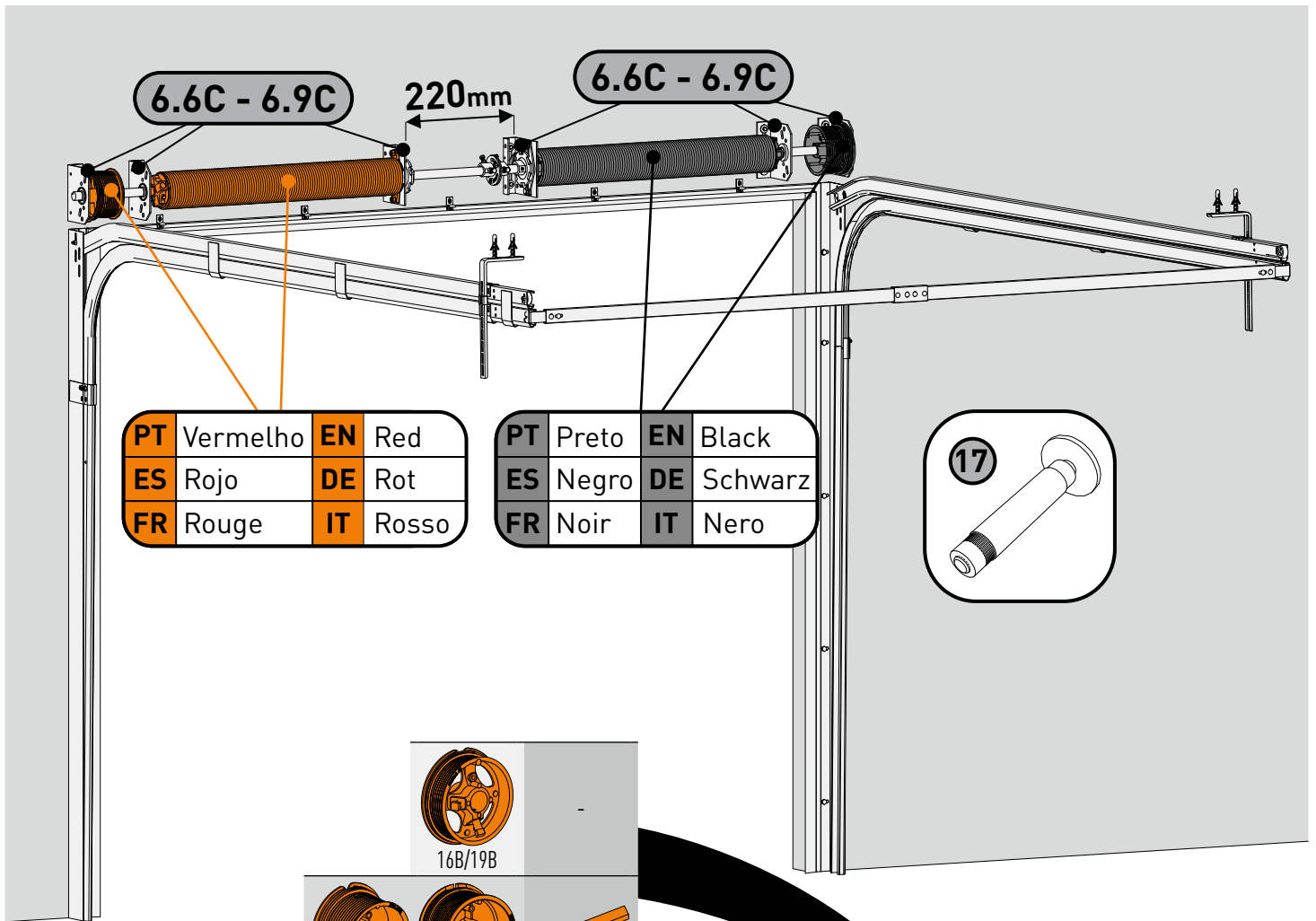

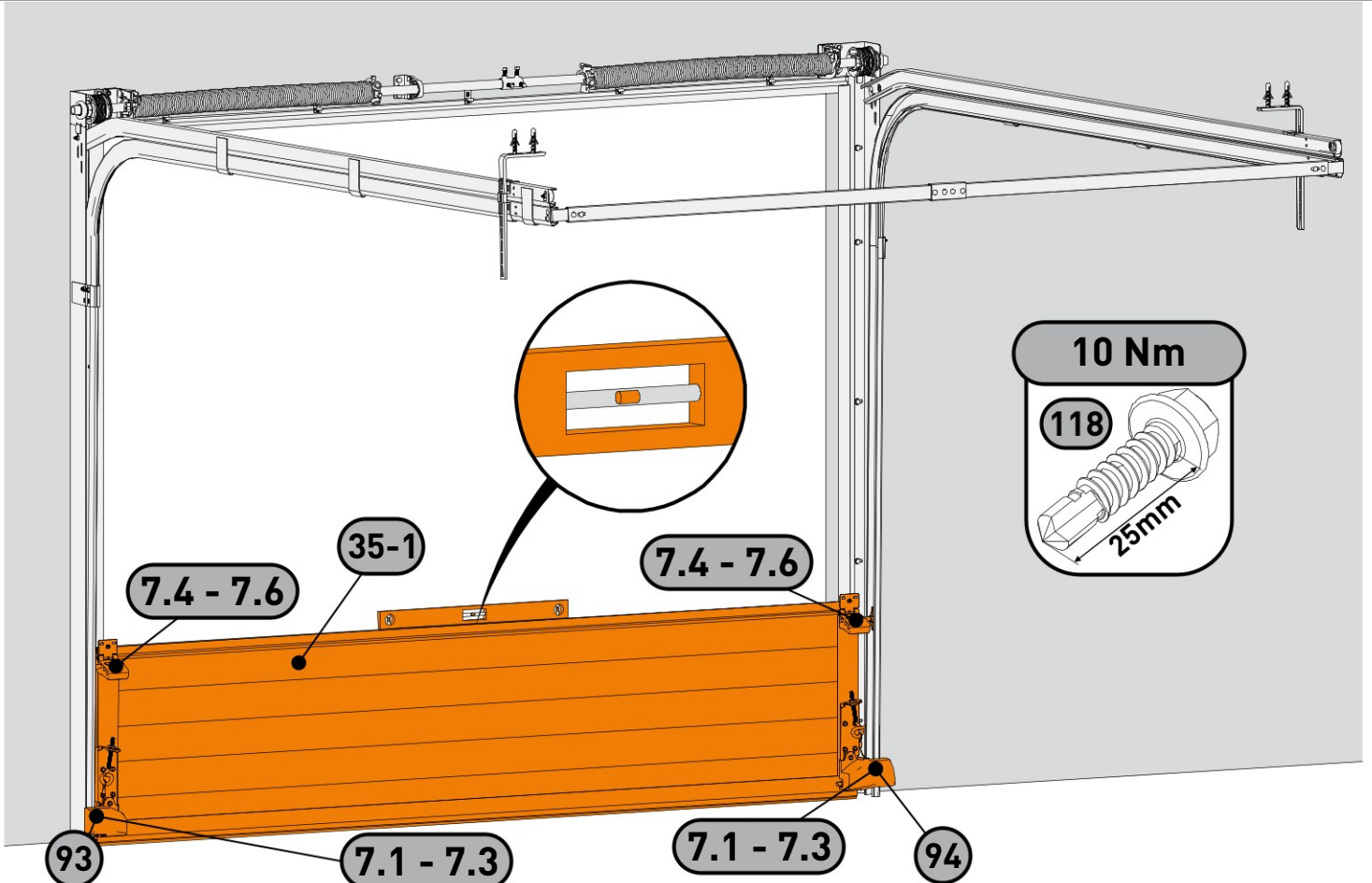
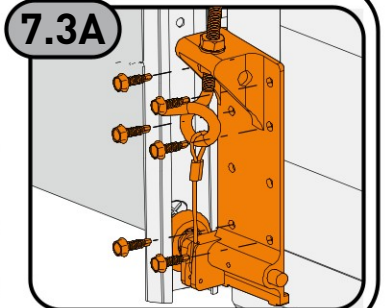
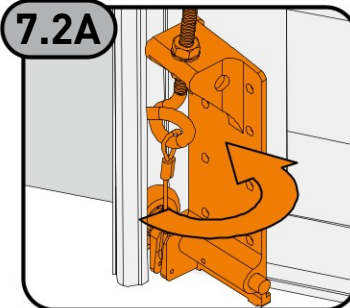
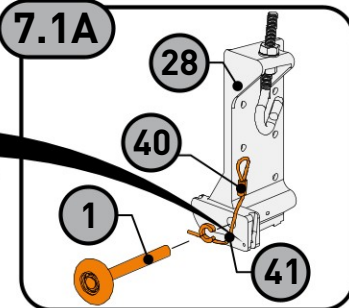
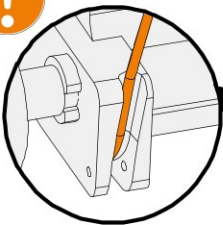
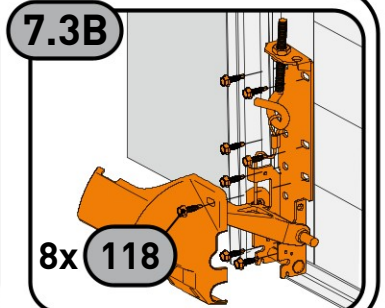
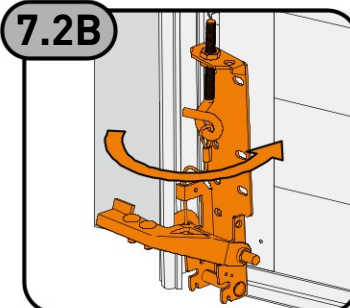
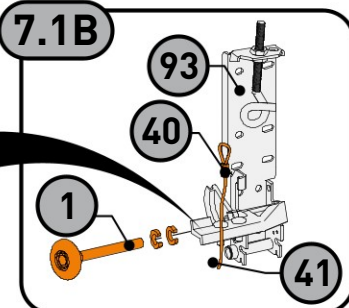
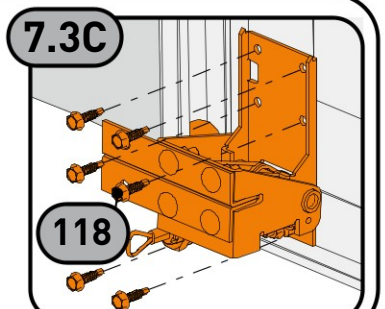
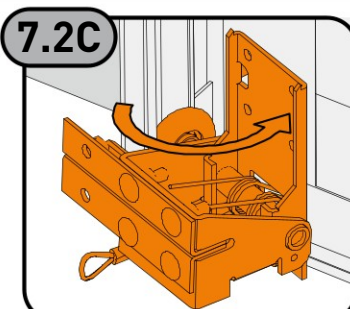
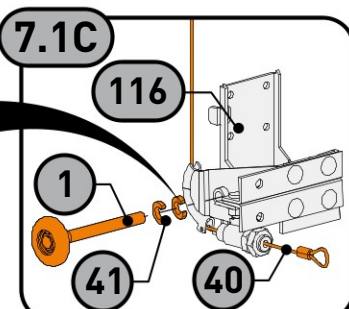
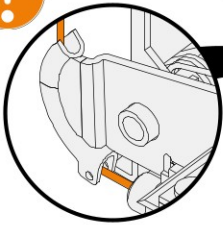
7**PT** Painel inferior
EN Bottom panel**ES** Panel inferior
DE Bodenpaneel**FR** Panneau inférieur
IT Pannello inferiore**Option 1****Option 2****Option 3**

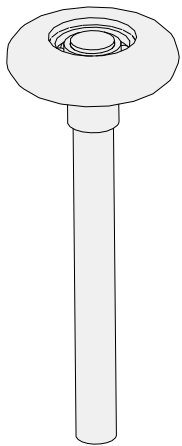

1A

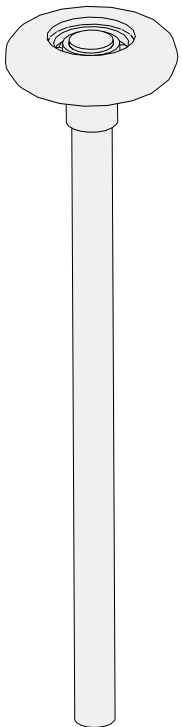
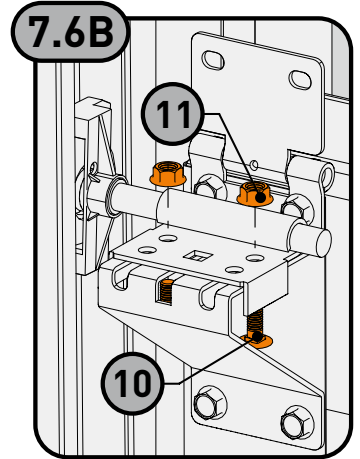
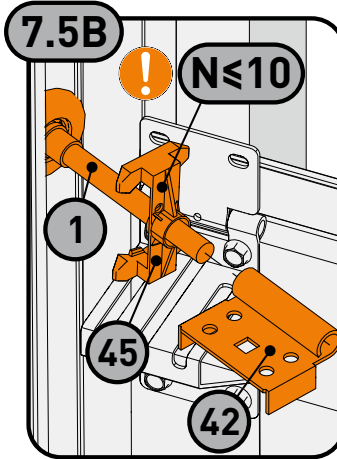
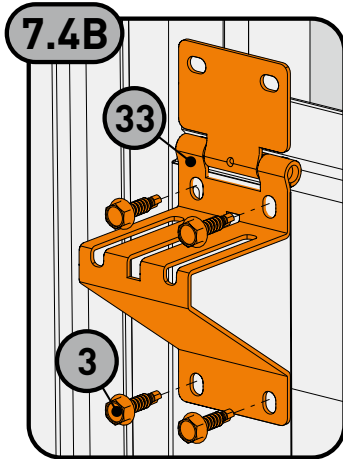
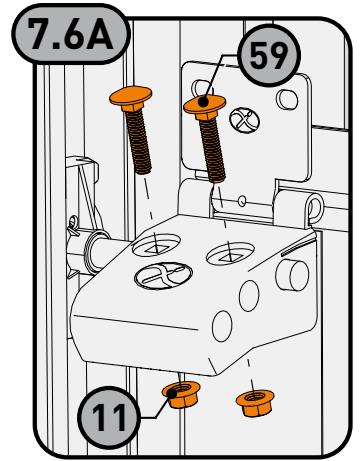
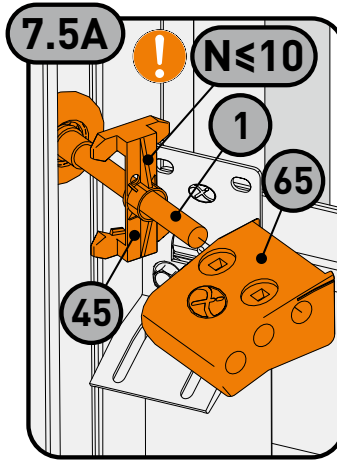
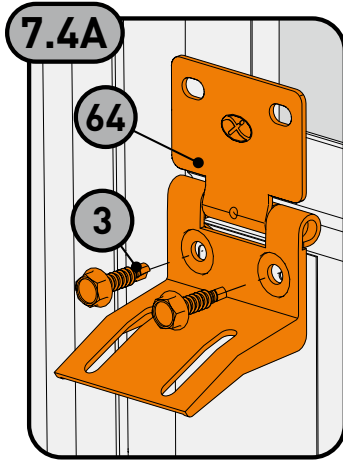

1B

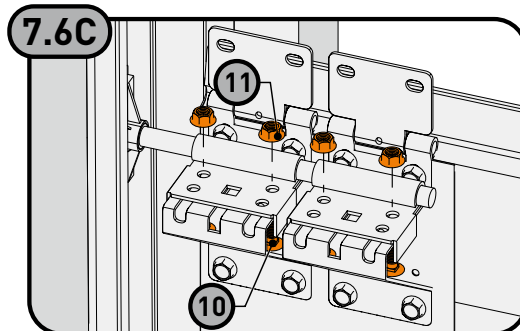
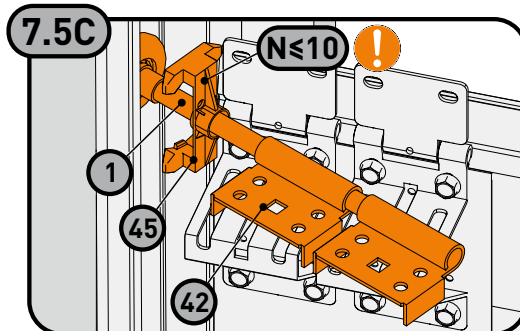
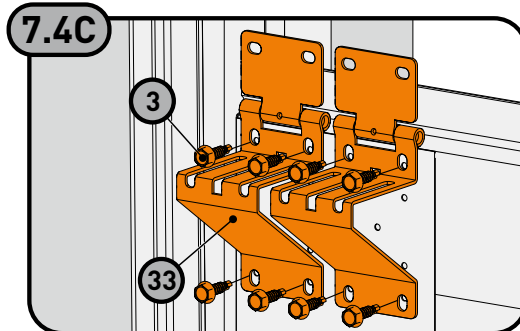

10 Nm

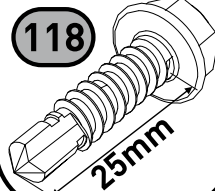

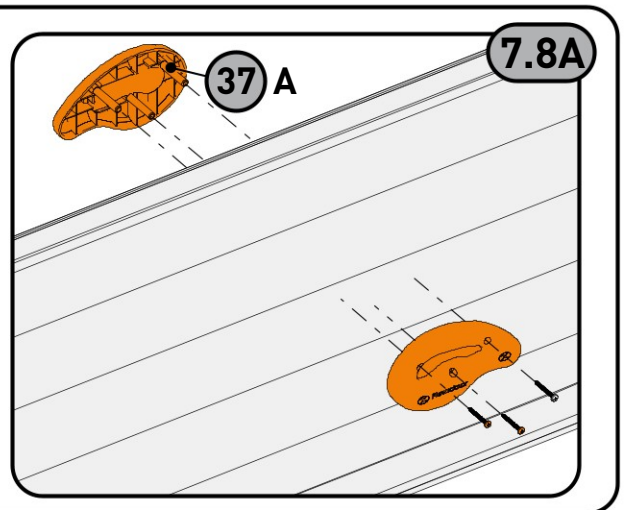
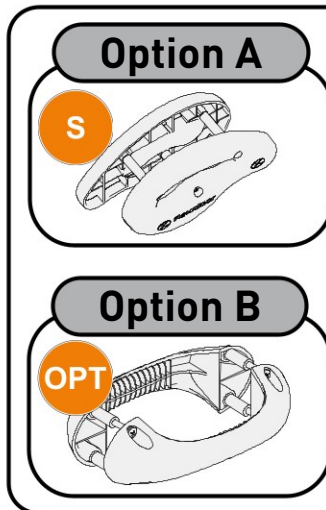
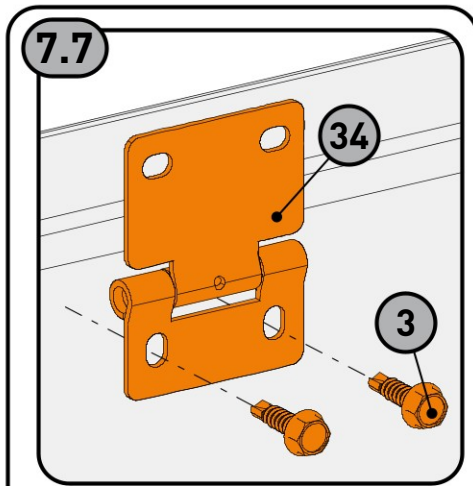
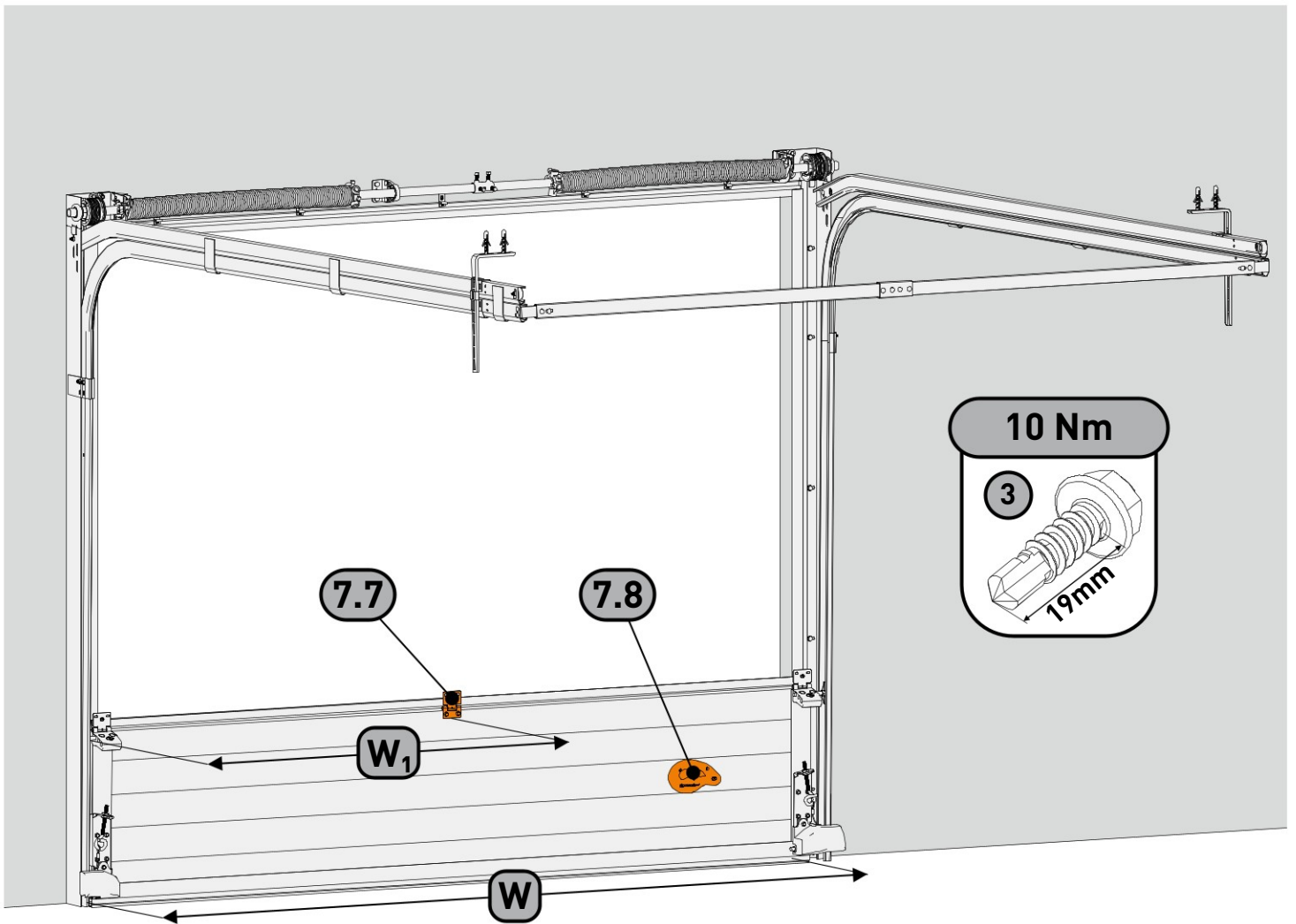

- (mm)	N	W ₁
W ≤ 1500	0	-
W ≤ 3000	1	W/2
W ≤ 4500	2	W/3
W ≤ 6000	3	W/4
W ≤ 7500	4	W/5
W ≤ 9000	5	W/6
W ≤ 10500	6	W/7

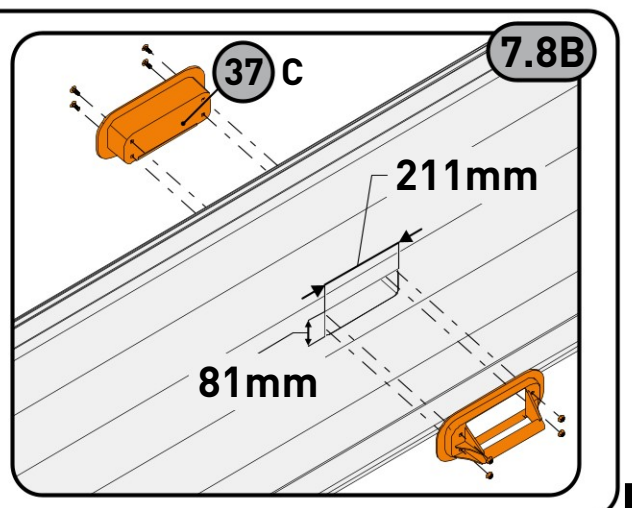
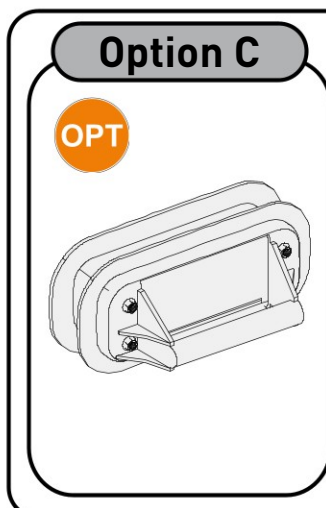

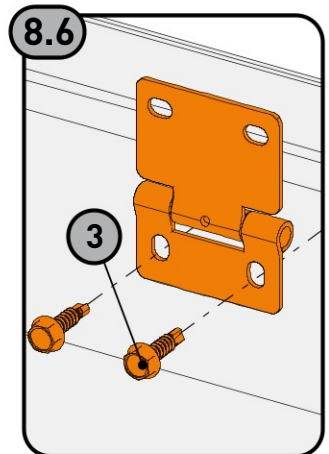
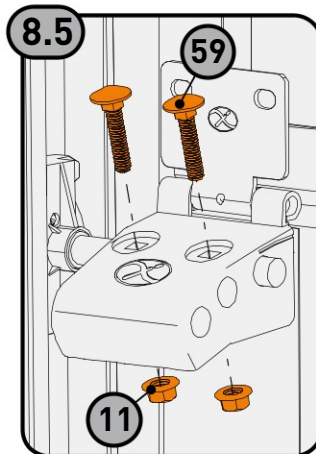
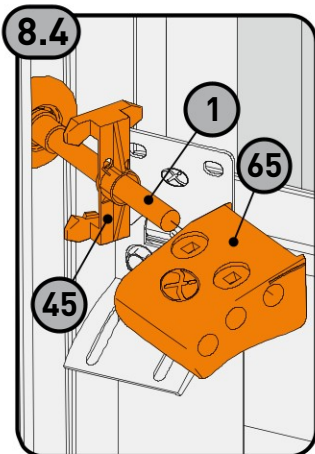
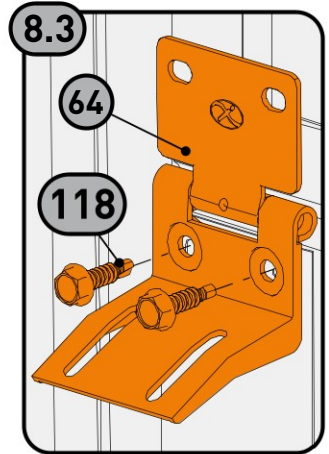
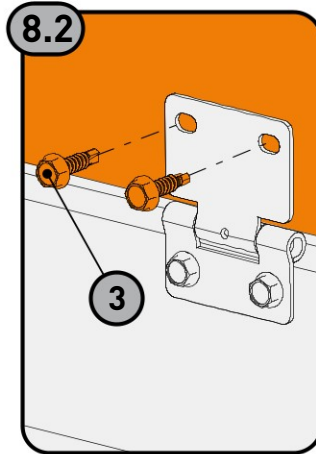
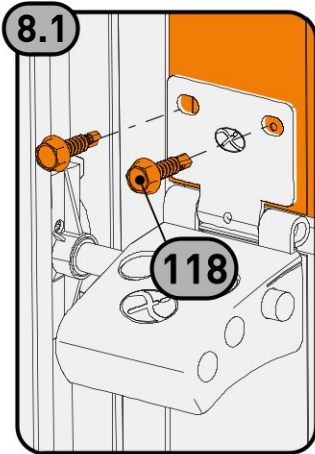
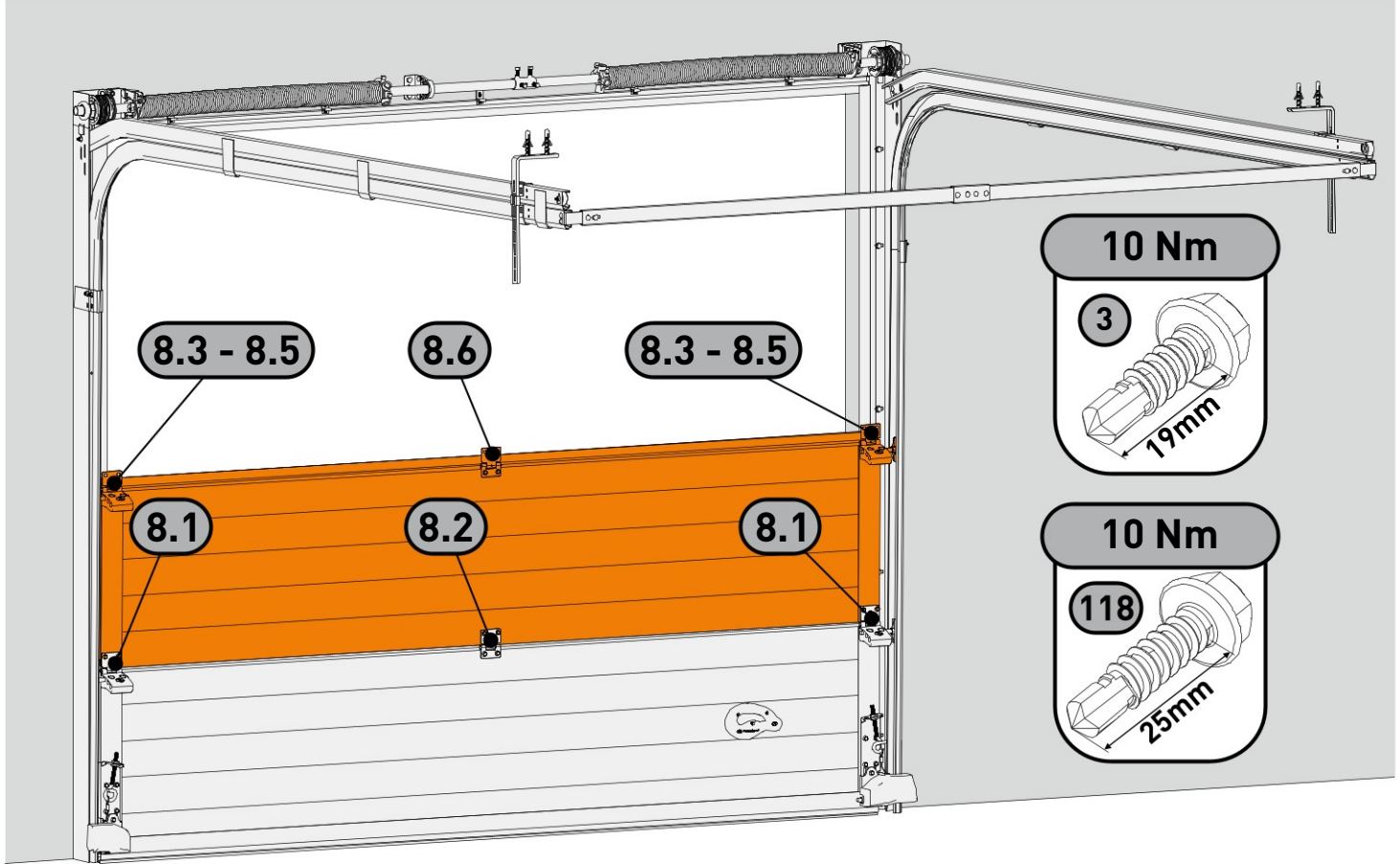

OPT

9A

PT Fecho interior
EN Slide bolt

ES Cierre interior
DE Innenverriegelung

FR Verrou latéral intérieur
IT Serratura interna

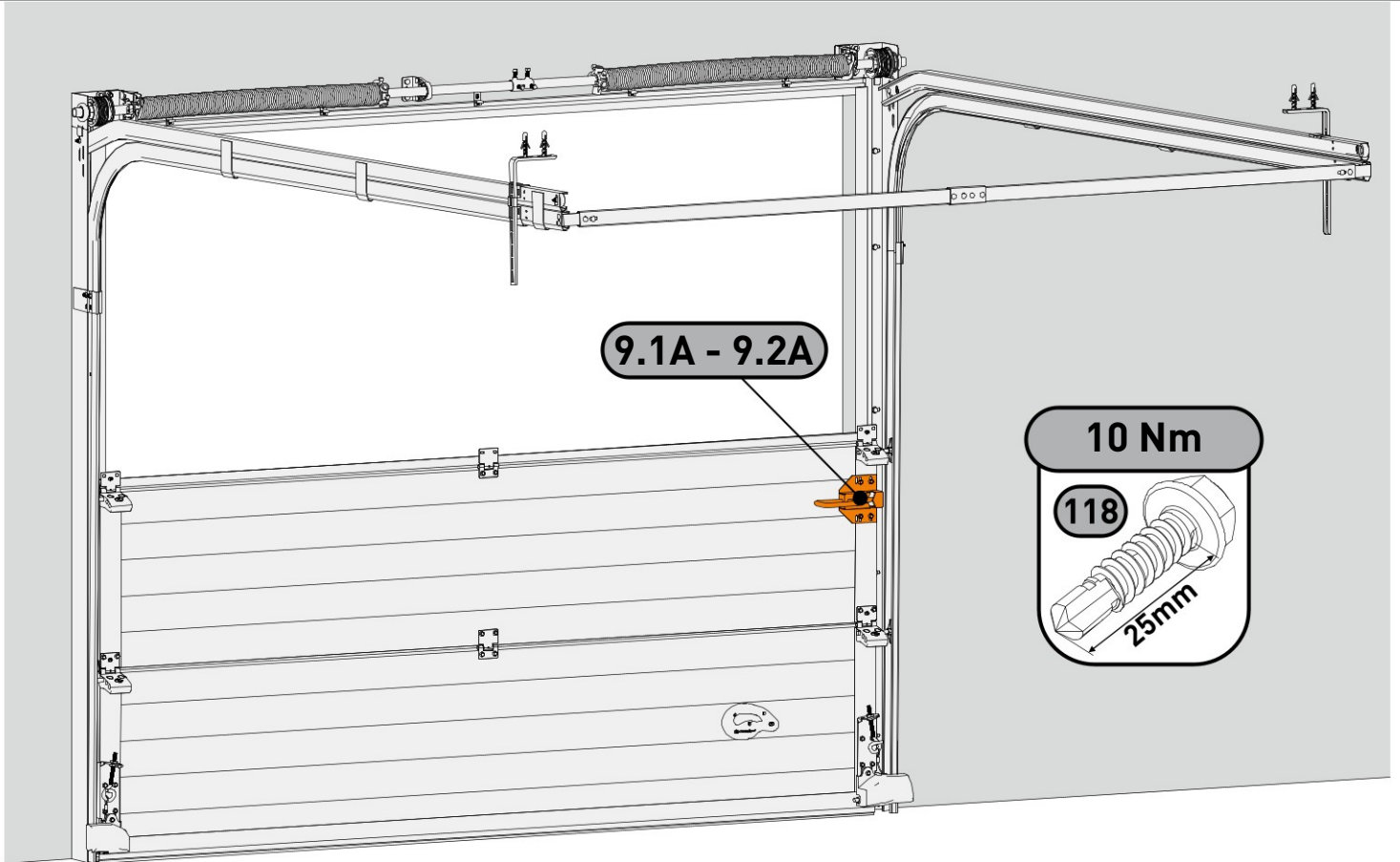

9.1A - 9.2A

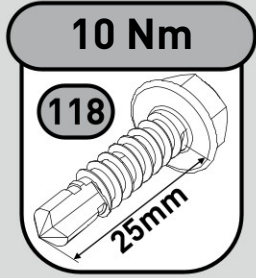

9.1A

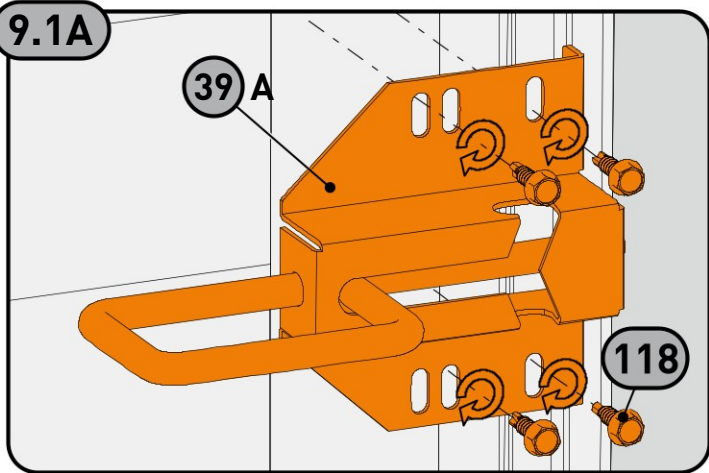

9.2A

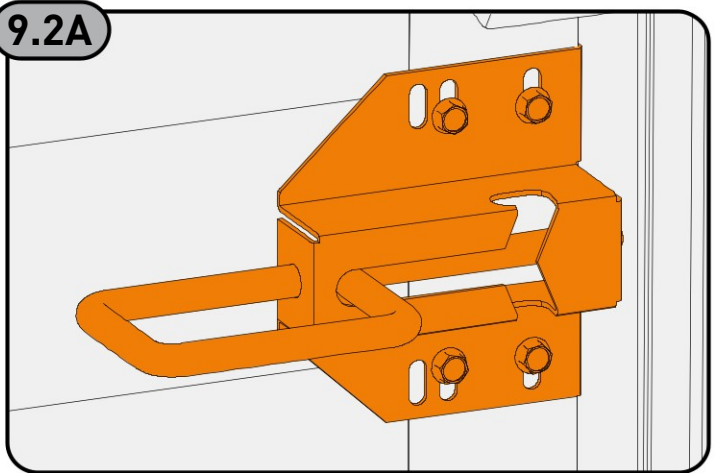

OPT

9B

PT Fechadura com chave exterior
EN Cylinder lock with exterior key

ES Cerradura con llave exterior
DE Schloss mit Außenschlüssel

FR Serrure avec clé extérieure
IT Serratura con chiave esterna

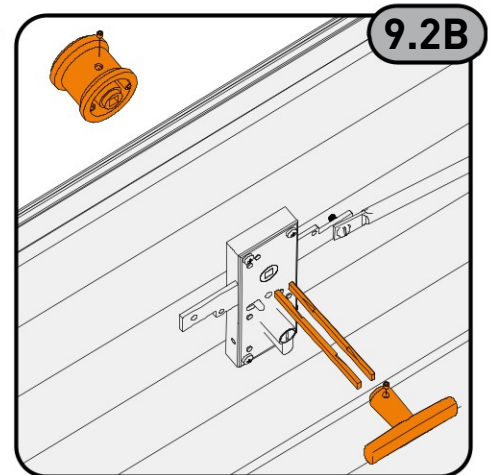
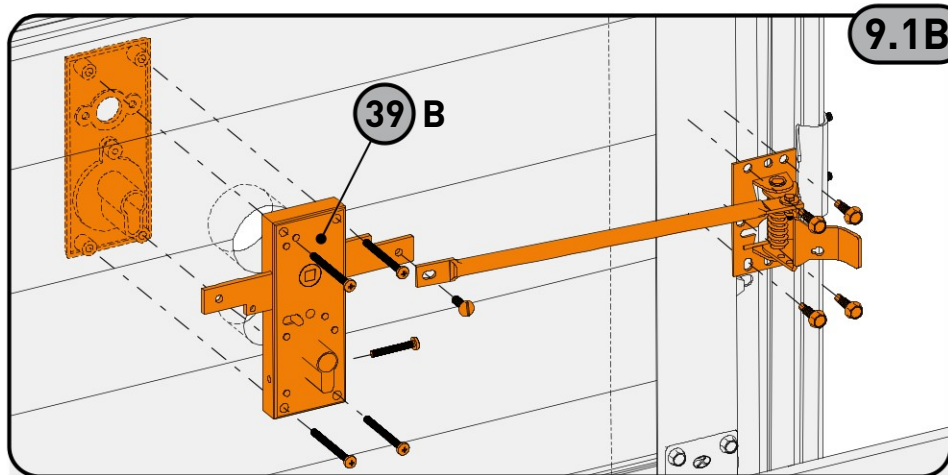
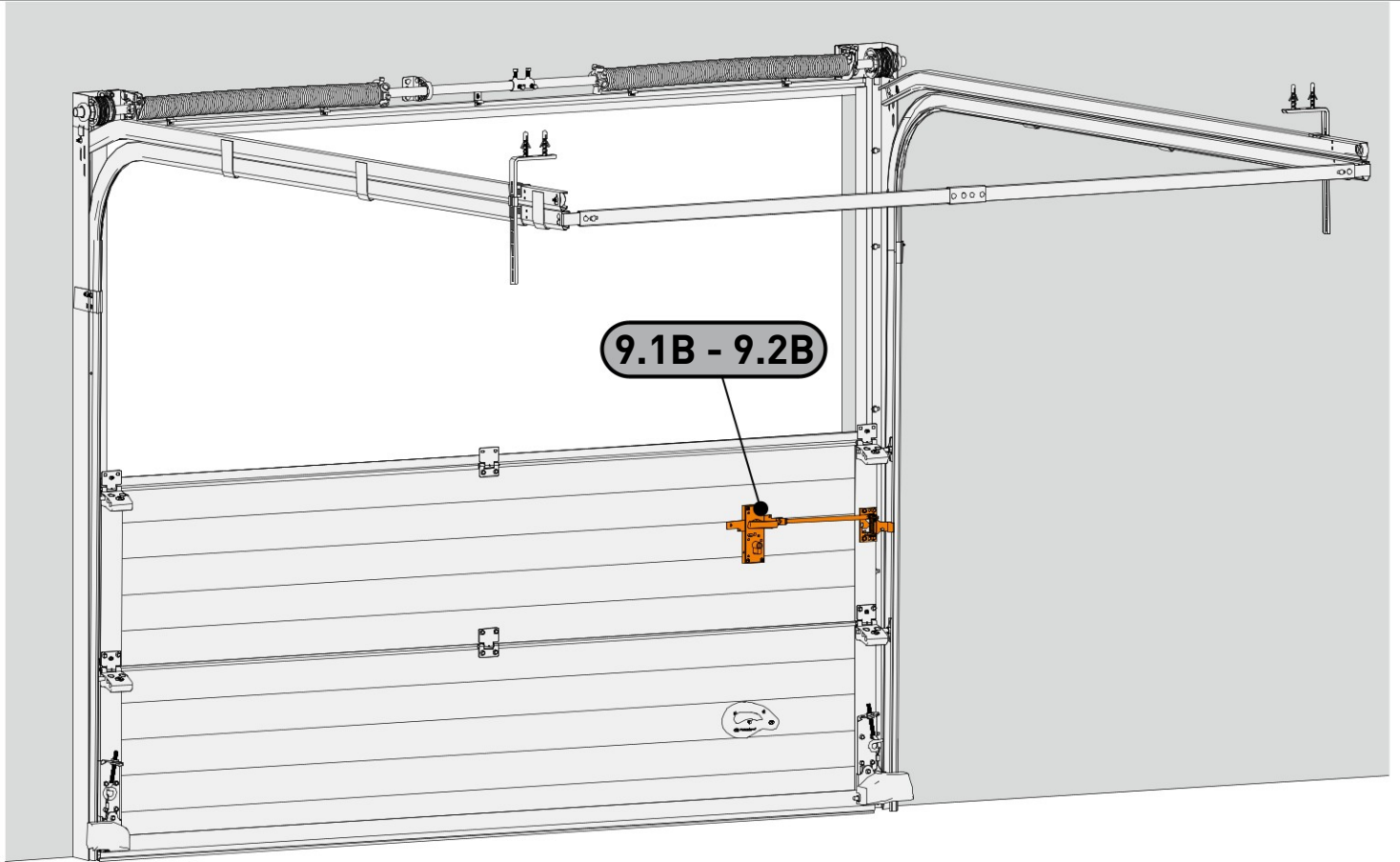

OPT

9C

PT Fechadura simples
EN Simple lock

ES Cerradura simples
DE Zylinderschloss

FR Serrure simples
IT Serratura semplice

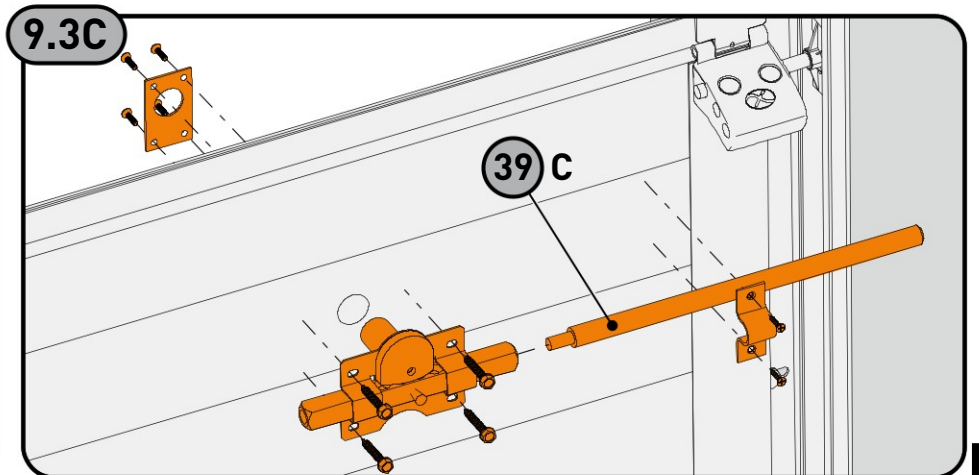
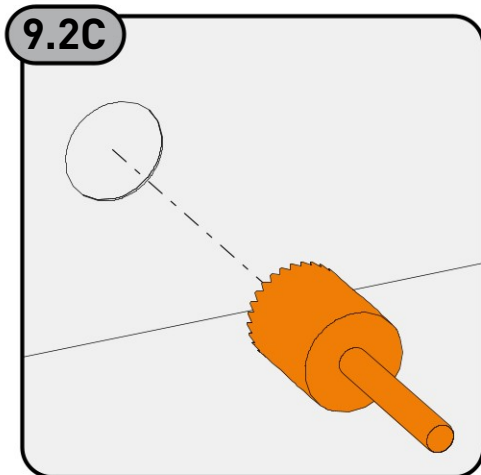
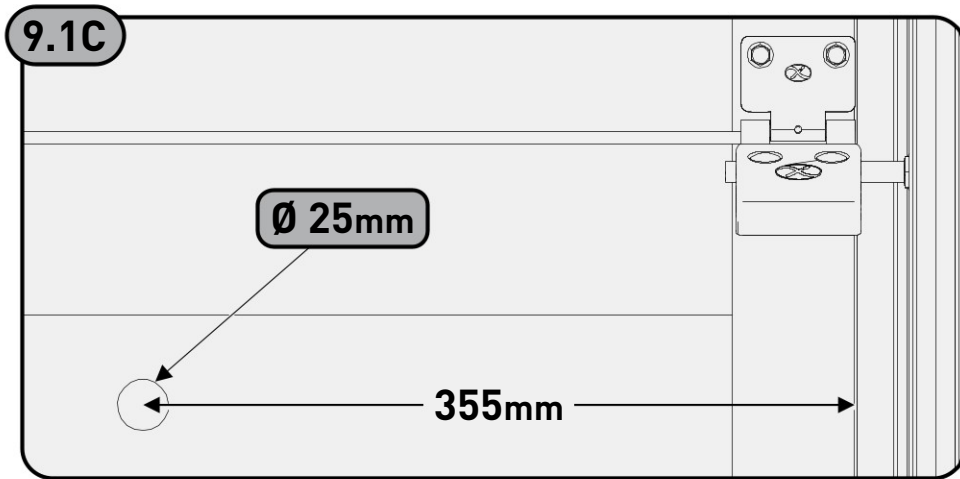
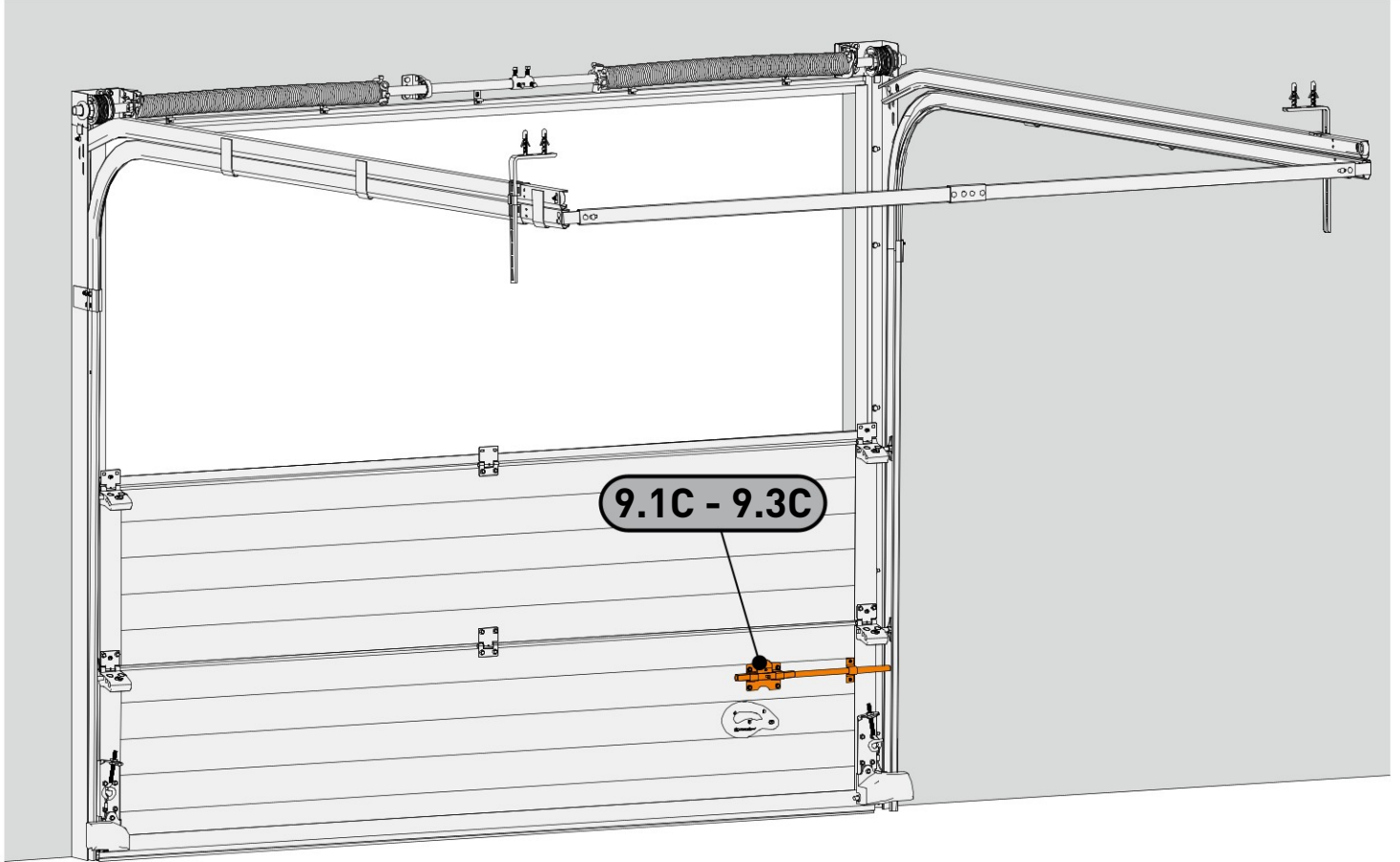

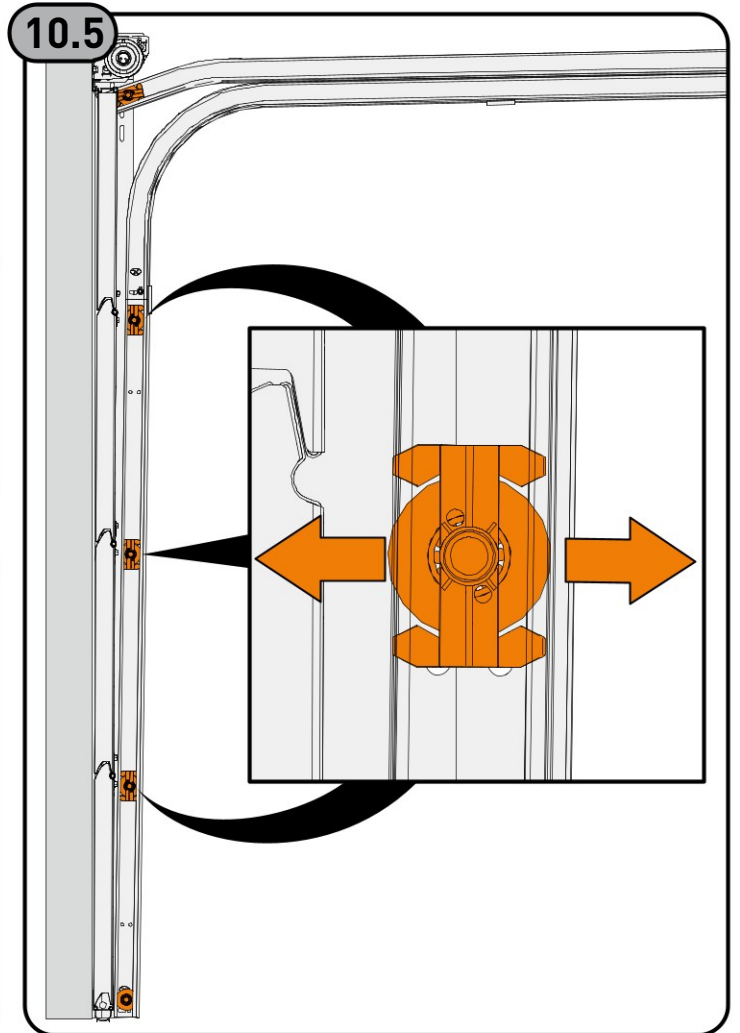
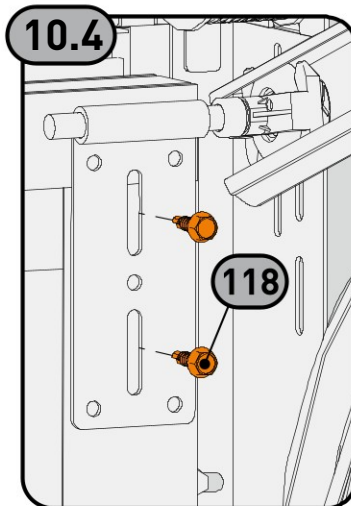
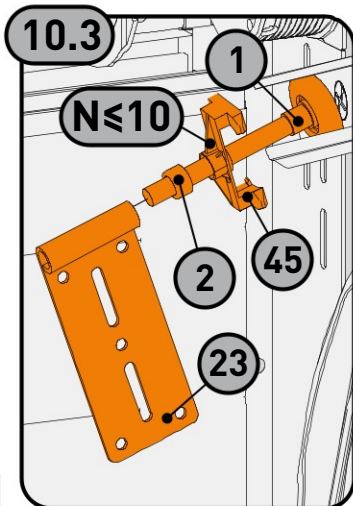
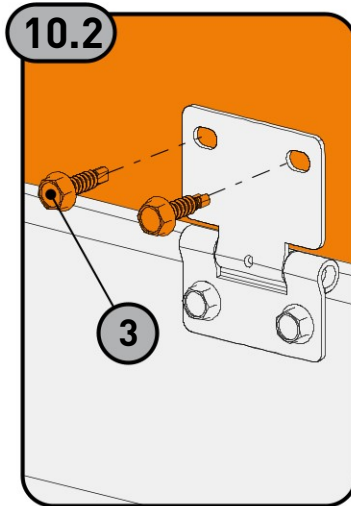
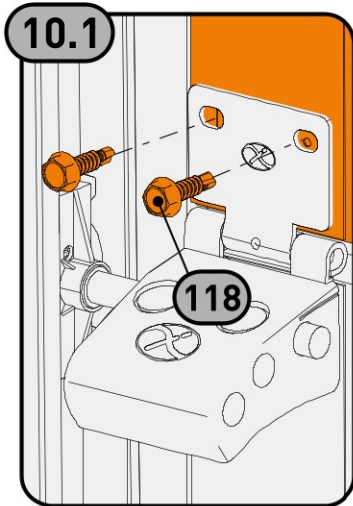
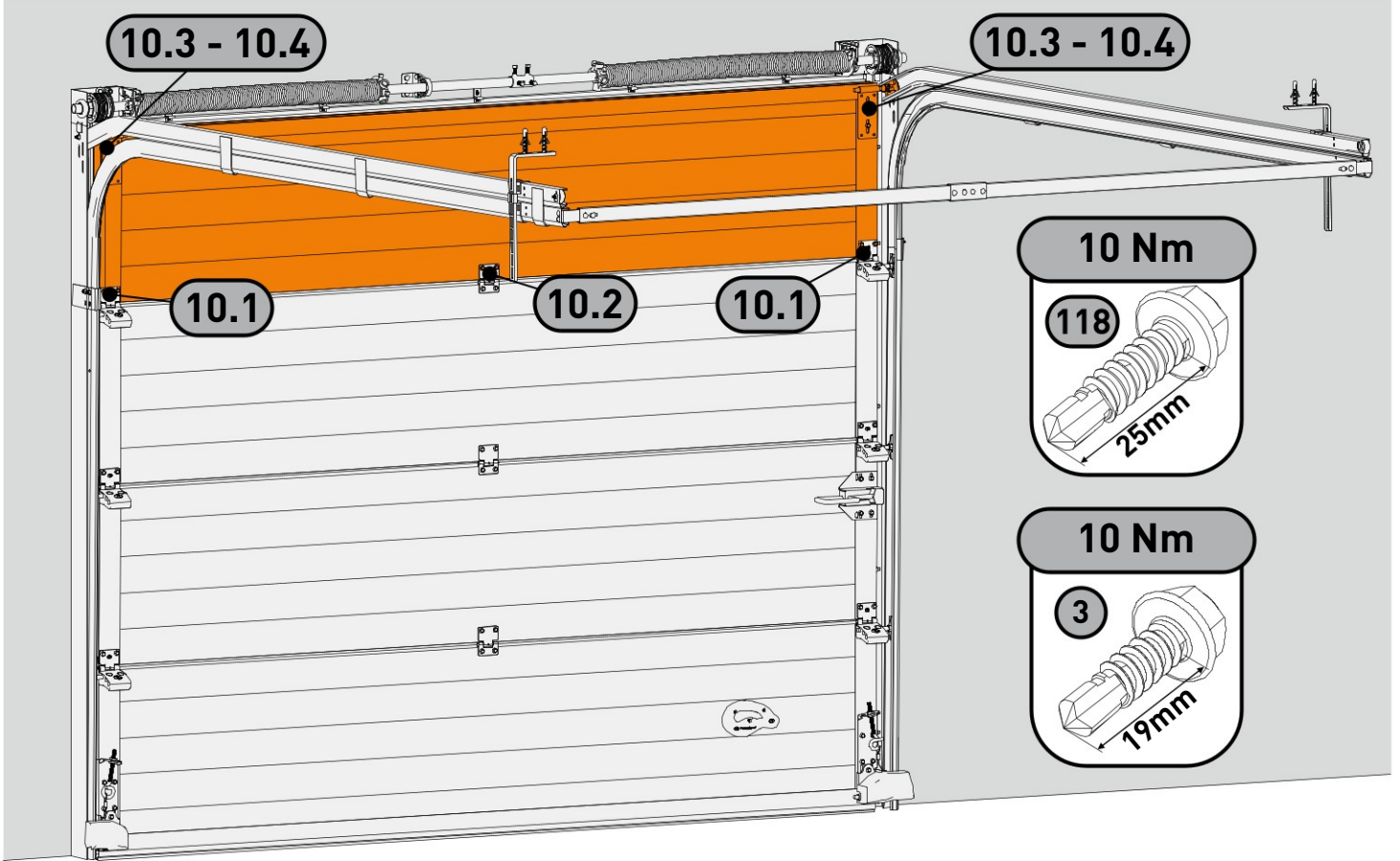



11

PT Reforço de painel
EN Strut panel

ES Refuerzo de panel
DE Versteifungsprofil

FR Renfort de panneau
IT Rinforzo del pannello

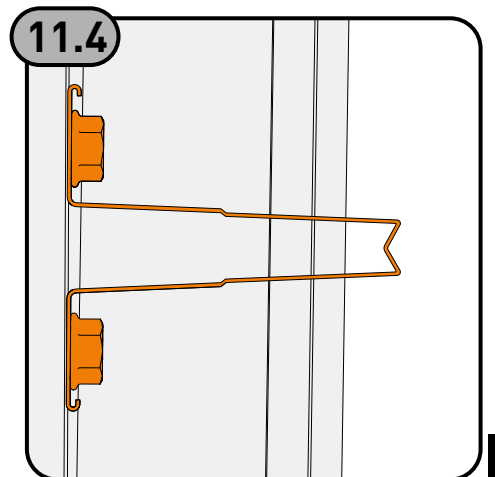
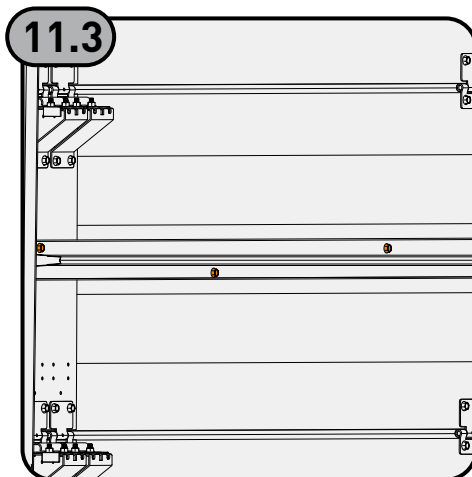
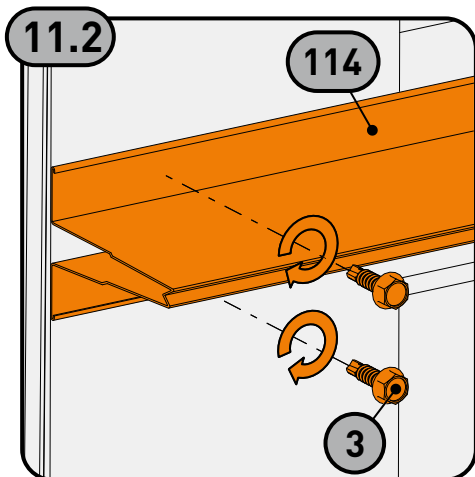
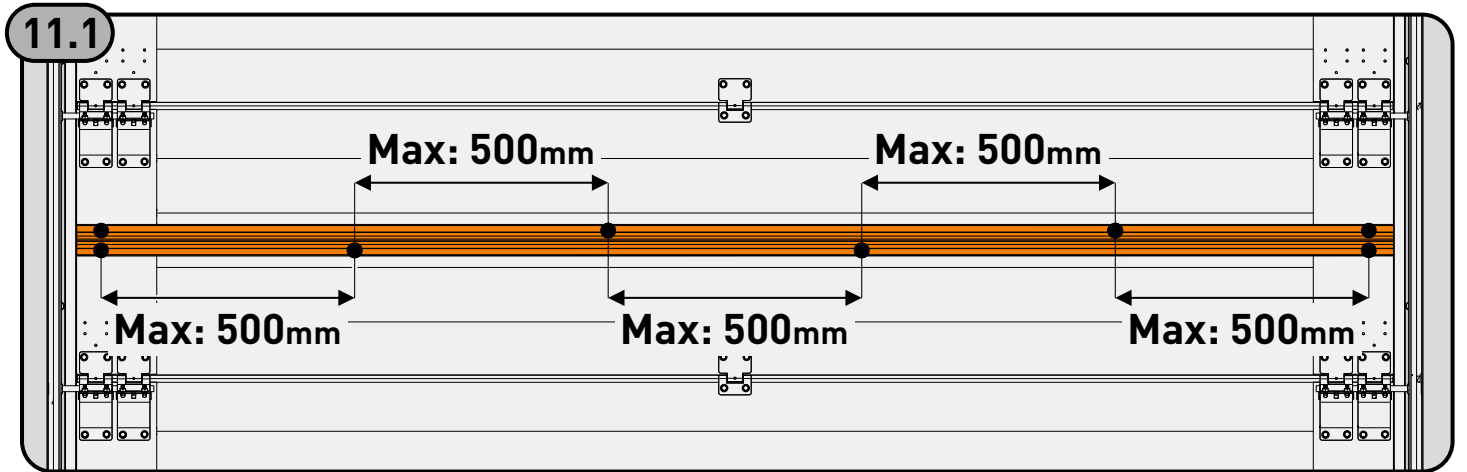
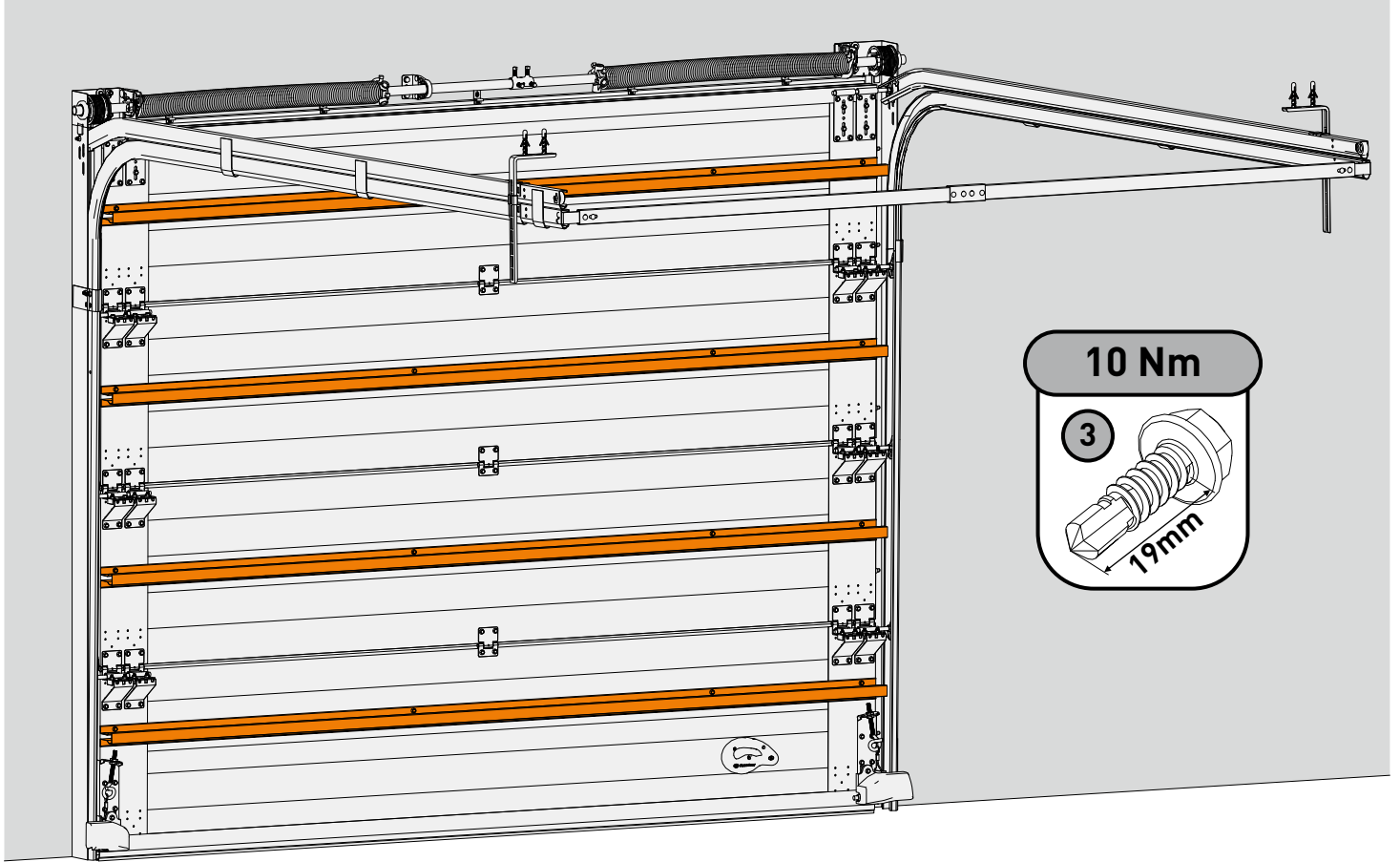

12.1 - 12.6

12.1 - 12.6

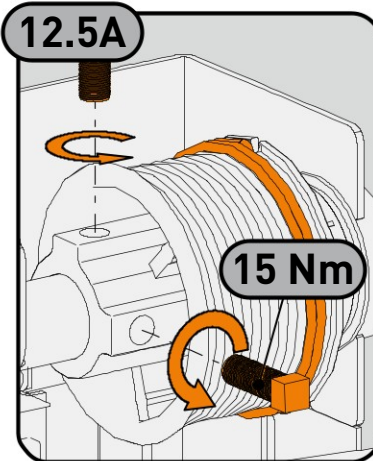
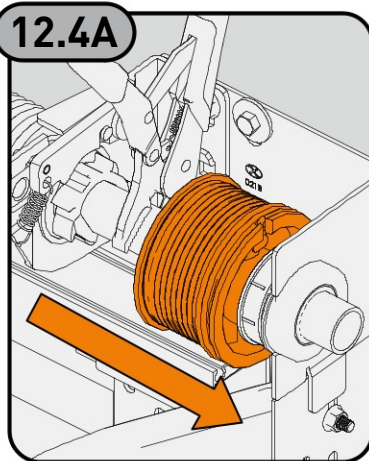
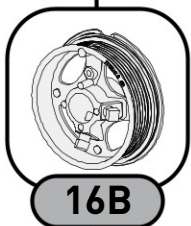
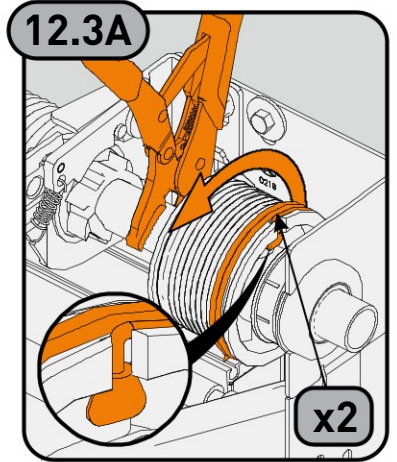
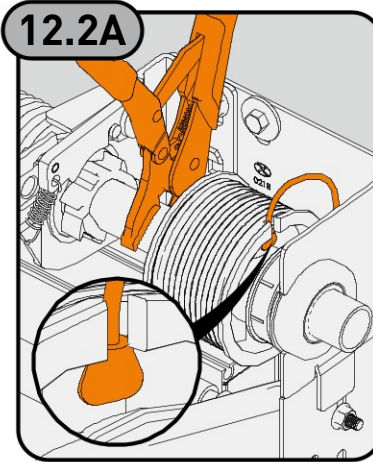
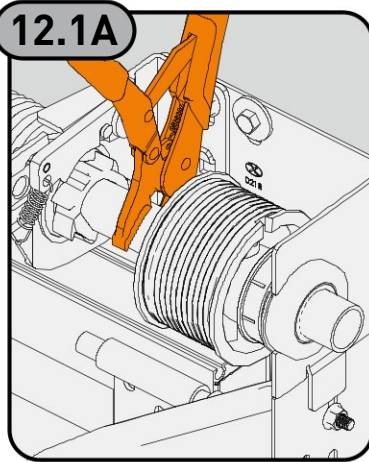
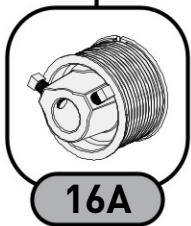
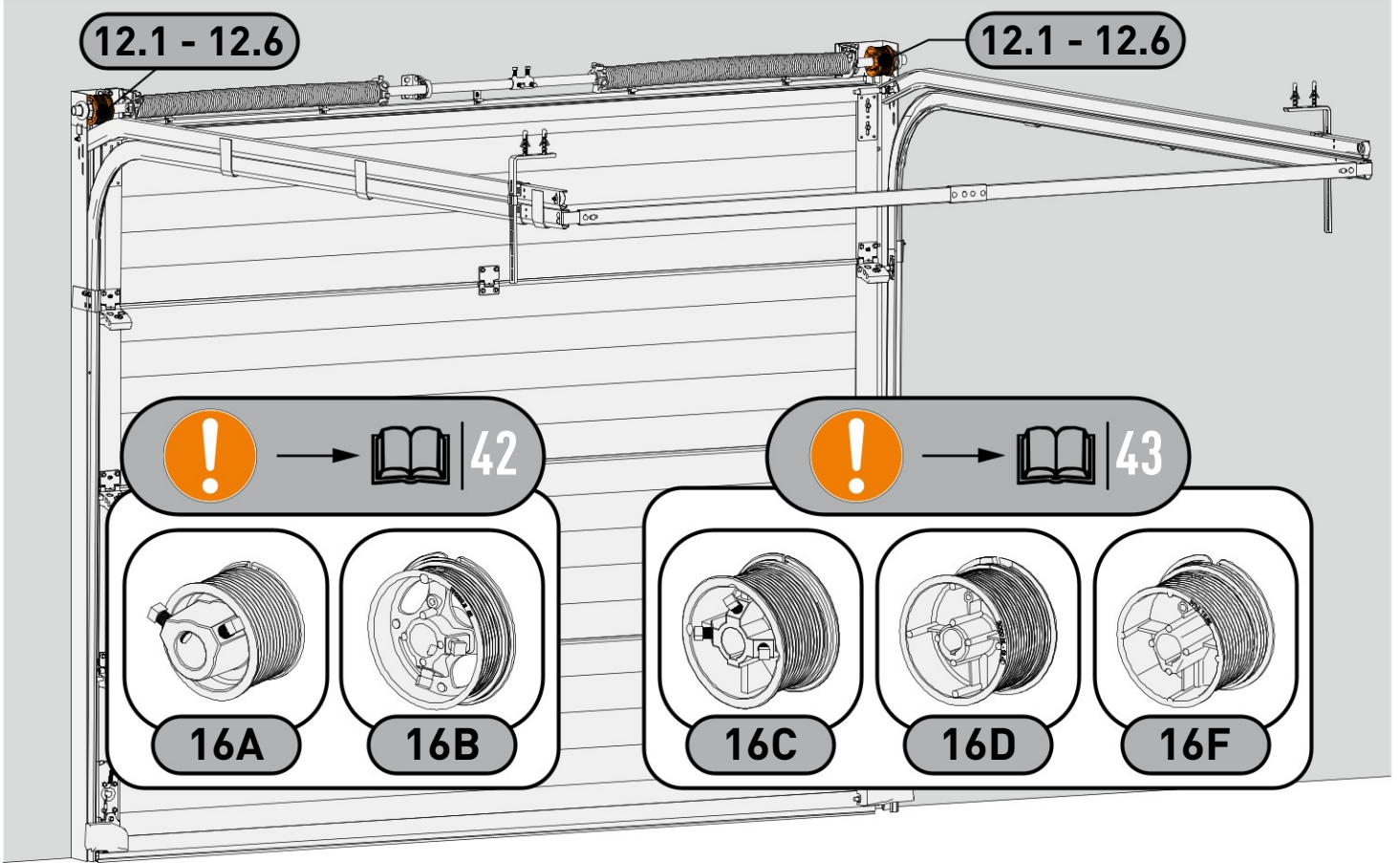

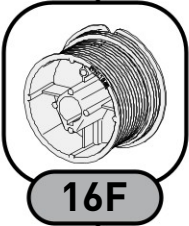
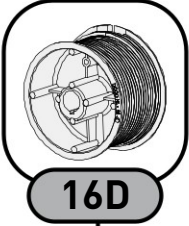
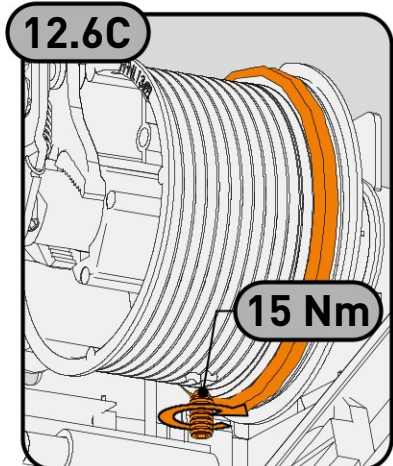
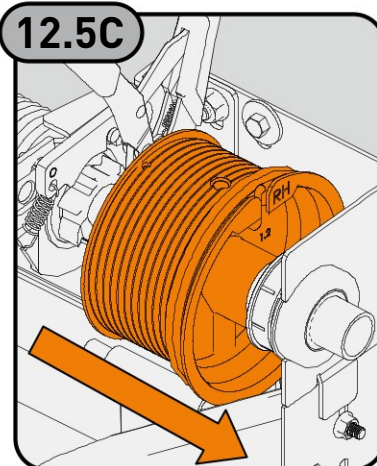
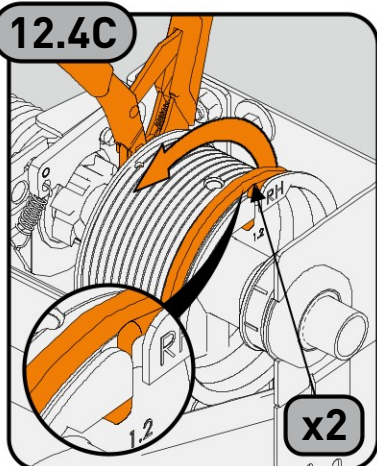
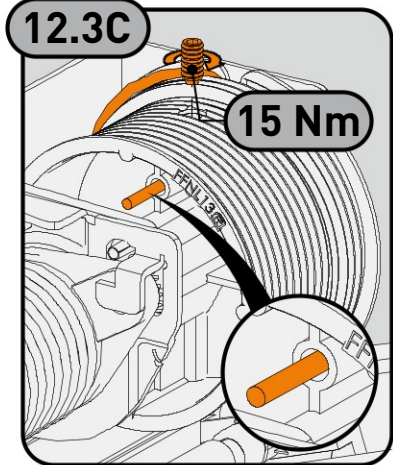
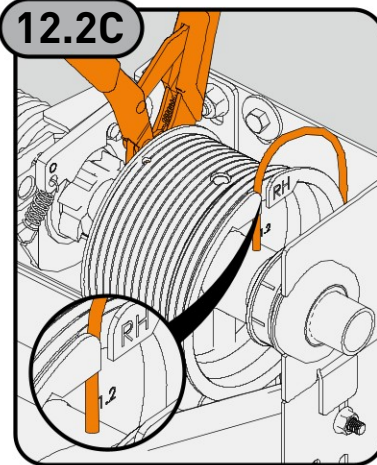
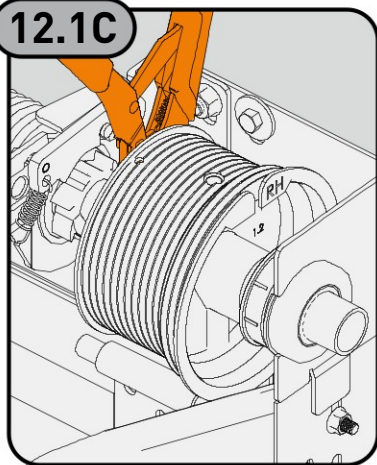
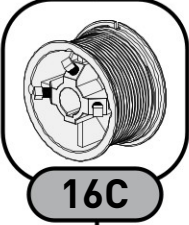
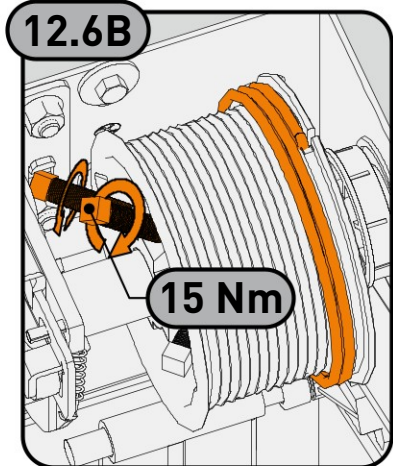
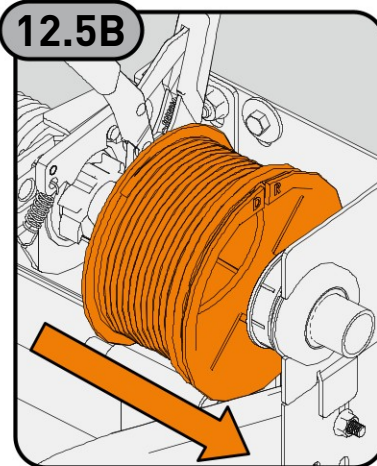
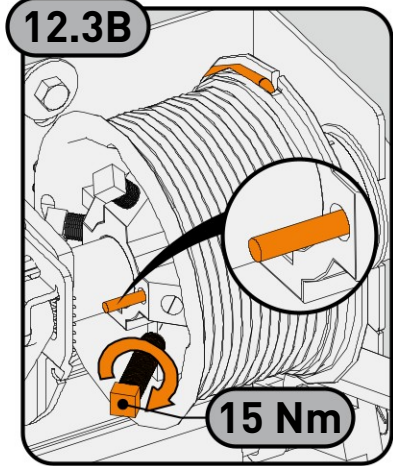
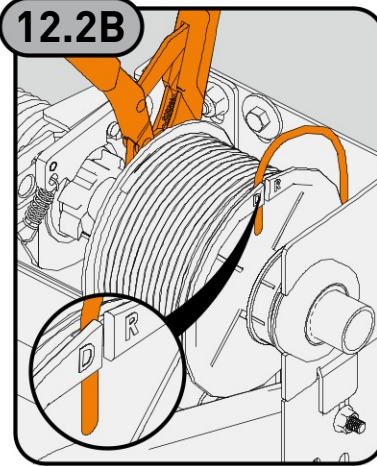
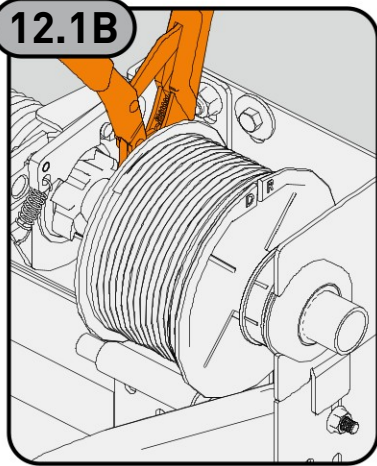

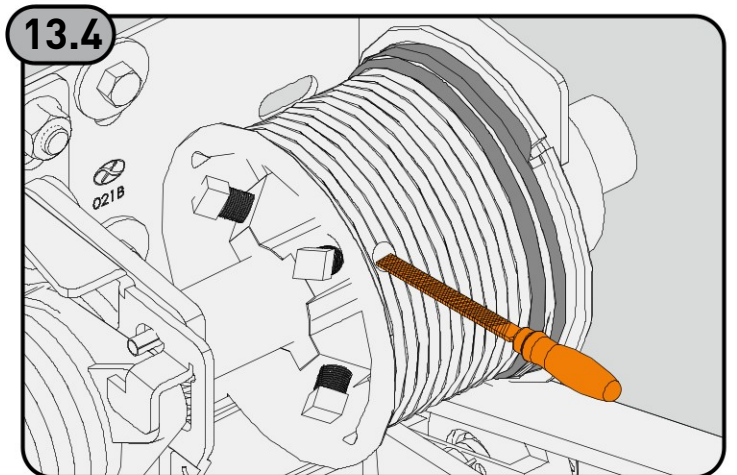
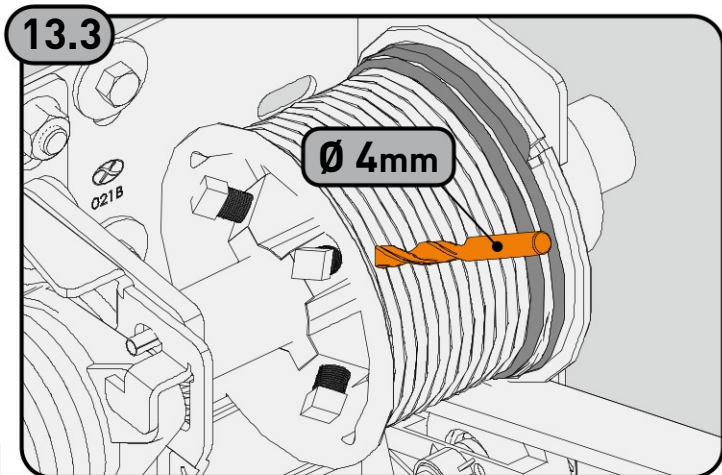
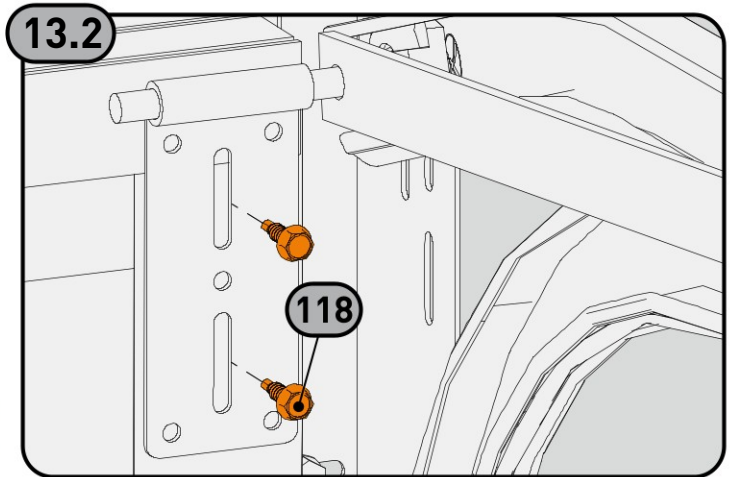
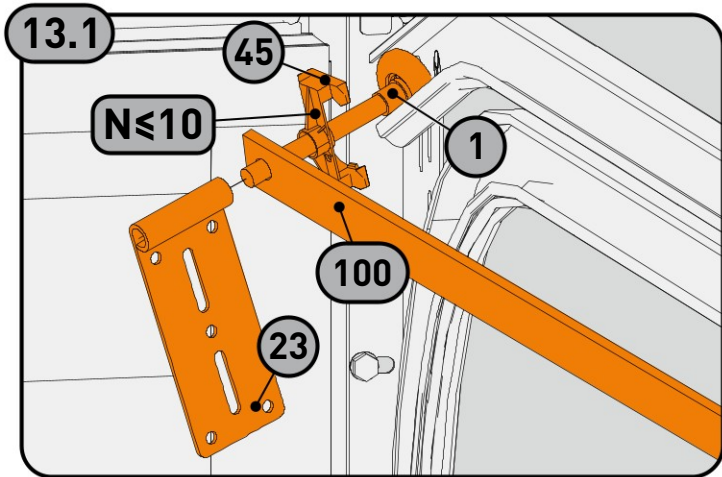
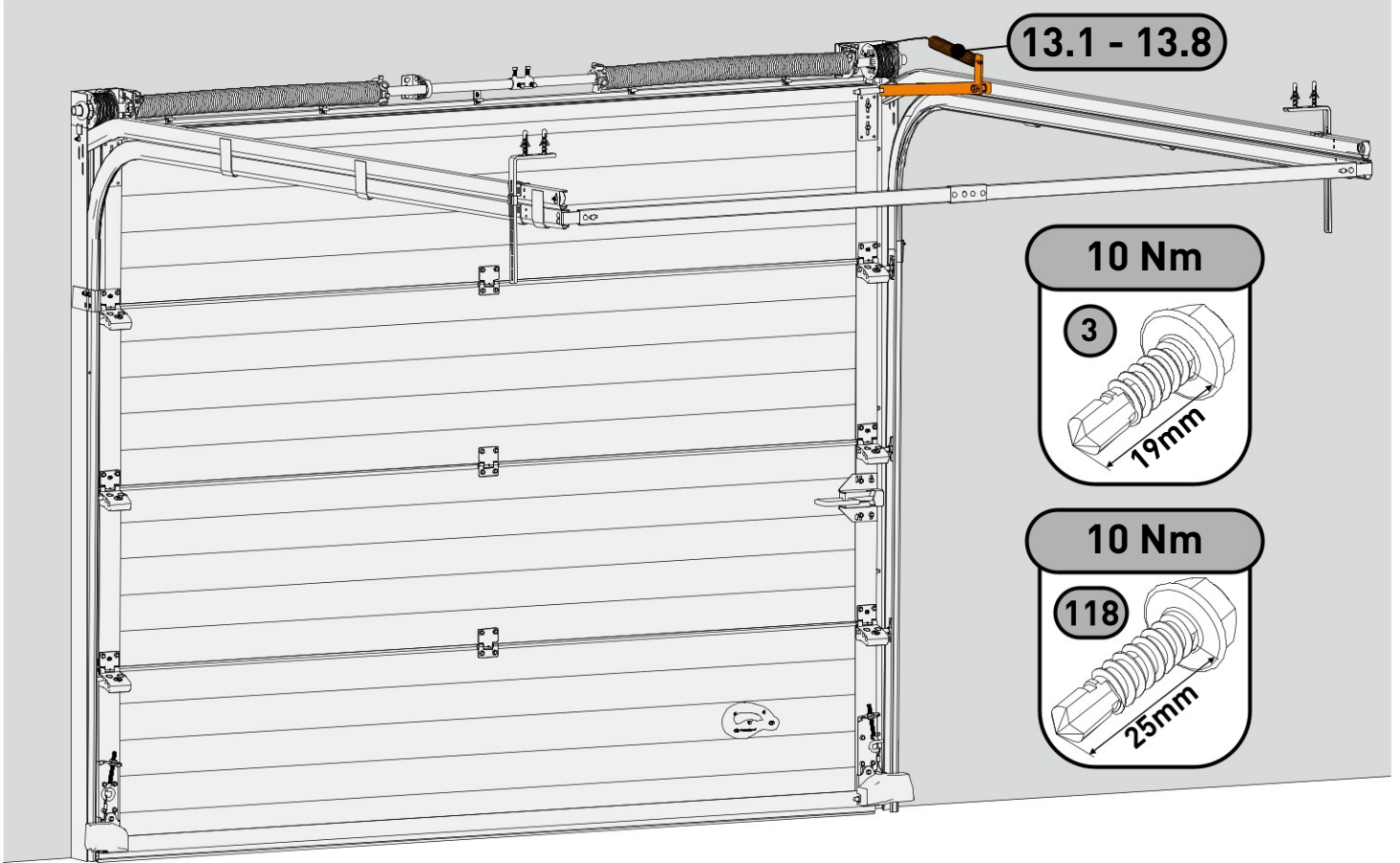

13.2

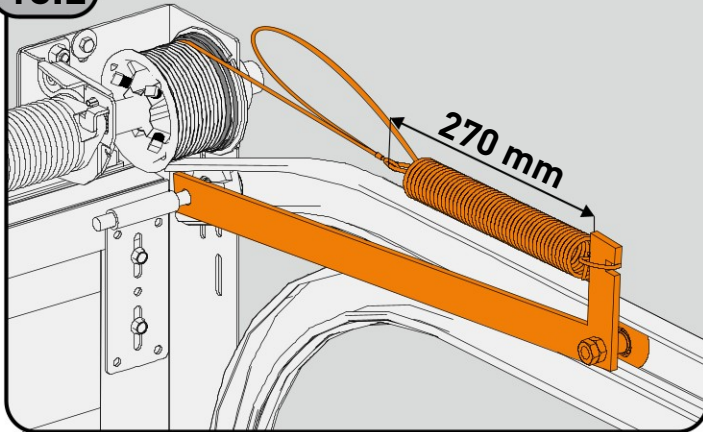

13.2

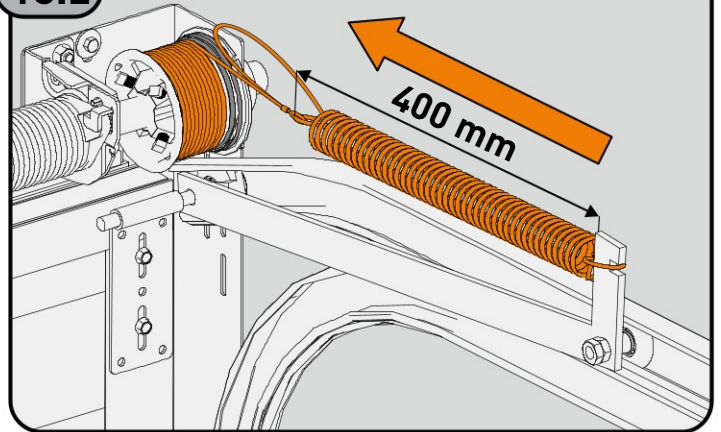

13.2

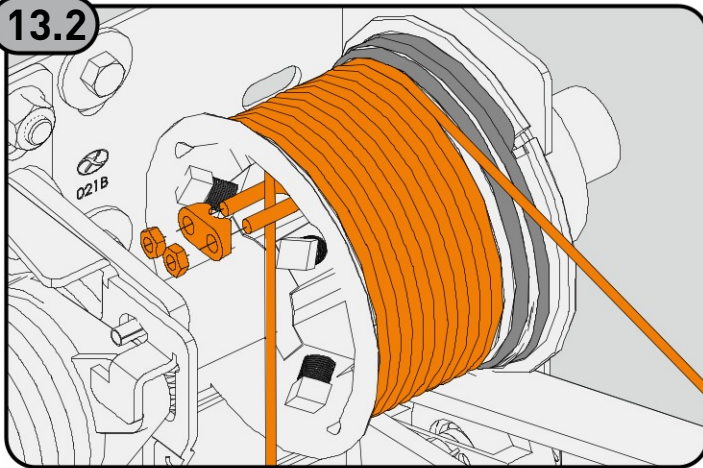

13.2

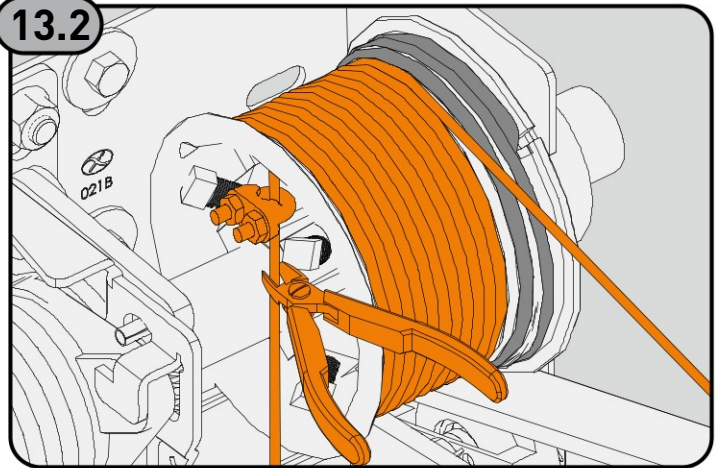

PT O cabo é colocado no tambor quando a porta está fechada. Esticar a mola do tensor até aos 400 mm de comprimento, em seguida encostar o cabo do tensor ao cabo da porta (40). Enrolar o cabo e apertar com o serra cabos. Se o travão de cabo for accionado quando a porta estiver aberta, dar um pouco mais de força às molas de torção, ou então não abrir tanto a porta seccionada.

Atenção: O tensor não pode tocar no tambor. Quando a porta está completamente aberta, o cabo no interior tem ficar esticado mas não em tensão.

ES El cable se coloca en la polea con la puerta cerrada. Estirar el muelle del tensor hasta 400mm de longitud, después apoyar el cable del tensor al cable en la polea de la puerta (40). Enrollar el cable y apretar los remates. Si el freno d cable acciona cuando la puerta está abierta, debe darse un poco más de fuerza a los muelles o no abrir la puerta totalmente.

Atención: El tensor no puede tocar en la polea. Cuando la puerta está totalmente abierta, el cable tiene que quedar estirado, pelo no en tensión.

FR Le câble est mis sur la poulie quand la porte est fermée. Étendre le ressort du tenseur jusqu'au 400mm de longueur, en suite enrouler le câble vient en butée avec le câble du panneau avec les manchons. Si le frein d câble est activé quand la porte est ouverte, il faudra donner un peu plus de force aux ressorts de torsion, ou alors ne pas ouvrir autant la porte sectionnelle.

Attention: le tenseur ne peut pas toucher la poulie. Quand la porte est complètement ouverte, le câble à l'intérieur doit être tiré mais ne doit pas être en tension.

EN The cable is placed in the drum when the door is closed. Stretch spring of the cable tension set up to 400 mm in length, Next place the cable of the tension cable set against the door cable (40). Wrap the cable and tighten with the wire rope clamp. If the brake cable device trigger when the door is open, give a little more strength on the torsion springs, or reduce a little the door opening of the sectional door.

Attention: The tension set can't touch the drum. When the door is fully open, the interior cable must be stretched, but not in tension.

DE Das Seilkabel wird an der Seiltrommel angebracht, wenn das Tor vollständig geschlossen ist. Spannen Sie die Feder der Seilspannvorrichtung um bis etwa 400mm, und legen sie dann das Kabel der Seilspannvorrichtung am Torseil an (40). Wickeln Sie das Kabel um die Seiltrommel und befestigen Sie dieses mit der Kabelklemme. Wenn sich die Seilbruchsicherung bei geöffnetem Tor löst, spannen Sie ein wenig mehr die Torsionsfedern oder öffnen Sie das Tor nicht so sehr.

Achtung: Die Seilspannvorrichtung darf nicht die Seiltrommel berühren. Wenn das Tor vollständig geöffnet ist, soll das Kabel innerhalb der Seilspannvorrichtung gestreckt, aber nicht gespannt sein.

IT Il cavo viene posizionato sul tamburo quando la porta è chiusa. Allungare la molla del tenditore fino a 400 mm di lunghezza, quindi toccare il cavo del tenditore al cavo della porta (40). Avvolgere il cavo e stringere con il fermo per cavi. Se il freno del cavo viene azionato quando la porta è aperta, dare un po' più di forza alle molle di torsione, oppure non aprire tanto la porta sezionale.

Attenzione: Il tenditore non può toccare il tamburo. Quando la porta è completamente aperta, il cavo all'interno deve essere teso ma non in tensione.

14.1 - 14.8

14.1 - 14.8

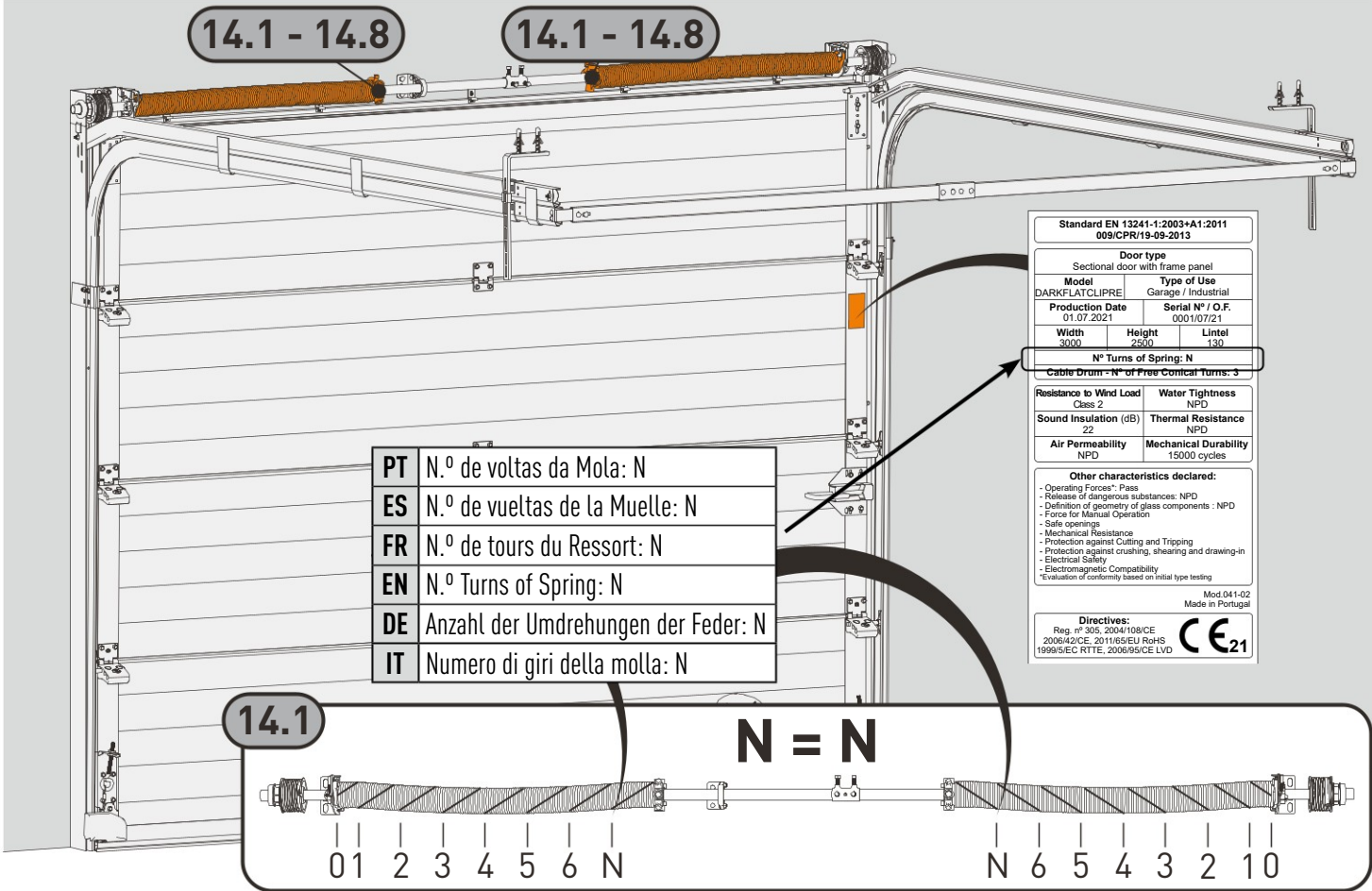

PT	N.º de voltas da Mola: N
ES	N.º de vueltas de la Muelle: N
FR	N.º de tours du Ressort: N
EN	N.º Turns of Spring: N
DE	Anzahl der Umdrehungen der Feder: N
IT	Numero di giri della molla: N

14.1

N = N

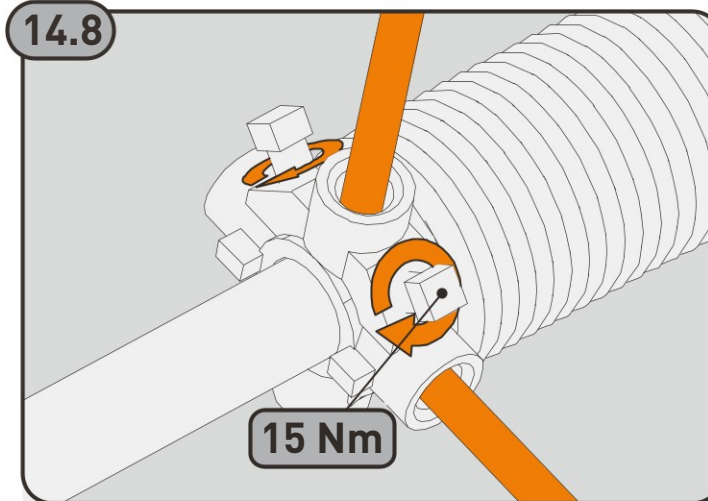
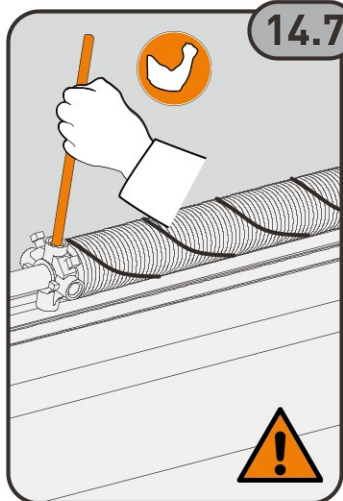
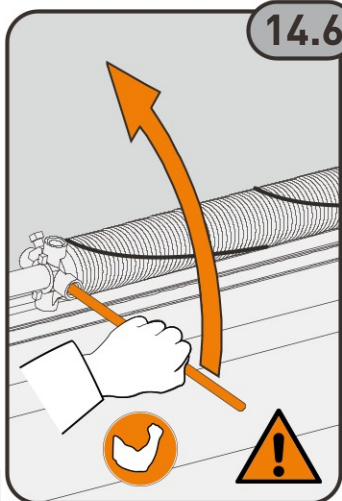
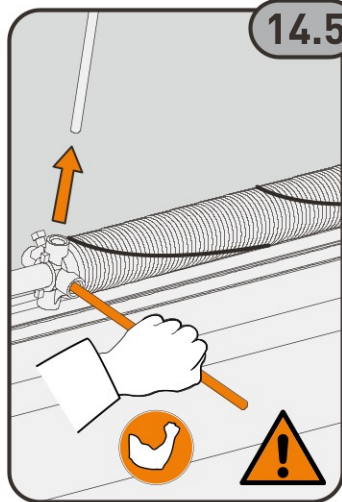
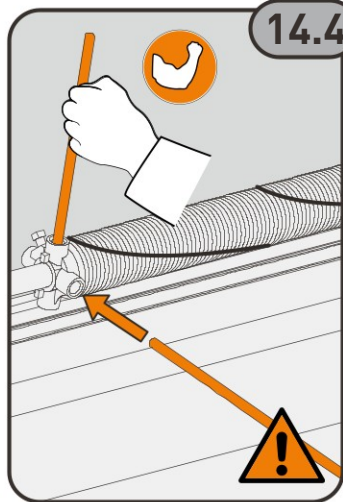
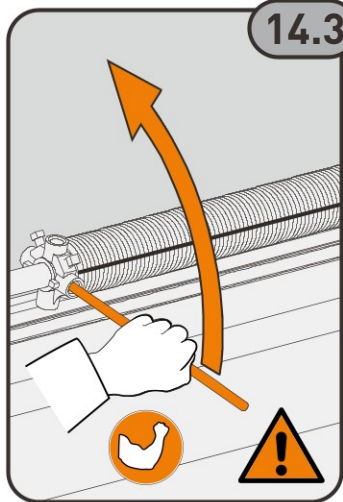
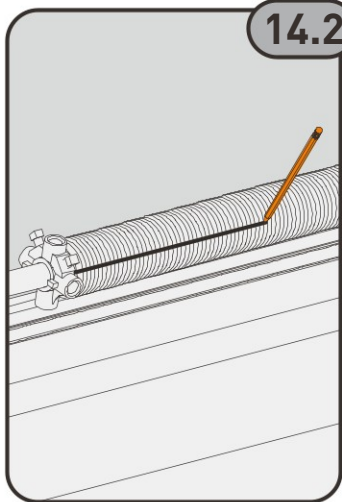
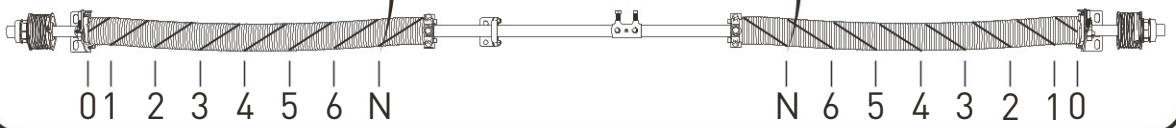

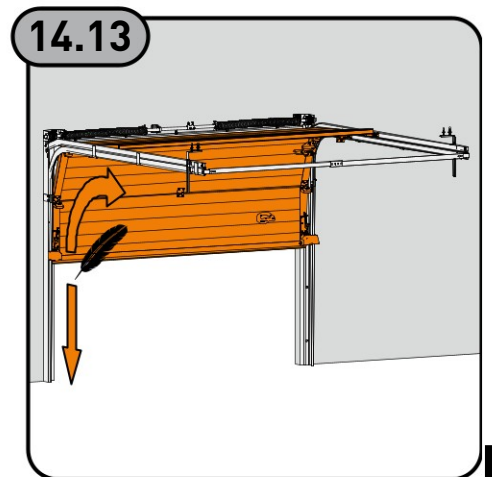
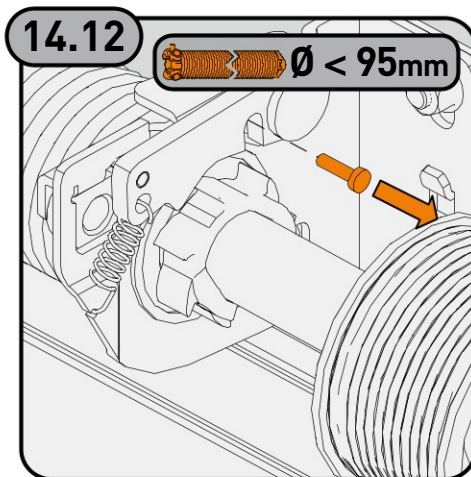
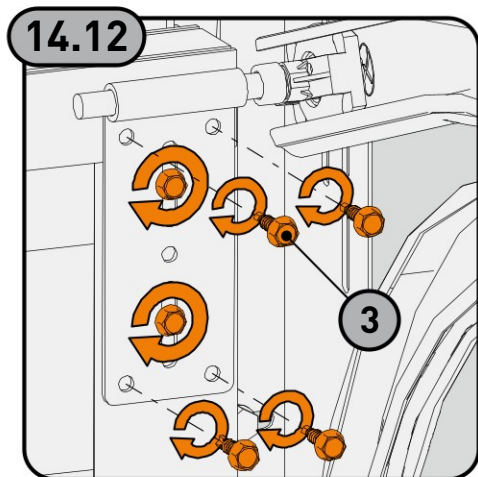
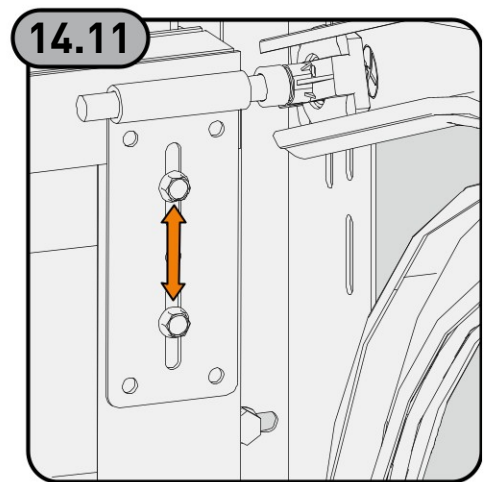
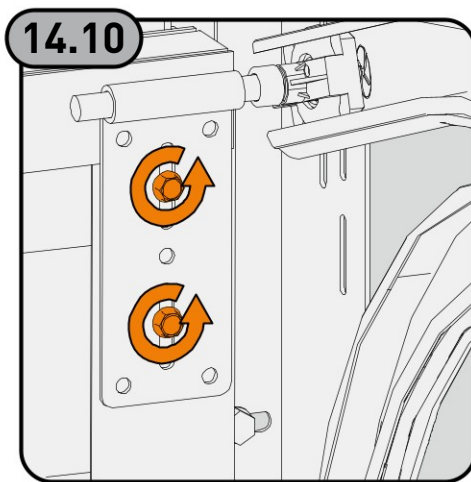
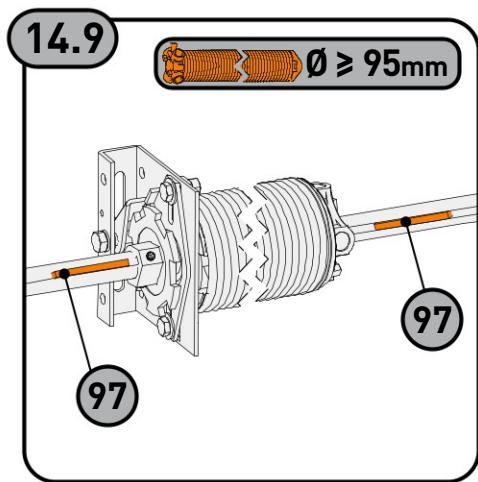
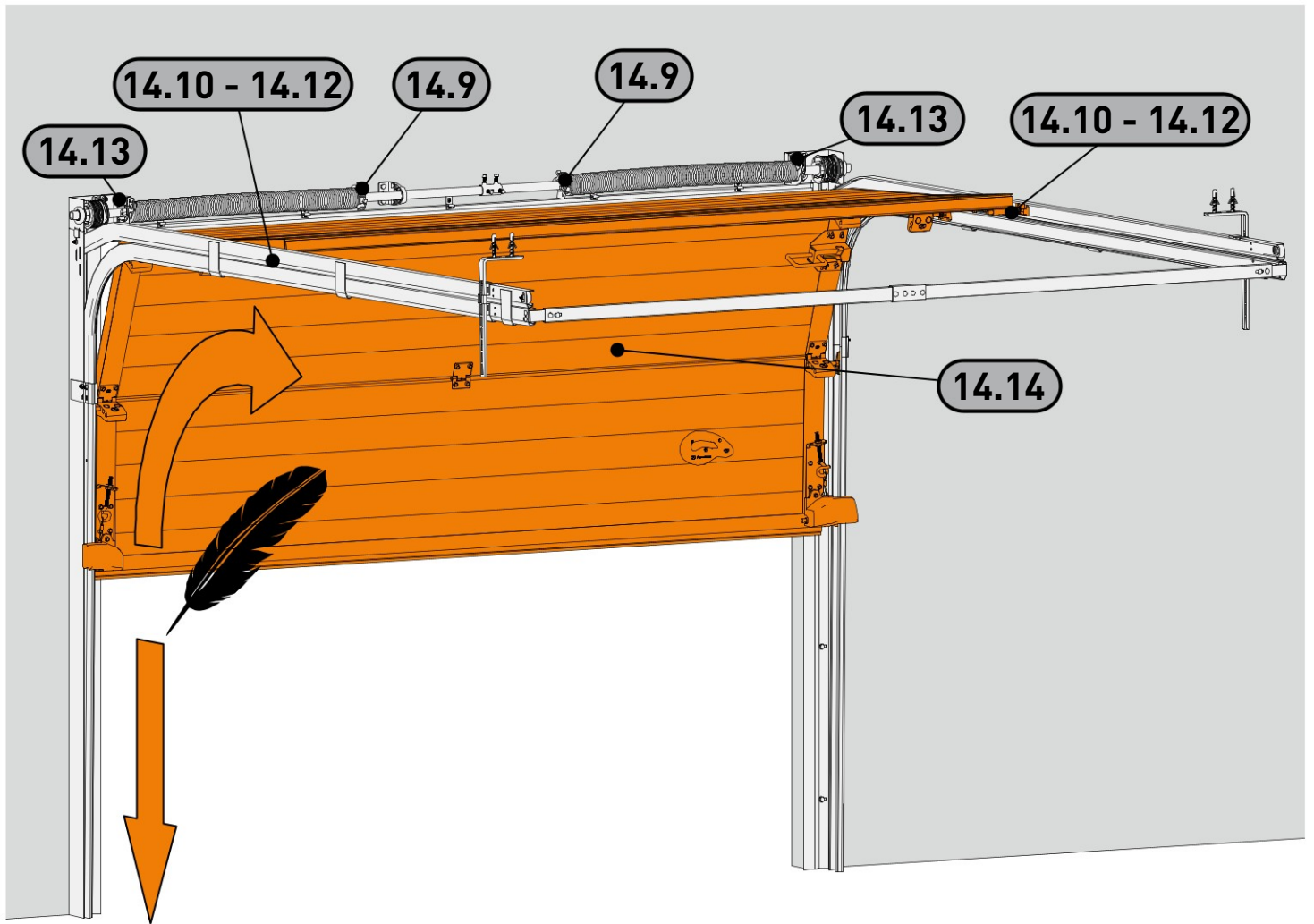

15A PT Fecho interior
EN Slide bolt

ES Cierre interior
DE Innenverriegelung

FR Verrou latéral intérieur
IT Serratura interna

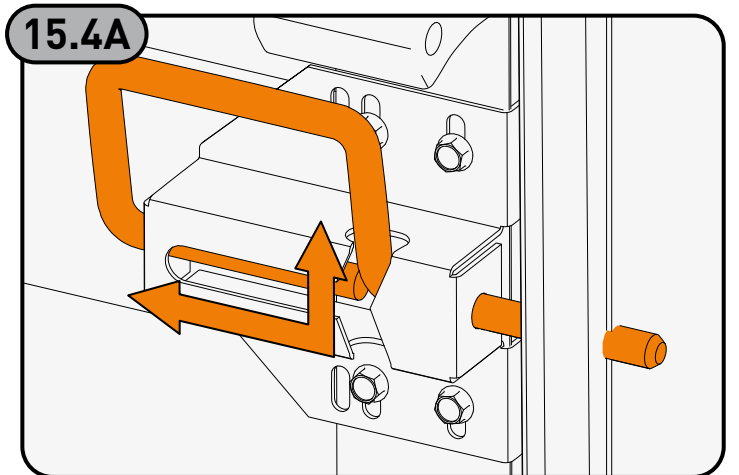
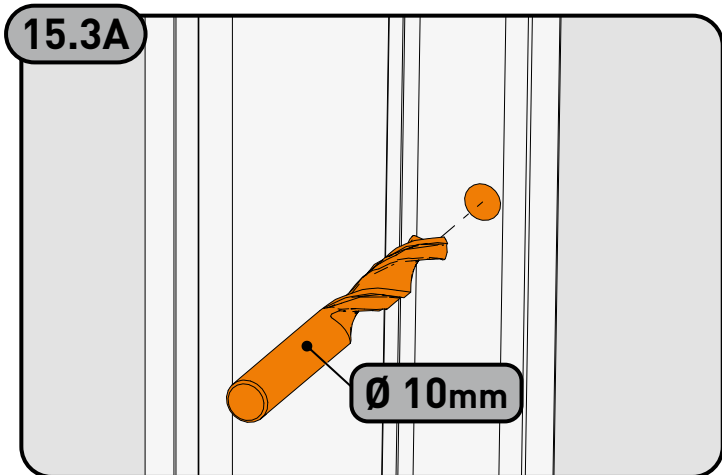
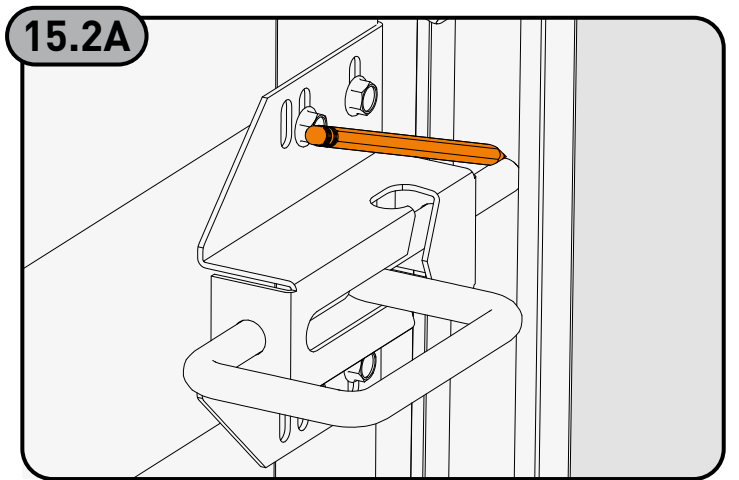
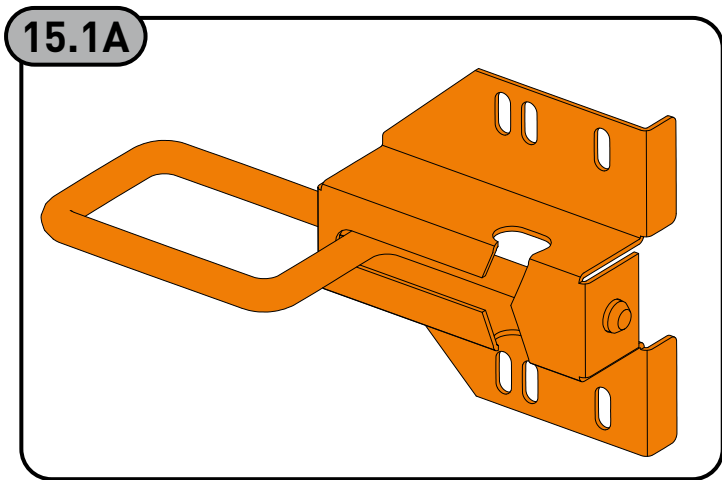
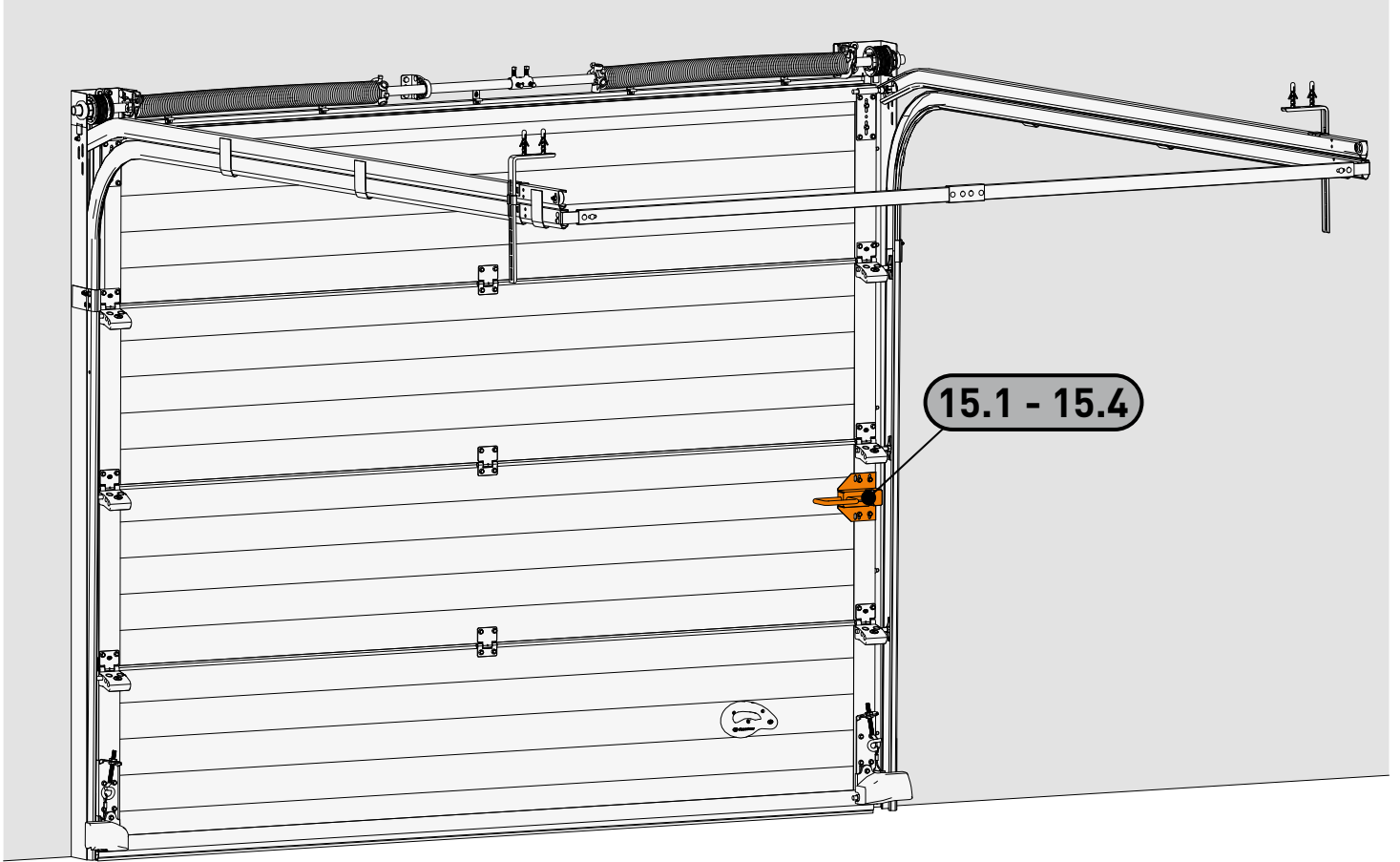

15B

PT Fechadura com chave exterior **ES** Cerradura con llave exterior **FR** Serrure avec clé extérieure
EN Cylinder lock with exterior key **DE** Schloss mit Außenschlüssel **IT** Serratura con chiave esterna

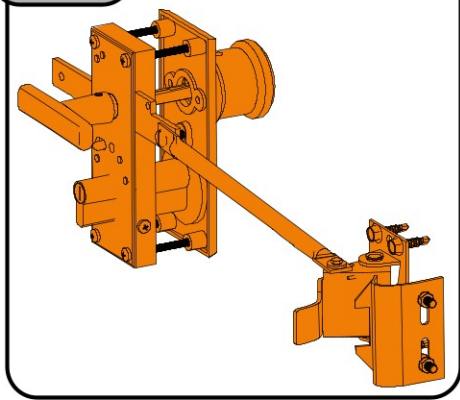
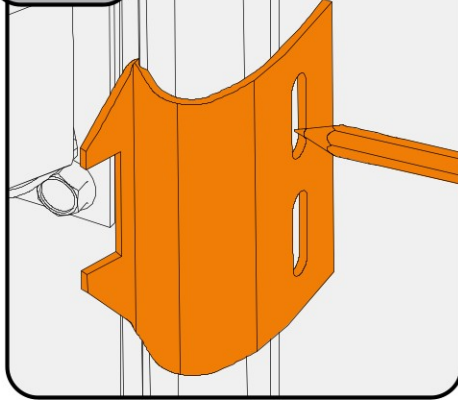
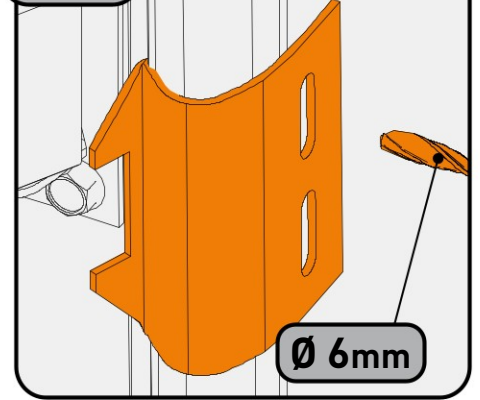
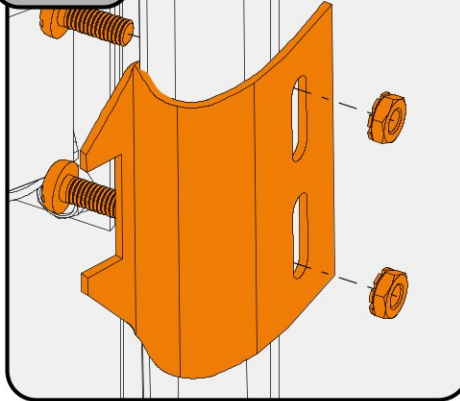
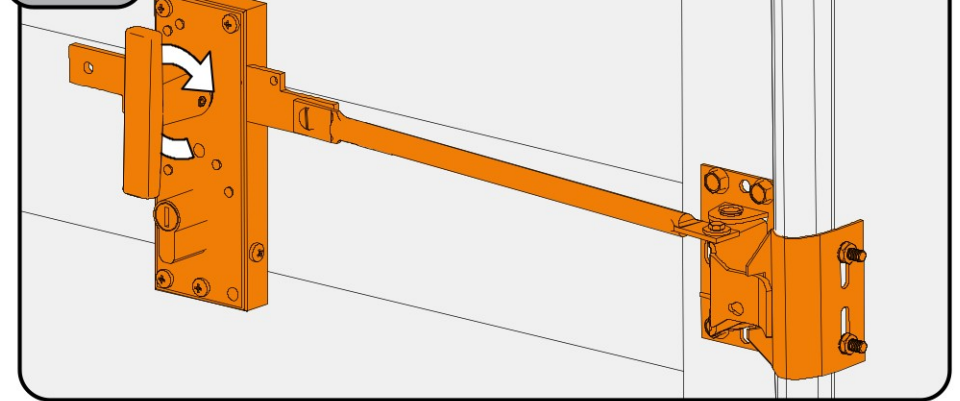
15.2A**15.2A****15.2A****15.2A****15.2A****15C**

PT Fechadura simples
EN Simple lock

ES Cerradura simples
DE Zylinderschloss

FR Serrure simples
IT Serratura semplice

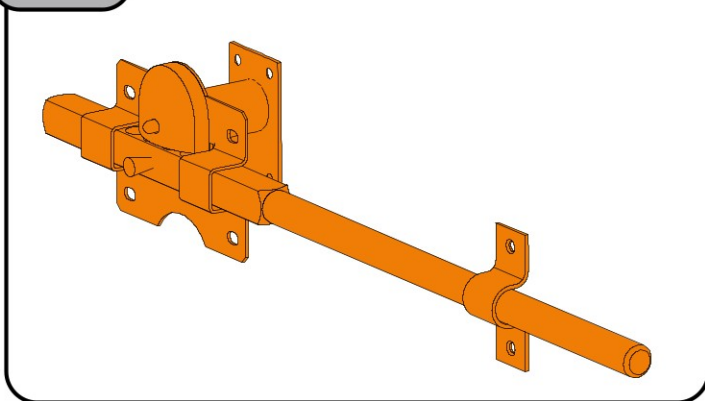
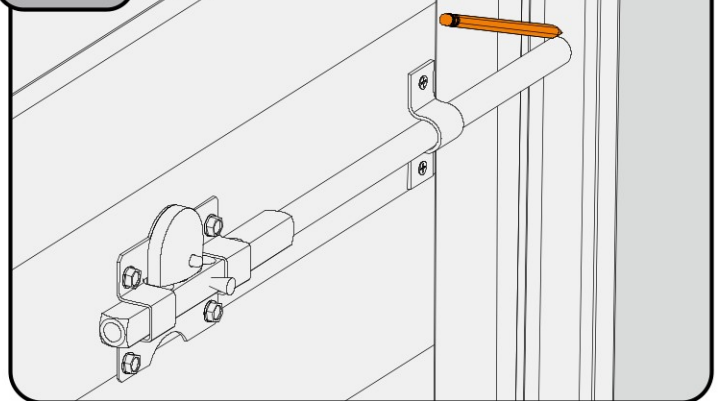
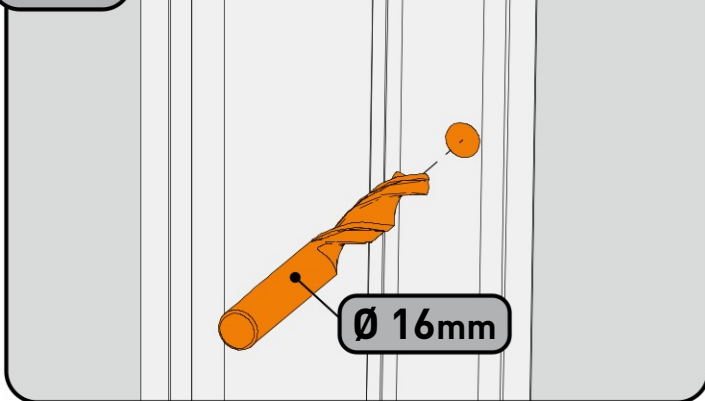
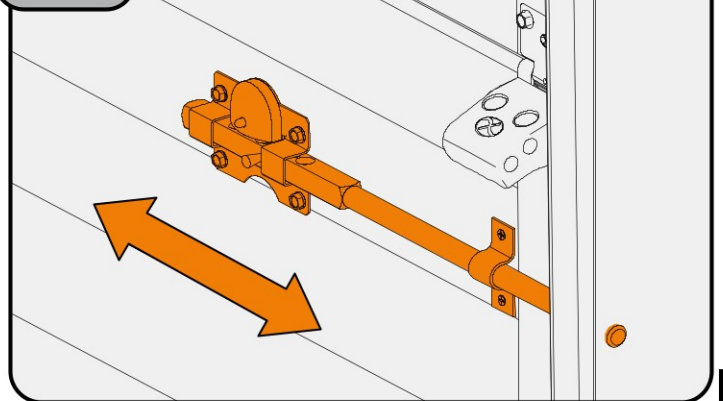
15.2A**15.2A****15.2A****15.2A**

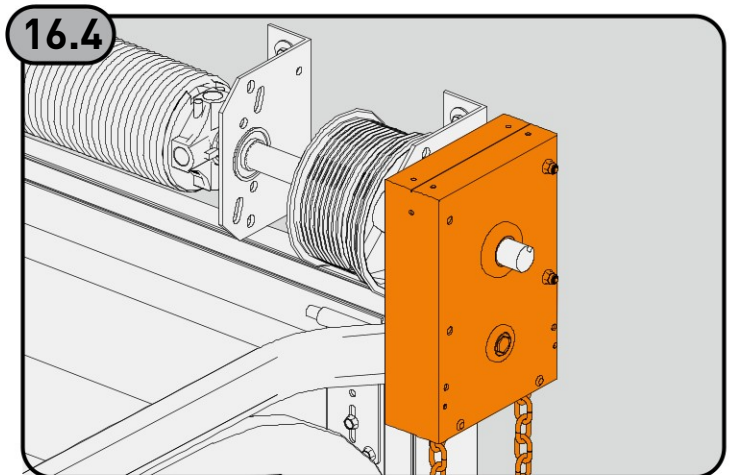
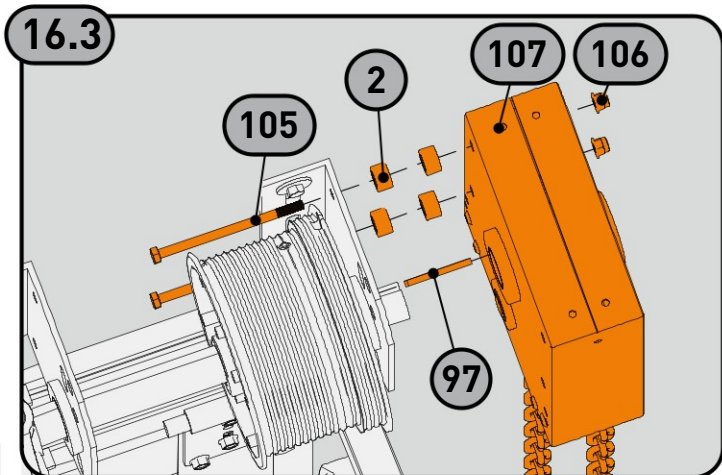
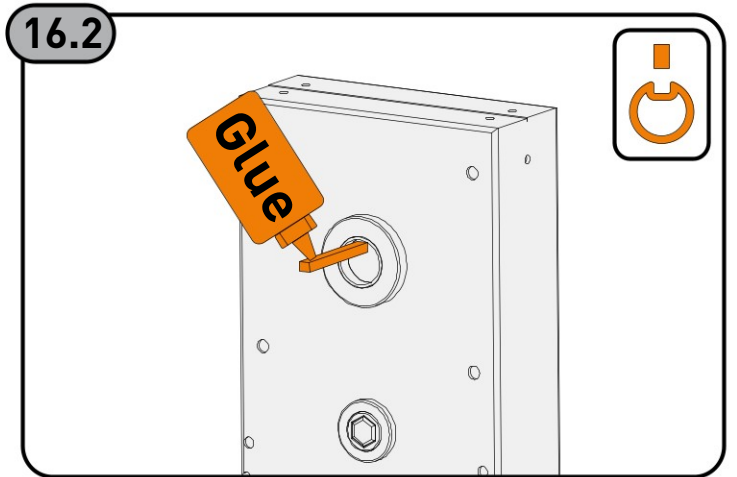
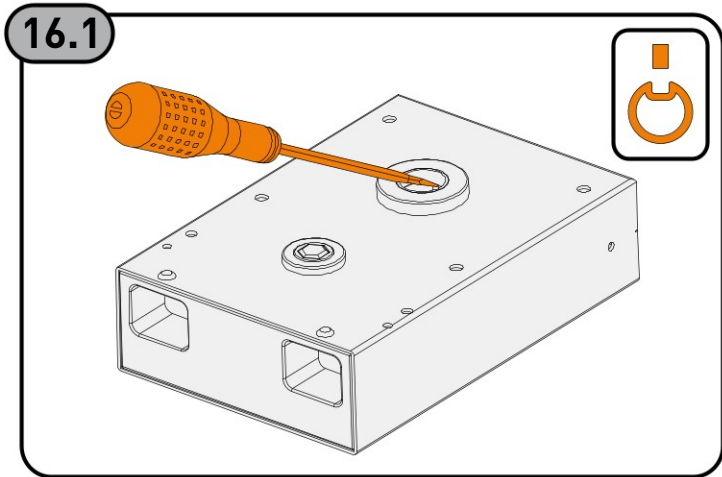
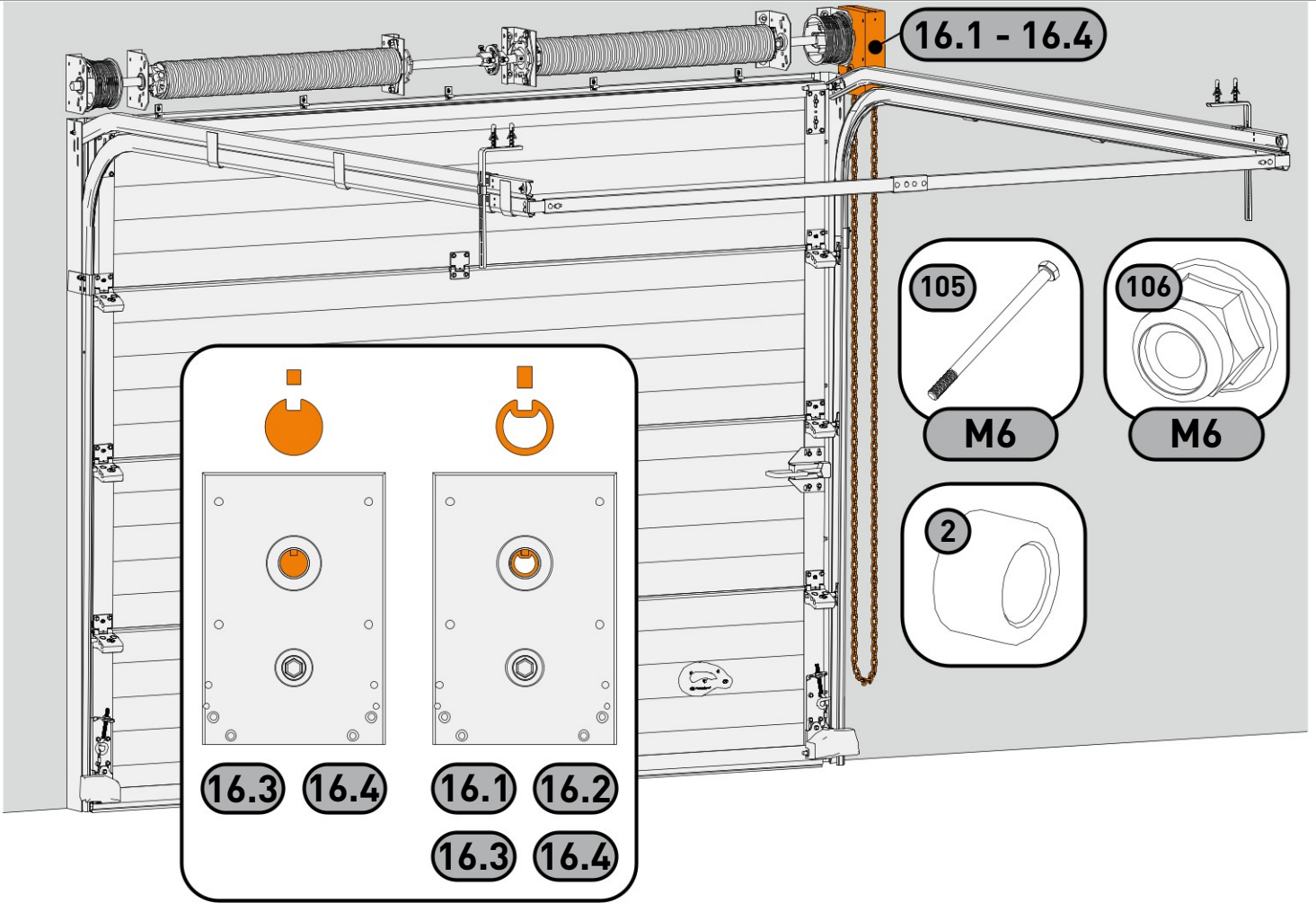

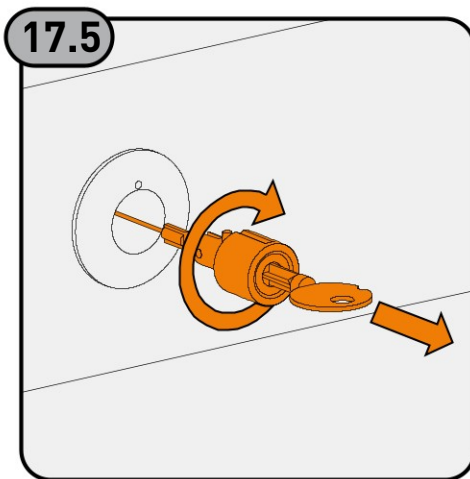
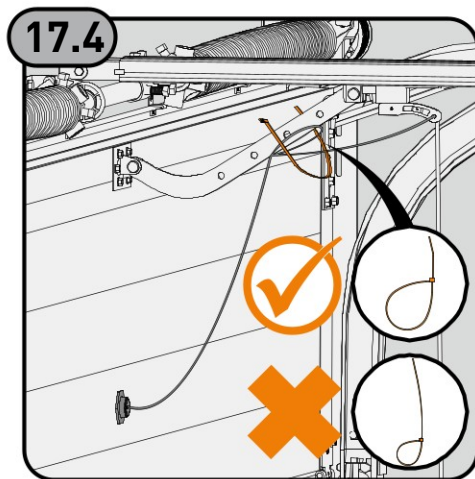
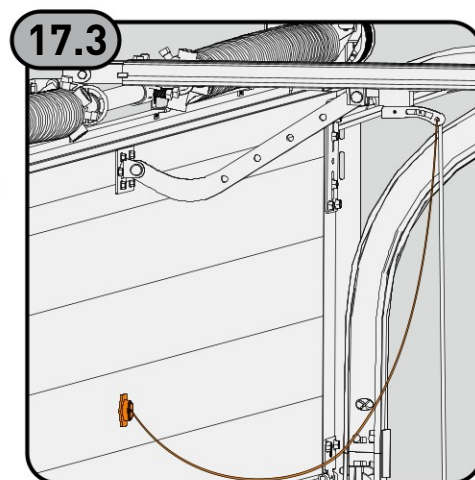
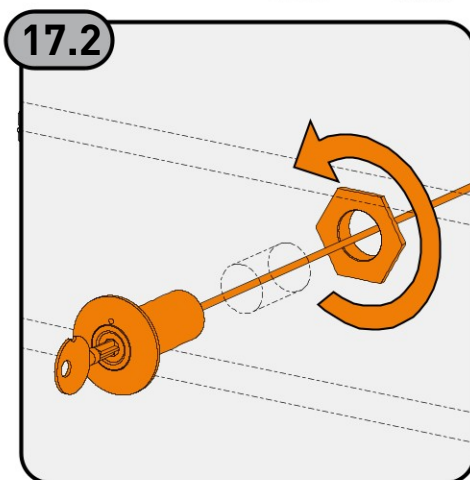
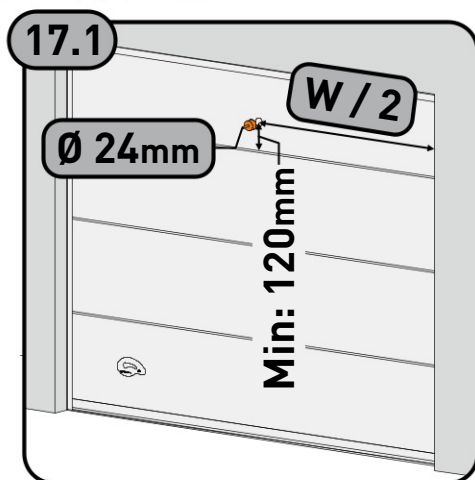
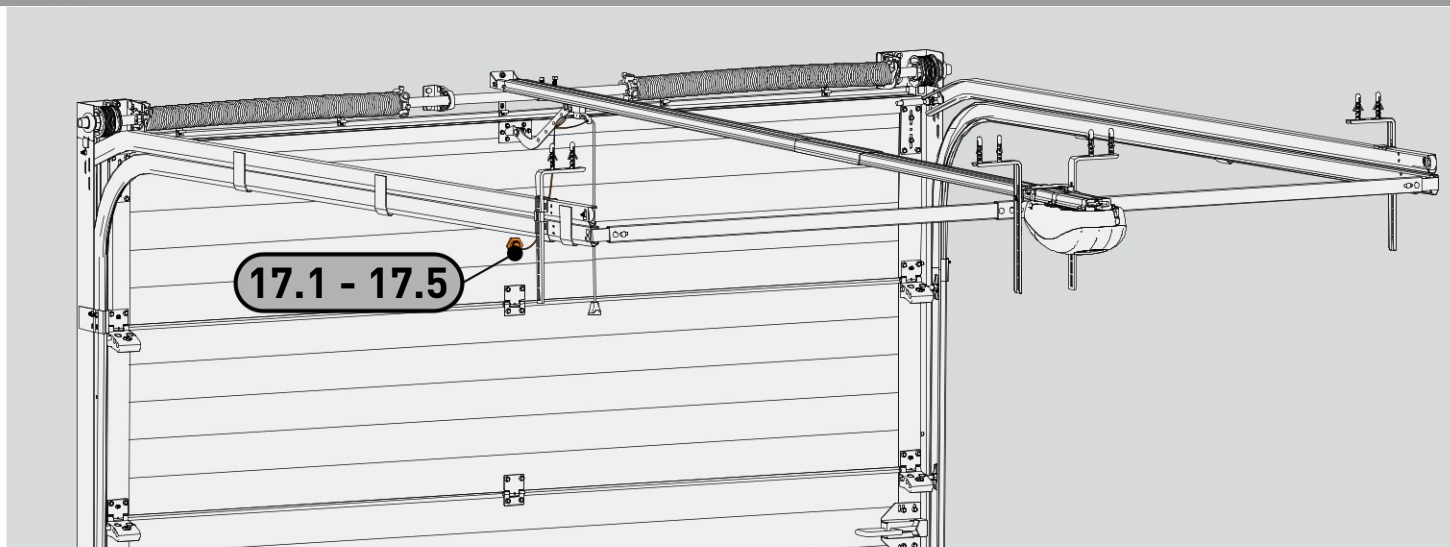

PT O cabo aço do desbloqueador exterior, deve ser preso ao braço do motor, com uma braçadeira de plástico, e deixar o cabo e a braçadeira com folga.

! Nunca atar o cabo de aço.

FR Le câble du débrayage extérieur doit être fixé et ample au bras du moteur avec une attache en plastique et laisser l'attache avec du jeu.

! Ne jamais attacher le câble en acier.

DE Das Stahlseil der Externe Notentriegelung muss am Gelenkarm des Motors mit einer Kunststoffschelle befestigt werden, das Kabel und die Schelle mit etwas Spiel lassen.

! Das Kabel nicht zusammenbinden.

ES El cable de acero del desbloqueo exterior, debe agarrarse al brazo del motor, con una abrazadera de plástico, dejando el cable y la abrazadera con un poco de holgura.

! Nunca amarrar el cable.

EN The cable of the External Unblock must be attached to the motor arm with a plastic tie, leave the clamp loose.

! Never tie the cable.

IT Il cavo di acciaio dello sbloccatore esterno deve essere fissato al braccio motore con un morsetto di plastica e si devono lasciare il cavo e il morsetto allentati.

! Non legare mai il cavo d'acciaio.

Montagem do motor

Quando selecciona um motor eléctrico, este deve ser instalado em conformidade com o manual fornecido junto com o motor, seguindo seguir as instruções para o manuseamento eléctrico.

O técnico que faz a montagem da porta deve verificar se a combinação entre a porta e o motor consta na lista de motores com marcação CE na nossa porta.

De modo a ajudar a manter a força de fecho da porta de acordo com as normas CE em vigor, verifique a correcta posição de instalação da braçadeira de arraste e do braço de transmissão do motor.



ATENÇÃO:

As pessoas poderão sofrer lesões se não ajustar correctamente o software de controlo, ou não seleccionar correctamente o quadro ou o controlo para o portão!

- Tenha atenção ao pico máximo de força permitido durante o fecho do portão, entre outros (verifique no Manual do Instalador disponibilizado pelo fabricante da marcação CE).
- Caso o motor tenha quadro de controlo, este tem de ser instalado de modo a que a pessoa tenha uma perfeita visibilidade do portão, afastado das peças que se movem e a uma altura mínima de 1500mm.
- No caso de comandos à distância, cada unidade de comando deve indicar de forma inequívoca qual ou quais as máquinas destinadas a serem comandadas por essa unidade.

De acordo com a norma EN 13241, no capítulo 6, Avaliação de Conformidade, sub-capítulo 6.1: Se uma porta é resultado de uma montagem *in situ* de produtos de vários fabricantes ou fornecedores, o instalador é considerado como sendo o fabricante.

Por exemplo se o instalador aplicar um motor que não esteja na lista de motores certificados para a porta em causa, o instalador passa a ser considerado como sendo a fabricante da porta. Neste caso o instalador terá de fazer todos os testes necessários definidos nas normas europeias num organismo acreditado.

Verificações finais a realizar

Depois de montar o portão seccionado, o instalador/técnico de manutenção deverá realizar as seguintes verificações (caso sejam aplicáveis).

Verificar os seguintes elementos mecânicos:

1. **Polias:** Verificar se cabo está bem alinhado com as polias e lubrificar.
2. **Molas:** Verificar o seu estado e força (verificar o balanceamento da porta e ajustar se necessário).
3. **Fechadura:** Verificar o seu funcionamento e lubrificar.
4. **Pontos de movimento rotativos:** Verificar a sua fixação (parafusos, cavilhas, soldaduras) e lubrificar os eixos (dobradiças e cavaletes).
5. **Rolamentos:** Verificar o seu estado e lubrificar.
6. **Guias:** Verificar que não estão deformadas.
7. **Cabo e correntes:** Verificar o seu estado e lubrificar.
8. **Serra-cabos:** Verificar a sua correcta instalação no cabo.
9. **Contrapeso:** Verificar se os cabos actuam de uma forma independente e que protegidos até 2,5 metros acima do nível do solo.
10. **Pontos de soldadura:** Verificar que não existem pontos de soldadura soltos.
11. **Rebites:** Verificar que não existem rebites soltos.
12. **Borrachas:** Verificar a sua elasticidade e verificar se não apresentam defeitos.
13. **Travão de mola:** Verificar se é activado no caso de a mola não esteja em tensão.
14. **Protecção nas partes móveis:** Verificar se as partes móveis (contrapesos, engrenagens, etc.) estão protegidas até 2,5 metros acima do nível do solo.
15. **Protecção das zonas de corte:** Verificar que existem as folgas necessárias ou que estão protegidas, por exemplo nas zonas das dobradiças.
16. **Sistema de abertura manual:** Verificar a sua existência e instruções de utilização.
17. **Paredes ou muros (se estes suportam a porta):** Verificar a estabilidade da porta.
18. **Fins de curso:** Verificar o seu funcionamento e ajustar se necessário.
19. **Batentes:** Verificar a sua existência de tal forma que evitem a saída dos painéis das guias.

Verificar os seguintes elementos eléctricos:

1. **Motor:** Verificar a sua fixação, cabos, óleo, funcionamento e pressão.
2. **Quadro de controlo:** Verificar o seu funcionamento.
3. **Fechadura eléctrica:** Verificar o funcionamento e lubrificar.
4. **Receptor:** Verificar o seu funcionamento.

5. **Emissor:** Verificar o seu funcionamento (verifique as pilhas).
6. **Baterias:** Verificar o seu estado e funcionamento.
7. **Diferencial:** Verificar a sua existência e funcionamento.
8. **Disjuntor:** Verificar a sua existência e funcionamento.
9. **Fio de terra:** Verificar a sua existência e eficácia.

Verificar os seguintes elementos de segurança:

1. **Sistema de segurança anti-esmagamento:** Verificar o seu funcionamento.
2. **Foto células:** Verificar o seu funcionamento e verificar o estado emissor-receptor.
3. **Sinais luminosos:** Verificar o seu funcionamento.
4. **Travão de cabo:** Verificar se não há deformação de guias, batentes e lubrificar.
5. **Kit de segurança:** Verificar o seu funcionamento nos portões com porta de serviço.
6. **Paragem de emergência (STOP):** Verificar o seu funcionamento.

Verificar a seguinte documentação:

1. **Livro de manutenção:** Verificar a sua existência, a sua actualização e assinatura do técnico de manutenção.
2. **Etiqueta:** Verificar a sua correcta utilização e colocação na porta seccionada.
3. **Declaração de desempenho:** Verificar a sua existência.
4. **Contracto de manutenção:** É recomendável que o cliente final da porta seccionada tenha um contracto de manutenção com uma empresa/técnico de manutenção.

Eliminação de resíduos de embalagens

A embalagem é feita de materiais ecológicos, que podem ser descartados nas instalações de reciclagem locais. Ao descartar a embalagem e os resíduos de embalagem de maneira adequada, ajudará a evitar possíveis riscos ao meio ambiente e à saúde pública.

Manutenção e substituição de peças

Uma porta seccionada deve ser mantida e verificada regularmente por um instalador profissional, de modo a assegurar uma utilização segura, tal como descrito nas normas CE. Quando fizer a manutenção aconselha-se o uso do Livro de Registos de Manutenção do fabricante (este requisito não é obrigatório em portas de garagem domésticas não automáticas de movimento vertical para uso exclusivo numa vivenda que não abre em zonas acessíveis ao público, fora dos limites da casa). Utilize sempre peças originais de modo a manter a porta em conformidade com a marcação CE.

Geral

1. Molas de torção, travões de cabo e outros componentes que estão ligados às molas e cabos, estão sob alta tensão. Se não forem tratadas de modo apropriado, podem ocorrer danos ou mesmo ferimentos! **Apenas os técnicos qualificados de portas seccionadas podem mexer nestes componentes!**
2. A substituição de peças partidas ou estragadas deve ser feita por um técnico especializado.
3. Quando se verifica a porta, desligar sempre a corrente eléctrica. Certifique-se que a porta está bloqueada, de modo que não possa ser accionada sem o seu conhecimento.

MANUTENÇÃO:

Periodicidade da manutenção

A periodicidade da manutenção à porta seccionada é indicada na tabela seguinte:

Portas para uso	Critério	Periodicidade
Residencial e garagem	N.º de veículos ≤ 5	12 meses
	5 < N.º de veículos ≤ 50	6 meses
	N.º de veículos > 50	3 meses
	Uso sazonal ⁽¹⁾	12 meses
Industrial	-	6 meses
Comercial	≤ 10 ciclos / dia	6 meses
	> 10 ciclos / dia	4 meses
Edifícios públicos, comerciais institucionais - com porta de serviço	-	12 meses
Edifícios públicos, comerciais institucionais - sem porta de serviço	-	3 meses

⁽¹⁾ Porta usada apenas em determinados e curtos períodos de tempo (por exemplo durante o período de verão ou férias)

As linhas a sublinhado representam a manutenção a ser efectuada pelo utilizador final

As portas instaladas em frente do mar devem ser lavadas todos os dias com água potável, e se estiverem perto do mar deverão ser lavadas pelo menos uma vez por semana.

Depois da instalação (nível A):

1. Olear o lado das guias onde rolam os roletes.
2. Olear o rolamento e o veio dos roletes.
3. Olear a parte rotativa dos cavaletes e dobradiças.
4. Olear o fecho interior.
5. Proteger os painéis com cera para carros (CarWax).
6. Lubrificar as borrachas ligeiramente com talco.
7. Olear os rolamentos do veio.
8. Olear os cabos de aço.

Em cada 3, 4 ou 6 meses, consoante o uso da porta seccionada (nível B):

1. Inspeção visual completa.
2. Verificar o balanceamento da porta e ajustar se necessário.
3. Verificar a afinação do fim de curso do motor (se for porta motorizada).
4. Verifique o funcionamento correcto dos dispositivos de segurança (sistema de segurança anti-entallamento, interruptores, fotocélulas, etc.).
5. Verifique o manuseamento manual da porta.
6. Verifique o funcionamento correcto dos limitadores de força.
7. Verifique as dobradiças.
8. Verifique o funcionamento correcto e estado da sinalização existente (pirilampas, iluminação).
9. Verifique os elementos de transmissão de movimento (braços articulados, cabos, correntes e correias).
10. Olear e fazer os ajustes necessários para um bom funcionamento da porta seccionada.
11. Verifique o motor.
12. Verifique se as borrachas laterais, superior ou inferior estão rasgadas ou apresentam desgaste.
13. Lubrifique e verifique todos os pontos mencionados no nível A (se necessário).
14. Limpe os painéis.
15. Limpe as janelas (somente com água com pressão, não use panos abrasivos).
16. Remova sujidade ou lixo da porta ou na proximidade da porta.
17. Revisão geral do funcionamento da porta seccionada.

Em cada 12 meses (nível C):

1. Inspeção visual completa.
2. Verifique o bloqueio da porta.
3. Verifique os elementos das guias.
4. Verifique os roletes ao nível de desgaste e de movimento livre das guias.
5. Verificar a afinação do fim de curso do motor (se for porta motorizada).
6. Verifique o funcionamento correcto dos dispositivos de segurança (sistema de segurança anti-entallamento, interruptores, fotocélulas, etc.).
7. Verifique o funcionamento correcto dos limitadores de força.
8. Verifique o controlo remoto.
9. Verifique o sistema de equilíbrio (molas, pesos).
10. Verifique o quadro de controlo e seus componentes.
11. Verifique o motor.
12. Verifique as fixações das guias verticais e horizontais.
13. Verifique a fixação da porta na padieira e tecto.
14. Verifique o funcionamento do travão de cabo.
15. Verifique se o travão de cabo está danificado ou apresenta desgaste*.
16. Verifique ou teste as fixações das molas nos encaixes.
17. Verifique o balanceamento da porta e ajuste se necessário.
18. Verifique se os cabos estão danificados ou apresentam desgaste.
19. Verifique o funcionamento correcto e estado da sinalização existente (pirilampas, iluminação).
20. Verifique os elementos de transmissão de movimento (braços articulados, cabos, correntes e correias).
21. Verifique os pontos de ligação dos cabos nos tambores e no travão cabo (ou suporte cabo).
22. Verifique a fixação dos tambores ao veio.
23. Verifique as dobradiças.
24. Verifique se o veio apresenta desgaste, rasgos ou danificado.
25. Verifique e volte a apertar os parafusos do destorcedor (se usado na porta).
26. Verifique se os painéis estão danificados, com desgaste ou ferrugem.
27. Limpe os painéis.
28. Limpe as janelas (somente com água com pressão, não use panos abrasivos).
29. Remova sujidade ou lixo da porta ou na proximidade da porta.

30. Verifique o estado da pintura e a corrosão.
31. Verifique os travões de mola e remova a sujidade se necessário.
32. Verifique se as borrachas laterais, superior ou inferior estão rasgadas ou apresentam desgaste.
33. Verifique e teste a borracha inferior com sistema sensível de protecção (se usado na porta).
34. Verifique o manuseamento manual da porta.
35. Lubrifique todos os pontos mencionados no nível A e B.
36. Lubrifique as molas.
37. Olear e fazer os ajustes necessários para um bom funcionamento da porta seccionada.
38. Revisão geral do funcionamento da porta seccionada.

* Testes e manutenção do travão de cabo:

Testes - Verifique se:

1. Se a fita na lâmina do travão estiver danificada, pode dever-se à porta ter descaído devido ao cabo partir (a guia é danificada pela lâmina):
 - O instalador tem de prevenir que a porta caia suportando o peso da porta posicionando uma forquilha por baixo;
 - Levante a porta até que a lâmina fique solta da guia, e bloqueie o travão;
 - Remova com cuidado a zona aguçada pela lâmina e/ou repare/substitua a guia de modo a ter a zona lisa novamente;
 - Se o travão foi activado por o cabo partir, o travão tem de ser completamente substituído por um novo;
 - Verifique se outras peças tais como roletes, guias, entre outros apresentam deformação resultante da queda ou bloqueamento da porta;
 - Remova o bloqueio temporário.
2. Se a lâmina toca na guia;
3. Se a lâmina estiver danificada é necessário substituir o travão de cabo;
4. Se a mola de dupla torção estiver partida, substituir o travão de cabo.

Manutenção

Em princípio o travão não necessita manutenção. No entanto, é aconselhável que a sujidade seja retirada do travão regularmente.

Resolução de problemas

Mola: O que fazer se a mola partir?

(A garantia da mola é dada pelo n.º ciclos previsível de funcionamento)

(Informe e dê instruções ao utilizador acerca deste problema)

Depois de a mola se partir a porta será detida pelo travão de mola, devendo o utilizador contactar de imediato um técnico especializado. O travão de mola serve apenas para uma utilização, devendo assim ser substituído, assim como outras peças que possam ter sido danificadas.

A porta tem de ser inspeccionada minuciosamente.



Substitua o travão de mola por um novo.



Não mexer em nenhuma ligação ou peça da porta depois da mola partir. Espere até que um técnico especializado chegue para verificar a porta!

Cabo: O que fazer se o cabo partir?

(Informe e dê instruções ao utilizador acerca deste problema)

Se o cabo partir, a porta será detida pelo segundo cabo, que está dimensionado para aguentar com o peso da porta. Tem de ser chamado um técnico qualificado para inspeccionar a porta e substituir todas as peças que possam ter sido danificadas, tais como: travões de cabo, cabos, guias, roletes, etc.

Desmontagem da porta seccionada



ATENÇÃO: Para desmontar uma porta seccionada, é necessário tomar algumas precauções. Para sua segurança preste atenção a todos os avisos e instruções que se seguem! Caso tenha alguma dúvida, contacte o fabricante.

A desmontagem só deve ser feita por técnicos especializados. Este manual apenas descreve a instalação/desmontagem de peças para portas seccionadas residenciais e tem de ter instruções suplementares para quaisquer componentes adicionais.



CUIDADO! As molas de torção e os travões de cabo estão sob grande tensão. Tenha atenção em todo o serviço na desmontagem e use material adequado.

PASSO 1. Retirar a tensão da(s) mola(s).

Antes de começar a desmontar a porta feche a porta e assegure-se que esta se mantém fechada usando um grampo na guia vertical.

Primeiro a tensão das molas e do cabo tem de ser retirada seguindo as instruções que se seguem:

1. Insira a 1ª barra de ferro na flange do topo da mola;
2. Assegure-se que aguenta a tensão da mola e solte os parafusos do topo da mola;
3. Rode a 1ª barra de ferro para o sentido necessário;
4. Insira a 2ª barra de ferro na flange seguinte do topo da mola;
5. Retire a tensão da mola da 1ª barra com a 2ª barra de ferro;
6. Retire a 1ª barra da flange do topo da mola;
7. Rode cerca de 1/4 de volta no sentido necessário e insira a 1ª barra de novo no topo da mola;
8. Retire a tensão da mola da 2ª barra com a 1ª barra;
9. Repita do ponto 3 ao 8 até que toda a tensão esteja libertada;
10. Remova a última barra de ferro.

PASSO 2. Desligue e retire o motor eléctrico. Siga quaisquer instruções indicadas no manual do motor.

PASSO 3. Solte os tambores, com cuidado, pois pode ainda haver alguma tensão no cabo. Verifique se o cabo está lasso e desligue-o do travão de cabo (ou suporte de cabo) e do tambor.

PASSO 4. Desmonte as calhas horizontais.

PASSO 5. Retire os painéis um a um das guias verticais, começando no painel superior. Antes retire as dobradiças e os roletes.

PASSO 6. Remova o veio da padieira. Se o veio for dividido e ligado por um destorcedor, primeiro retire o destorcedor e depois retire cuidadosamente as duas partes do veio.



ATENÇÃO: Tenha cuidado com peças que possam deslizar pelo veio, tais como tambores, rolamentos ou outros.

PASSO 7. Remova as guias verticais e as cantoneiras do local de instalação.

PASSO 8. Certifique-se de remover todas as peças e painéis de modo que seja amigo do ambiente e que cumpra as indicações ambientais. Se tiver alguma dúvida, verifique com as autoridades locais onde e como pode reciclar este produto.

PARA QUAISQUER DETALHES NA DESMONTAGEM, VERIFIQUE OS CAPÍTULOS DE INSTALAÇÃO NESTE MANUAL ONDE ESTÃO OS DESENHOS E DETALHES INDICADOS.

Parafusos

Verifique na tabela abaixo se os parafusos fornecidos para a fixação ao edifício, se são indicados para o tipo de aplicação. O instalador é responsável por identificar o tipo de parede (tijolo, betão, aço, madeira) e se a parede é estruturalmente capaz de suportar a porta. Deve escolher o tipo de parafuso em função do tipo de parede e a quantidade de

parafusos em relação à classe de vento da porta (ver etiqueta CE). É da responsabilidade do instalador realizar correctamente as fixações entre parede e a porta.

Carga e aplicação dos parafusos fornecidos:

	Aplicação									
	Betão C20/25		Tijolo refractário		Betão areado		Tijolo duplo		Célula, como tijolo de barro	
F _s (kN)	Tiracção	Corte	Tiracção	Corte	Tiracção	Corte	Tiracção	Corte	Tiracção	Corte
Parafuso 1 	1,65	1,50	1,50	1,40	0,35	0,48	0,60	0,80	0,45	0,60
Parafuso 2 	2,90	-	2,90	-	-	-	-	-	-	-

F_s força máxima suportada pelo parafuso/bucha.

i Se não utilizar os parafusos fornecidos com a porta, deve consultar as fichas técnicas dos parafusos e buchas que serão aplicados na porta e retirar os valores de carga máxima que aguentam os parafusos e buchas para cada tipo de aplicação.

i Utilizar o menor valor entre o parafuso e a bucha.

Tabela da classe de vento:

Classe de vento	Valor (Pa = N/m ²)
Classe 2	620
Classe 3	965
Classe 4	1375
Classe 5	Valor (Pa) x1.1x1.25

Ver etiqueta marcação CE

i Fixação vertical

Exemplo:

Porta 5x5 com classe 3 em betão com o parafuso tipo 1

Cálculo da Área:

$$\text{Área} = 5 \times 5 = 25 \text{ m}^2$$

Cálculo da força:

$$F = P \times A \rightarrow 965 \times 25 = 24125 \text{ N (24,12 kN)}$$

Cálculo do número de parafusos:

$$N_{\text{parafusos}} = F / F_s \rightarrow 24,12 / 1,65 = 14,61 \text{ parafusos}$$

Se o número tiver casas decimais deve-se sempre arredondar para o número inteiro mais próximo. Neste caso para 15 parafusos, como há duas calhas o número de parafusos tem de ser par, por isso para esta porta deve-se usar **16 parafusos**, 8 em cada cantoneira.

Para a fixação horizontal deverá também fazer o mesmo tipo de verificação, tendo em conta o peso suspenso da porta com um factor de segurança adequado.

Distância recomenda entre parafusos

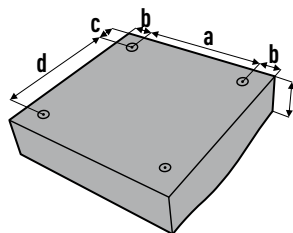

	Parafuso 1 (mm)	Parafuso 2 (mm)
a	50	75
b	50	55
c	50	55
e	100	100
d	50	75

Montaje del motor

Si ha elegido un accionamiento eléctrico, hay que montarlo conforme el manual suministrado con el motor, y seguir las instrucciones para el accionamiento eléctrico.

El técnico que hace la instalación de la puerta tiene de comprobar si el motor seleccionado está entre la lista de motores con marcación CE en nuestra puerta.

Para ayudar a mantener la fuerza de cierre de la puerta dentro de las normas CE verifique la posición correcta de instalación del brazo de empuje y la abrazadera de arrastre.



ATENCIÓN:

- Las personas podrían sufrir lesiones si no se revisa correctamente el ajuste del software de control, o no se selecciona correctamente el cuadro o el control para la puerta!
- Tenga atención al fuerza máxima permitida durante el cierre de la puerta, entre otros Verifique en el Manual del Instalador acerca de la marcación CE.
- Si tiene un cuadro de control (maniobra), debe ser instalado de manera a que la persona tenga visibilidad perfecta de la puerta, alejado de las piezas que se mueven y a una altura mínima de 1500mm.
- En el caso de mando a distancia, todas las unidades de mando deberán indicar claramente cuáles son la máquina o las máquinas destinadas a ser accionadas desde dicha unidad.

De acuerdo con la norma EN 13241, en el capítulo 6, Evaluación de la Conformidad, subcapítulo 6.1: "Si una puerta es el resultado de un montaje *in situ* de productos procedentes de varios fabricantes o suministradores, se asimila al instalador como el fabricante."

Por ejemplo, si el instalador aplica un motor que no está en la lista de los motores certificados para el puerta seccional, el instalador es considera que es el fabricante de la puerta. En este caso, el instalador realizará todos los exámenes necesarios definidos en las normas europeas en un organismo autorizado.

Verificaciones finales

Después de montar la puerta, el instalador / mantenedor deberá realizar las siguientes verificaciones (si se aplican).

Se verifican los siguientes elementos mecánicos:

1. **Poleas:** Verificar su alineamiento respecto al cable y engrasar.
2. **Muelles:** Verificar su estado, fuerza y protección.
3. **Cerradura:** Verificar que actúa como de cierre mecánico independiente y engrasar.
4. **Puntos de giro:** Verificar la firmeza de la fijación de prisoneros, pasadores, soldadura y engrasar el eje (bisagras, etc.).
5. **Cojinetes:** Revisar estado y engrasar.
6. **Guías:** Verificar que no están deformadas.
7. **Cable y cadenas:** Verificar su correcto estado y engrasar.
8. **Sujeta-cables:** Verificar la correcta fijación del cable.
9. **Contrapeso:** Verificar que los cables actúan independientes y quedan cubiertos y protegidos hasta 2,5 metros del nivel del suelo.
10. **Soldaduras:** Verificar que no existan puntos de soldadura sueltos.
11. **Remaches:** Verificar que no existan remaches sueltos.
12. **Cauchos protectores:** Verificar su buena elasticidad y que no presentan roturas.
13. **Freno de muelle:** Comprobar que es activado en el caso que el muelle no está en tensión.
14. **Protección de las partes móviles (carenados):** se verifica que las partes móviles contrapesos, piñones, etc. Están protegidos hasta una altura mínima de 2,5m del nivel de acceso.
15. **Protección de la zona de cizalladura:** Se verifica que existen las holguras necesarias o están protegidas, por ejemplo la zona de bisagras.
16. **Sistema de apertura manual:** Se verifica su existencia e instrucciones de utilización.
17. **Paredes o muros, si estos sustentan la puerta:** Se verifica su estabilidad.
18. **Finales de carrera:** Se verifica su funcionamiento y se ajustan si es necesario.
19. **Topes finales:** Se verifica su existencia de tal forma que impida la salida de la hoja.

Se verificarán los siguientes elementos eléctricos:

1. **Motor:** Verificar anclajes, cableados, aceite, funcionamiento y presión mantenida.
2. **Cuadro de maniobra:** Verificar su funcionamiento.
3. **Electro cerradura:** Verificar su funcionamiento y se engrasar.
4. **Receptor:** Verificar su funcionamiento.
5. **Emisor:** Verificar las baterías.

6. **Baterías:** Verificar su estado y funcionamiento.
7. **Diferencial:** Verificar su existencia y funcionamiento.
8. **Magneto térmico:** Verificar su existencia y funcionamiento.
9. **Toma de tierra:** Verificar la continuidad de las partes metálicas de la puerta a la toma de tierra de la acometida.

Se verifican los siguientes elementos de seguridad:

1. **Sistema de seguridad aplastamiento:** Verificar su correcto funcionamiento.
2. **Fotocélulas:** Verificar su correcto funcionamiento y su condición de emisor-receptor.
3. **Señales luminosas:** Verificar su funcionamiento.
4. **Paracaídas:** Verificar que no hay deformación de guías y topes y engrasar.
5. **Kit de seguridad (puerta peatonal):** Verificar su funcionamiento en portillos peatonales inscritos.
6. **Parada de emergencia (Stop):** Verificar su funcionamiento.

Se comprobará la siguiente documentación:

1. **Libro de mantenimiento:** Verificar su existencia, actualización y firma del mantenedor.
2. **Etiqueta:** Verificar el correcto uso y colocación en la puerta.
3. **Declaración de prestaciones:** Se comprobara su existencia.
4. **Contrato de mantenimiento:** Se recomienda que el usuario final de la puerta deba establecer un contrato de mantenimiento.

Eliminación de residuos de envases.

El embalaje está fabricado con materiales respetuosos con el medio ambiente, que pueden desecharse en las instalaciones de reciclaje locales. Si elimina los envases y los residuos de envases de forma adecuada, ayudará a evitar posibles riesgos para el medio ambiente y la salud pública.

Mantenimiento y sustitución de piezas en la puerta

Una puerta seccional debe mantenerse y revisarse con regularidad para garantizar la seguridad en el funcionamiento y el manejo, según lo descrito en las normas CE. Cuando hacer un mantenimiento aconsejase el uso del libro de registros de mantenimiento del fabricante. [Este requisito puede obviarse en el caso de puertas de garaje domestico no automáticas de movimiento vertical para uso exclusivo de una vivienda que no abre a zonas accesibles al público, fuera de los límites de la casa]. Utilice siempre piezas originales para mantener la puerta en conformidad con la marcación CE.

Generalidades

1. Los muelles de torsión, frenos de cable y otras piezas que están unidas a muelles y cables, están bajo alta tensión. Si no fueren tratadas de manera apropiada, pueden ocurrir daños o mismo heridas! **Solamente instaladores profesionales pueden mover estos componentes!**
2. La sustitución de piezas partidas o estropeadas se deben hacer por un técnico especializado.
3. Cuando revise la puerta, desconecte siempre la alimentación eléctrica. Compruebe que no se puede re-conectar sin que usted se dé cuenta.

MANTENIMIENTO:

Periodicidad de mantenimiento

La periodicidad de mantenimiento de la puerta seccional se indica en la tabla siguiente:

Puertas para uso	Criterio	Periodicidad
Residencial y Garaje	N.º de vehículos ≤ 5	12 meses
	5 < N.º de vehículos ≤ 50	6 meses
	N.º de vehículos > 50	3 meses
	Uso estacional ⁽¹⁾	12 meses
Industrial	-	6 meses
Comercial	≤ 10 ciclos / día	6 meses
	> 10 ciclos / día	4 meses
Edificios públicos, comerciales institucionales - peatonal	-	12 meses
Edificios públicos, comerciales institucionales - no peatonal	-	3 meses

⁽¹⁾ Se refiere a usos de la puerta en periodos cortos y determinados de tiempo (por ejemplo durante el verano o vacaciones).

Instrucciones de mantenimiento

Nivel básico - Instrucciones generales sencillas que permitan asegurar al propietario o usuario un funcionamiento sin incidentes de la porta, sin necesidad de competencia

específica. En general se refieren a operaciones de limpieza y supervisión.

⚠ Nivel avanzado - Procedimientos de mantenimiento preventivo avanzado que deben ser ejecutados únicamente por personal competente. En general se refieren al engrasado y comprobación de los elementos mecánicos, eléctricos y componentes de seguridad y su funcionalidad así como los ajustes de activadores, seguridades, velocidades, hojas, etc.

Las líneas subrayadas son el mantenimiento que puede ser hecho por lo usuario final (nivel básico)

Las puertas instaladas muy cerca del mar, se deben de lavar con agua potable todos los días, y las que están menos cerca, al menos una vez por semana

Después de la Instalación (nivel A):

1. Proteger los paneles con cera para coches (CarWax).
2. Engrasar el rodamiento y el eje de los rodillos.
3. Engrasar la parte rotativa de los caballetes y bisagras.
4. Engrasar el cerrojo interior.
5. Engrasar la parte de las guías donde ruedan los rodillos.
6. Untar las gomas ligeramente con talco.
7. Engrasar los rodamientos del eje.
8. Engrasar los cables de acero.

En cada 3, 4 o 6 meses, dependiendo de la utilización de la puerta seccional (nivel B):

1. Limpiar los paneles.
2. Verificar si las gomas laterales, superior y inferior están rasgadas o presentan desgaste.
3. Limpiar las ventanas (sólo lavar con agua con presión, no utilizare trapos abrasivos).
4. Quitar la suciedad o la basura de la puerta o en la proximidad de la puerta.
5. Inspección visual completa.
6. Verificar el equilibrio de la puerta y ajuste si necesario.
7. Verificar la afinación del fin de curso del motor, si la puerta es motorizada.
8. Verificar el funcionamiento de los dispositivos de seguridad de personas (dispositivos sensibles de protección, interruptores, fotocélulas, etc.).
9. Verificar la puerta en operación manual.
10. Verificar el funcionamiento de los limitadores de fuerza.
11. Verificar las bisagras.
12. Verificar el funcionamiento y el estado de la señalización (luces de color naranja intermitente, iluminación).
13. Verificar los elementos de transmisión de movimiento (brazos articulados, cables, cadenas, cinturones).
14. Engrasar y hacer los ajustes necesarios para el buen funcionamiento de la puerta.
15. Verificación del motor.
16. Engrasar todos los puntos mencionados previamente (nivel A), si es necesario.
17. Una revisión general del funcionamiento de la puerta.

En cada 12 meses (nivel C):

1. Limpiar los paneles.
2. Limpiar las ventanas (sólo lavar con agua con presión, no utilizare trapos abrasivos).
3. Quitar la suciedad o la basura de la puerta o en la proximidad de la puerta.
4. Verificar si las gomas laterales, superior y inferior están rasgadas o presentan desgaste.
5. Inspección visual completa.
6. Verificar el bloqueo de la puerta.
7. Verificar los elementos de las guías.
8. Verificar si los rodillos presentan desgaste y se ruedan libres en las guías.
9. Verificar la afina
10. Verificar el funcionamiento de los dispositivos de seguridad de personas (dispositivos sensibles de protección, interruptores, fotocélulas, etc.).
11. Verificar el funcionamiento de los limitadores de fuerza.
12. Verificar el control remoto.
13. Verificar lo sistema de equilibrio (pesos, muelles).
14. Verificar lo cuadro de control y sus componentes.
15. Verificación del motor.
16. Verificar las fijaciones de las guías verticales y horizontales.
17. Verificar las fijaciones de la puerta en el dintel y techo.
18. Verificar el funcionamiento del freno de cable.
19. Verificar si el freno del cable está dañado o tiene desgaste*.
20. Verificar o testar la fijación de las muelles en las piezas de torsión.
21. Verificar el equilibrio de la puerta y ajuste si necesario.
22. Verificar si los cables están dañados o tienen desgaste.

23. Verificar el funcionamiento y el estado de la señalización (luces de color naranja intermitente, iluminación).
24. Verificar los elementos de transmisión de movimiento (brazos articulados, cables, cadenas, cinturones).
25. Verificar los puntos de ligación de los cables en los tambores e en el freno de cable.
26. Verificar la fijación de los tambores al eje.
27. Verificar las bisagras.
28. Verificar si el eje tiene desgaste, rasgos o está dañado.
29. Verificar y vuelve a apretar los tornillos del unión del eje (si utilizado en la puerta).
30. Verificar si los paneles están dañados, con desgaste o herrumbre.
31. Verificar el estado de la pintura y la corrosión.
32. Verificar los frenos de muelle y retirar la suciedad si es necesario.
33. Verificar y testar la goma inferior con el dispositivo sensible de protección (si utilizado en la puerta).
34. Verificar la puerta en operación manual.
35. Engrasar todos los puntos mencionados anteriormente (nivel A y B).
36. Engrasar los muelles.
37. Engrasar y hacer los ajustes necesarios para el buen funcionamiento de la puerta.
38. Una revisión general del funcionamiento de la puerta.

* Testes y mantenimiento del freno del cable:

Testes - Verifique si:

1. Si la puerta está inclinada debido al rompimiento del cable, la cinta adhesiva en la lámina del freno puede quedar dañada (la guía es dañada por la lámina):
 - El instalador tiene de prevenir que la puerta se cierre suportando el peso de la puerta con una horquilla por bajo
 - Levanta la puerta hasta que el lámina si suelta de la guía, y bloquear el freno
 - Retire con cuidado la zona aguzada por la lámina y/o repare/substituya la guía de modo a tener la zona lisa otra vez
 - Si el freno fue activado por el cable quebrar, el freno tiene de ser todo substituido por un nuevo
 - Verifique si otras piezas tales como rodillos, guías, entre otros presentan deformación resultante de la queda o bloquear la puerta
 - Retirar el bloqueo temporario
2. Si la lámina toca en la guía
3. Si la lámina está dañada es necesario substituir el freno del cable
4. Si el muelle de doble torsión está quebrada, substituir el freno del cable

Mantenimiento

En principio el freno no necesita mantenimiento, pero es mejor que la suciedad se retire del freno regularmente.

Resolución de problemas

i Muelle: ¿Qué hacer si lo muelle se dañan?

(La garantía del muelle es echa por el n.º ciclos previsible de funcionamiento)

(Informar y dar instrucciones al usuario sobre este problema)

Después del muelle se partir la puerta será detenida por el freno del muelle, el usuario HHdeberá así ser substituido, así como otras piezas que puedan estar dañadas debido a esto. La puerta tiene de ser inspeccionada minuciosamente.



Sustituya el freno de muelle por uno nuevo.



No tocar en ninguna ligación o pieza de la puerta después del muelle quebrar. Aguarde hasta que llegue un técnico especializado para verificar la puerta!

i Cable: ¿Qué hacer se el cable se dañan?

(Informar y dar instrucciones al usuario sobre este problema)

Si el cable partir, la puerta será detenida por el segundo cable, que está dimensionado para detener el peso de la puerta. Tiene que contactar un técnico cualificado para inspeccionar la puerta y substituir todas las piezas que puedan ter sido dañadas, tales como: freno del cable, cables, guías, rodillos, etc.



ATENCIÓN: Para desmontar una puerta seccional, es necesario tomar algunas precauciones. ¡Para seguridad de todos, preste atención a todas las advertencias y instrucciones que se siguen! Caso tenga alguna duda, contacte con el fabricante.

El desmontaje sólo puede ser efectuado por instaladores profesionales. Este manual solo describe la instalación/desmontaje de piezas para puertas seccionales residenciales y por lo tanto, se debe complementar con instrucciones suplementares para otros componentes adicionales.



ATENCIÓN: Las muelles de torsión y los frenos de cable están con tensiones muy grandes. Tener atención en todo el servicio del desmontaje y utilizar material adecuado.

PASO 1. Destensado de lo(s) muelle(s) de torsión.



Antes del desmontaje cierre la puerta y bloquee el movimiento con unas pinzas en la guía vertical.

En primer lugar, libere la tensión de los muelles de torsión y el cable. Para ello, siga estas instrucciones:

1. Introduzca la primera herramienta de tensado hasta el fondo del orificio de tensión.
2. Libere la tensión del muelle con esta herramienta y suelte los tornillos de la pieza de torsión.
3. Gire la primera herramienta de tensado en el sentido requerido.
4. Introduzca la segunda herramienta de tensado hasta el fondo del siguiente orificio de tensión.
5. Libere la tensión del muelle, desde la primera herramienta de tensado, con la segunda.
6. Extraiga la primera herramienta de tensado del orificio.
7. Gire la segunda herramienta de tensado un cuarto de vuelta en el sentido requerido.
8. Libere la tensión del muelle, desde la segunda herramienta de tensado, con la primera.
9. Repita los pasos 3 a 9 hasta haber liberado completamente la tensión.
10. Retire la última herramienta de tensado.

PASO 2. Desconecte el motor eléctrico. Siga las instrucciones indicadas del manual del motor.

PASO 3. Liberar los tambores, con cuidado, porque puede quedar alguna tensión en el cable. Verificar si el cable esta flojo y desconectar del freno del cable (o soporte de cable) y del tambor.

PASO 4. Desmonte las guías horizontales.

PASO 5. Retire los paneles un a un de las guías verticales, empezando por el superior. Para ello, afloje primero las bisagras y los rodillos.

PASO 6. Retirar el eje del dintel. Si fueren dos ejes con una unión del eje, desconecte éste primero y retire con cuidado las dos mitades del eje.



ATENCIÓN: Tenga cuidado con las piezas que pueden deslizar por el eje, tales como tambores, rodamientos o otros.

PASO 7. Retirar las guías verticales y las cantoneras del local de instalación.

PASO 8. Asegúrese de eliminar todas las piezas y paneles de una manera que sea ecológica y cumpla con las pautas ambientales. Si tiene alguna pregunta, consulte con las autoridades locales dónde y cómo puede reciclar este producto.

PARA CUALQUIER INFORMACIÓN EN LA DESMONTAJE, LE REMITIMOS LOS CAPÍTULOS SOBRE INSTALACIÓN EN ESTE MANUAL, QUE CONTIENEN DIBUJOS E INFORMACIÓN DETALLADA.

Anexos

“Documento complementario del código de la edificación N.º II”

II.1.7. Componentes.

Las instalaciones eléctricas deben hacerse utilizando como componentes productos normalizados según normas IRAM o IEC. La conformidad de estos productos con las aludidas normas IRAM o IEC debe estar certificada según lo dispuesto por la autoridad competente al reglamentar las condiciones bajo las cuales se deben comercializar estos productos.

II.2.1. Alcance de la reglamentación eléctrica.

Establece las condiciones mínimas que deben cumplir las instalaciones eléctricas para preservar

la seguridad de las personas, sus bienes y animales domésticos y asegurar la confiabilidad de su funcionamiento.

II.2.1.1. Las disposiciones contenidas en este documento complementario del código de la edificación se aplican a:

- f) Las instalaciones de semáforos y señalizaciones audibles para establecimientos particulares y comerciales.

II.2.7. Instalaciones especiales.

II.2.7.1. Instalaciones de semáforos para garajes particulares o comerciales.

Todo garaje, con la excepción indicada a continuación en II.2.8.2 ya sea particular o comercial, debe poseer un sistema automático de alarma que indique la salida de vehículos a la vía pública. Este sistema debe estar instalado en la puerta de egreso vehicular, de modo que los efectos luminosos y/o sonoros del sistema sean claros y nítidos.

El sistema de alarma automática debe tener las siguientes características:

- a) Los garajes con planta de estacionamiento o desnivel y rampas de circulación deben tener un sistema de alarma consistente en un señalamiento luminoso provisto de luz verde y roja y otra mediante alarma sonora. Ambos deben accionarse con una antelación tal que adviertan con suficiente tiempo la salida de los rodados.

- b) Los garajes no incluidos en el inciso II.2.8.1 deben tener sistema automático de alarma con idénticas condiciones a las mencionadas, pero con las excepciones siguientes:

- I. En los garajes con capacidad para más de tres coches y hasta veinte, el señalamiento acústico no es obligatorio.

- II. Quedan excluidos los garajes particulares que alberguen hasta tres coches.

- c) Las canalizaciones para la alimentación del sistema de alarmas y las que deriven a los dispositivos de comando automático, señalamiento luminoso y acústico deben ser independientes de aquellas de otros circuitos del inmueble. La línea de circuito que alimenta al sistema de alarmas debe partir desde el primer tablero seccional en el caso de viviendas, oficinas y locales unitarios o desde el sector del primer tablero seccional correspondiente a los servicios generales en el caso de edificios colectivos para viviendas, oficinas y locales.

En edificios de gran extensión, además de las correspondientes cajas de paso, se admite la instalación de un tablero sub-seccional en las proximidades de la ubicación del equipo de comando de las alarmas. La canalización se ejecuta en conformidad con lo previsto en la “Reglamentación para la Ejecución de Instalaciones Eléctricas en Inmuebles de la AEA”.

- d) El circuito que alimenta al sistema de alarmas es independiente de otros y debe proyectarse como un circuito para usos específicos de conformidad con lo previsto en la “Reglamentación para la Ejecución de Instalaciones Eléctricas en Inmuebles” de la AEA.

- e) Los dispositivos de señalamiento luminoso y acústico deben tener un grado de protección mínima IP45 (Norma IRAM 2444) cuando estén ubicados a la intemperie y de estar en zonas cubiertas o semicubiertas IP43 (norma IRAM 2444).

- f) La intensidad sonora del dispositivo de señalamiento acústico debe ser de 80 a 85 dB a medida a un metro de distancia hacia el frente del dispositivo.

- g) El sistema de alarma tiene un pulsador de prueba que permite verificar su funcionamiento en cualquier momento.

II.2.8. Instalaciones eléctricas en locales especiales

II.2.8.1 Instalaciones eléctricas en locales donde se desarrollen espectáculos públicos.

Se consideran locales donde se desarrollen espectáculos públicos los que tienen gran afluencia de público (cines, teatros, auditorios, salas de bailes o salones de fiestas, ferias y exposiciones temporarias, etc.).

Estos locales deben cumplir con la sección 718 de la AEA sobre reglamentación de instalaciones eléctricas donde se desarrollen espectáculos públicos, según la norma establecida para su vigencia.

- II.2.8.1.1. Las instalaciones eléctricas deben cumplir con las prescripciones determinadas con relación a “luz de emergencia de prevención contra cortes de corriente” y “luz de prevención contra incendio”.

- II.2.8.1.2. Deben poseer alimentación trifásica de doble fuente de alimentación de distintas redes o en su defecto, alimentación de la compañía suministradora de energía y como medio auxiliar por un grupo electrógeno.

- II.2.8.1.3. Los tableros seccionales deben ser ubicados según lo prescripto en II.2.7.5.7.

- II.2.8.1.4. La iluminación artificial de baños debe provenir de dos circuitos de distintas fases.

- II.2.8.1.5. Dentro del salón o espacio donde circule o estacione el público no debe instalarse ningún elemento eléctrico al alcance de la mano del público como tableros, llaves, interruptores o tomacorrientes.

- II.2.8.1.6. Los lugares en donde exista un escenario todas sus instalaciones eléctricas deben ser independientes del resto.

- II.2.8.2. Instalaciones eléctricas en inmuebles educacionales y sus anexos deportivos.

Se consideran inmuebles educacionales a escuelas, colegios, universidades, jardines maternales,



academias de enseñanza, talleres educacionales, y todo aquel lugar donde se practique el arte de la enseñanza.

Aquellas instalaciones eléctricas que son destinadas a los usos indicados, deben cumplir con los requisitos del punto 8.3 de la Sección 771 de la reglamentación de la AEA.

Tornillos

Verifique en la tabla a continuación si los tornillos suministrados para la fijación al edificio, son los indicados para este tipo de aplicación. El instalador es responsable por identificar el tipo de pared (ladrillo, hormigón, acero, madera) y si la pared está estructuralmente capaz de soportar la puerta. Debe de elegir el tipo de tornillo según el tipo de pared y la cantidad de tornillos según la clase de viento (mirar la pegatina CE). El instalador es responsable por realizar correctamente las fijaciones entre la pared y la puerta.

Carga e aplicación de los tornillos suministrados:

F _s (kN)	Aplicación									
	Hormigón C20/25		Ladrillo refractario		Hormigón areado		Ladrillo duplo		Célula, como ladrillo de arcilla	
	Tracción	Corte	Tracción	Corte	Tracción	Corte	Tracción	Corte	Tracción	Corte
Tornillo 1 	1,65	1,50	1,50	1,40	0,35	0,48	0,60	0,80	0,45	0,60
Tornillo 2 	2,90	-	2,90	-	-	-	-	-	-	-

F_s fuerza máxima soportada por el tornillo/taco

i Si no utilizar los tornillos suministrados con la puerta, debe de consultar las hojas técnicas de los tornillos y tacos que se aplicará en la puerta y quitar los valores de carga máxima que aguantar los tornillos y tacos para cada tipo de aplicación.

i Utilizar el valor menor entre tornillo y el taco.

Tabla de clase de viento:

Clase de viento	Valor (Pa = N/m ²)
Clase 2	620
Clase 3	965
Clase 4	1375
Clase 5	Valor (Pa) x1.1x1.25

Mirar la pegatina marca CE

Fijación vertical

Ejemplo:

Puerta 5x5 con clase 3 en hormigón con el tornillo tipo 1

Calculo da área:

Área = 5x5 = 25 m²

Calculo de fuerza:

F=PxA → 965 x25=24125 N (24,12 kN)

Calculo de la cantidad de tornillos:

N_{tornillos} = F/F_s → 24,12/ 1.65 =14,61 tornillos

Si el numero tiene cifras decimales deben ser redondeados para el numero entero más próximo. En este caso para 15 tornillos, como hay dos guías tienen de ser **16 tornillos**, 8 para cada cantonera.

Para la fijación horizontal deberá también hacer la mismo tipo de verificación, teniendo en cuenta el peso suspendido de la puerta con un factor de seguridad adecuado.

Distancia recomendada entre tornillos

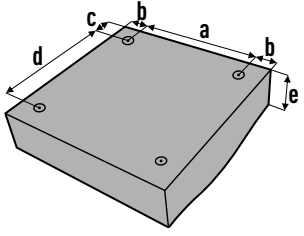

	Tornillo 1 (mm)	Tornillo 2 (mm)
a	50	75
b	50	55
c	50	55
e	100	100
d	50	75

FRANÇAIS

Montage du moteur

Si vous sélectionnez un moteur électrique, celui-ci doit être installé conformément au manuel fourni avec le moteur, et suivre les instructions de manipulation électrique. Le technicien qui fera le montage de la porte doit vérifier si la combinaison entre la porte et le moteur sélectionné se trouve parmi les sélectionnés sur la liste du marquage CE sur notre porte. Afin d'aider à maintenir la force de fermeture de la porte conformément aux normes CE en vigueur, vérifiez la position correcte de l'installation de la bride de traction et du bras de poussée du moteur.



- Les personnes peuvent souffrir des lésions si le software de contrôle n'est pas correctement ajusté, ou si on ne sélectionne pas correctement le cadre ou le contrôle pour la porte!
- Faites attention au pic maximum de la force permis pendant la fermeture de la porte, entre autres (vérifiez dans le guide de l'Installateur mise à disposition par le fabricant concernant le marquage CE).
- Si le moteur a un cadre de commande, celui-ci doit être installé de manière à ce que la personne ait une parfaite visibilité de la porte, en éloignant les pièces qui bougent et une hauteur minimale de 1500mm.
- Dans le cas de commandes à distance, chaque unité de commande doit indiquer clairement quelles sont la ou les machines destinées à être commandées par l'unité en question.

Selon la norme EN 13241, dans le chapitre 6, Évaluation de la Conformité, sous-chapitre 6.1: «Lorsqu'une porte est le résultat d'un assemblage sur site de produits fournis par plusieurs fabricants ou fournisseurs, l'installateur est considéré comme le fabricant.» Par exemple, si l'installateur applique un moteur qui n'est pas sur la liste des moteurs homologués pour le porte sectionnelle en question, l'installateur est considérée comme étant le fabricant de la porte. Dans ce cas, l'installateur va faire tous les tests nécessaires définis dans les normes européennes d'un organisme accrédité.

- Commande a pression maintenue (homme mort): dispositif de commande qui nécessite manuelle continue pour effectuer le mouvement.
- Commande par impulsion (semi-automatique): dispositif de commande qui nécessite uniquement action momentanée pour initier le mouvement. Au sens du référentiel européen, la commande par impulsion est équivalente notion de fermeture semi-automatique de la norme NF P 25-362. Ainsi, pour porte soit a commande par impulsion, son ouverture et sa fermeture doivent initiées par une action volontaire de l'utilisateur.
- Commande automatique: dispositif de commande qui ne nécessite aucune manuelle volontaire pour initier le mouvement. La définition de la commande automatique du référentiel européen est celle de fermeture automatique de la norme NF P 25-362: a partir du moment l'un des mouvements de la porte (ouverture ou fermeture) n'est pas actionné volontairement par l'utilisateur, la porte est dite a commande automatique.

Vérifications finales à réaliser

Après le montage de la porte, l'installateur/mainteneur, devrait effectuer les vérifications suivantes (si elles s'appliquent):

Vérifier les éléments mécaniques suivants:

1. **Poulies:** Vérifier l'alignement du câble et lubrifier.
2. **Ressorts:** Vérifier l'état, la force et la protection et lubrifier.
3. **Verrouiller:** Vérifier le fonctionnement et lubrifier.
4. **Points de rotation:** Vérifier les fixations (vis, goupilles, points de soudure) et lubrifier l'axe (charnières).
5. **Roulements:** Vérifier l'état et lubrifier.
6. **Rails:** Vérifier qu'ils n'y sont déformés.
7. **Câble et chaînes:** Vérifier l'état et lubrifier.
8. **Serre-câbles:** Vérifier la bonne installation du câble.
9. **Contrepoids:** Vérifier que les câbles agir indépendamment et sont couverts et protégés jusqu'à 2,5 mètres au-dessus du niveau du sol.
10. **Soudage:** Vérifier qu'il n'y a pas de points de soudure en vrac.
11. **Rivets:** Vérifier qu'il n'y a pas de rivets desserrés.

12. **Protecteurs en caoutchouc:** Vérifier votre bonne élasticité et ne présentent pas de fissures.
13. **Parachute de ressort:** Vérifier qu'il soit activé si le ressort n'est pas en tension.
14. **Protection des pièces mobiles:** Vérifier si les pièces mobiles sont protégés jusqu'à 2,5 mètres au-dessus du niveau du sol.
15. **Protection des zones de coupe:** Vérifier que il y a les dégagements exigés ou sont protégés.
16. **Système d'ouverture manuelle:** Vérifier leur existence et les instructions d'utilisation.
17. **Murs, si ceux-ci an soutien la porte:** Vérifier la stabilité.
18. **Fins de course:** Vérifier le fonctionnement et ajustez si nécessaire.
19. **Butées:** Vérifier leur existence de sorte que éviter la sortie des panneaux des rails.

Vérifier les éléments électriques suivants:

1. **Moteur:** Vérifier les boulons, le câblage, l'huile, le fonctionnement et la pression.
2. **Panneau de contrôle:** Vérifier le fonctionnement.
3. **Verrouillage électrique:** Vérifier le fonctionnement et lubrifier.
4. **Récepteur:** Vérifier le fonctionnement.
5. **Émetteur:** Vérifier que les piles et le fonctionnement.
6. **Batterie:** Vérifier l'état et le fonctionnement.
7. **Différentiel:** Vérifier l'existence et le fonctionnement.
8. **Disjoncteur:** Vérifier l'existence et le fonctionnement.
9. **Mise à la terre:** Vérifier l'existence et l'efficacité.

Vérifier les fonctions de sécurités suivantes:

1. **Système de sécurité écraser:** Vérifier le bon fonctionnement.
2. **Cellule photoélectrique:** Vérifier le bon fonctionnement et l'état de l'émetteur-récepteur.
3. **Signaux lumineux:** Vérifier le fonctionnement.
4. **Parachute:** Vérifier qu'il n'y a pas de déformation des guides, des arrêts et lubrifier.
5. **Kit de sécurité:** Vérifier le fonctionnement en les portillons.
6. **Arrêter d'urgence (STOP):** Vérifier le fonctionnement.

Vérifier la documentation suivant:

1. **Livre de maintenance:** Vérifier leur existence, son actualisation et entreprise du mainteneur.
2. **Étiquette:** Vérifier l'utilisation correcte et le placement dans le porte.
3. **Déclaration des performances:** Vérifier son existence.
4. **Contrat de maintenance:** Il est recommandé que l'utilisateur final d'établir un contrat de maintenance.

Élimination des déchets d'emballage

Les emballages sont fabriqués à partir de matériaux respectueux de l'environnement, qui peuvent être éliminés dans les centres de recyclage locaux. En éliminant correctement les emballages et les déchets d'emballages, vous contribuez à prévenir les risques potentiels pour l'environnement et la santé publique.

Entretien et remplacement de pièces de la porte

Une porte sectionnelle doit être entretenue et contrôlée régulièrement afin d'assurer une utilisation sûre, comme décrit dans les normes CE. Il est important de maintenir des registres de contrôle, essais, entretiens, réparations ou tout autre modification effectuée par un technicien dans le livre de registres d'entretien, comme l'indique la norme EN 13241 et EN 12635. Le manque d'entretien de la porte ou la preuve de celui-ci peut conduire à la perte de la garantie.

Utilisez aussi toujours des pièces originales afin de maintenir la porte en conformité avec le certificat de marquage CE.

Général

1. Les ressorts de tension, parachutes de câble et autres composants liés aux ressorts et aux câbles sont sous forte tension. S'ils ne sont pas traités de manière appropriée, cela peut entraîner des dommages ou même des blessures! Seulement les techniciens qualifiés de portes sectionnelles peuvent manipuler ces composants!
2. Le remplacement des pièces cassées ou abîmées doit être fait par un technicien spécialisé.
3. Au moment de vérifier la porte, débranchez le courant électrique. Certifiez-vous qu'elle est bloquée de façon à ce qu'elle ne puisse pas être actionnée sans votre connaissance.

MAINTENANCE:

Périodicité d'entretien

La périodicité d'entretien est indiquée dans le tableau suivant:

Porte pour une utilisation	Critère	Périodicité
Résidentiel et Garage	N.º de véhicules ≤ 5	6 mois
	5 < N.º de véhicules ≤ 50	6 mois
	N.º de véhicules > 50	3 mois
	Utilisation saisonnière ⁽¹⁾	6 mois
Industriel	-	6 mois
Commercial	≤ 10 cycles / jour	6 mois
	> 10 cycles / jour	3 mois

⁽¹⁾ Concerne des utilisations de la porte dans de courts et certains périodes de temps (par exemple, durant l'été ou vacances).

Les lignes soulignées sont celles concernant la maintenance que l'utilisateur final devra effectuer.

Les portes installées devant la mer, doivent être lavées avec de l'eau potable tous les jours, et si celles qui sont auprès de la mer, doivent être lavées une fois par semaine.

Après l'installation (niveau A):

1. Lubrifiez les rails où roulent les galets.
2. Lubrifiez les roulements et l'arbre des galets.
3. Lubrifiez la partie rotative des charnières.
4. Lubrifiez le verrou intérieur.
5. Protégez les panneaux avec de la cire pour voitures (CarWax).
6. Lubrifiez légèrement les joints d'étanchéité avec le talc en poudre.
7. Lubrifiez les roulements de l'arbre.
8. Lubrifiez les câbles en acier.

Tous les 3 ou 6 mois, en fonction de l'utilisation de la porte sectionnelle (niveau B):

1. Inspection visuelle complète.
2. Vérifiez le balancement de la porte et ajustez si nécessaire.
3. Vérifier si la fin de course du moteur est correcte (dans le cas de porte motorisée).
4. Vérifiez du bon fonctionnement des dispositifs de sécurité des personnes (dispositifs de protection sensibles, pressostats, cellules photo-électriques, etc.).
5. Vérifiez du bon fonctionnement du débrayage manuel.
6. Vérifiez du bon fonctionnement du limiteur d'effort.
7. Vérifiez les articulations (charnières, pivots).
8. Vérifiez les cycles de fonctionnement dans les zones d'accostage.
9. Vérifiez du bon fonctionnement et de l'état de la signalisation (feux orange clignotants, éclairage et matérialisation au sol de l'aire dangereuse de mouvement).
10. Vérifiez les éléments de transmission du mouvement (bras articulés, câbles, chaînes, courroies).
11. Lubrifiez et faire des ajustements nécessaires au bon fonctionnement.
12. La vérification de l'opérateur (moto réducteur électrique, opérateur électro hydraulique...).
13. Vérifiez si les joints d'étanchéité latéraux, supérieurs ou inférieurs sont usés ou déchirés.
14. Lubrifiez tous les points mentionnés ci-dessus (niveau A).
15. Nettoyez les panneaux.
16. Nettoyez les hublots seulement avec de l'eau sous pression. N'utilisez pas de chiffons abrasifs.
17. Retirez la saleté ou les ordures de la porte ou près de la porte.
18. Un examen général du fonctionnement de la porte.

Tous les 12 mois (niveau C):

1. Inspection visuelle complète.
2. Vérifiez le verrouillage de la porte.
3. Vérifiez les éléments de guidage (rails, galets).
4. Vérifiez les galets au niveau de l'usure et de liberté de mouvement dans les rails.
5. Vérifier si la fin de course du moteur est correcte (dans le cas de porte motorisée).
6. Vérifiez du bon fonctionnement des dispositifs de sécurité des personnes (dispositifs de protection sensibles, pressostats, cellules photo-électriques, etc.).
7. Vérifiez du bon fonctionnement du limiteur d'effort.
8. Vérifiez les organes de commande et télécommande.
9. Vérifiez les systèmes d'équilibrage (contrepoids, ressorts).
10. Vérifiez l'armoire de commande et de ses composants.
11. La vérification de l'opérateur (moto réducteur électrique, opérateur électro hydraulique...).
12. Vérifiez les fixations des rails verticaux et horizontaux.
13. Vérifiez les fixations de la porte au niveau du linteau et du plafond.
14. Vérifiez le fonctionnement du système empêchant la chute du tablier.
15. Vérifiez si le parachute de câble est endommagé ou présente de l'usure*.
16. Vérifiez ou testez les fixations des ressorts aux accessoires.

17. Vérifiez le balancement de la porte et ajustez si nécessaire.
18. Vérifiez si les câbles ne sont pas endommagés ou usés.
19. Vérifiez les cycles de fonctionnement dans les zones d'accostage.
20. Vérifiez du bon fonctionnement et de l'état de la signalisation (feux orange clignotants, éclairage et matérialisation au sol de l'aire dangereuse de mouvement).
21. Vérifiez les éléments de transmission du mouvement (bras articulés, câbles, chaînes, courroies).
22. Vérifiez les points de liaison des câbles sur les tambours et du parachute du câble.
23. Vérifiez la fixation des tambours à l'arbre.
24. Vérifiez les articulations (charnières, pivots).
25. Vérifiez si l'arbre présente de l'usure, déchirures ou des dommages.
26. Vérifiez et resserrez les vis d'accouplement (si utilisé dans la porte).
27. Vérifiez si les panneaux ne sont pas endommagés, usés, rouillés.
28. Nettoyez les panneaux.
29. Nettoyez les hublots seulement avec de l'eau sous pression. N'utilisez pas de chiffons abrasifs.
30. Retirez la saleté ou les ordures de la porte ou près de la porte.
31. Vérifiez l'état des peintures et de la corrosion.
32. Vérifiez le parachute des ressorts, en retirant si nécessaire la saleté.
33. Vérifiez si les joints d'étanchéité latéraux, supérieurs ou inférieurs sont usés ou déchirés.
34. Vérifiez et testez le système sensible de protection (si utilisé dans la porte).
35. Vérifiez le fonctionnement manuel de la porte.
36. Lubrifiez tous les points mentionnés ci-dessus (niveau A et niveau B).
37. Lubrifiez les ressorts.
38. Lubrifiez et faire des ajustements nécessaires au bon fonctionnement.
39. Un examen général du fonctionnement de la porte.

* Essais et maintenance du parachute de câble:

Essais - Vérifiez si:

1. Si la bande de la lame du parachute est endommagée, ceci peut être dû au fait que la porte ait penchée parce que le câble s'est cassé (le rail est endommagé par la lame).
 - L'installateur doit prévenir que si la porte tombe, il faut placer une fourche en dessous pour supporter le poids de la porte.
 - Soulevez la porte jusqu'à ce que la lame se détache du rail et bloquez le parachute.
 - Retirez avec soin la zone pointue de la lame et / ou réparez le rail de façon à ce que cette zone soit à nouveau lisse.
 - Si le parachute a été activé parce que le câble s'est cassé, le parachute doit être complètement remplacé par un autre.
 - Vérifiez si les autres pièces telles que les galets, rails, entre autres présentent des déformations due à la chute ou au blocage de la porte.
 - Retirez le blocage temporel.
2. Si la lame touche le rail.
3. Si la lame est endommagée, il faut remplacer le parachute de câble.
4. Si le ressort de double torsion est cassé, remplacez le parachute de câble.

Maintenance

Normalement, le parachute ne requiert pas de maintenance. Cependant, nous vous conseillons de retirer la saleté du parachute régulièrement.

Résolution de problèmes

Ressort: Que faire si le ressort se casse?

(La garantie du ressort est donnée par le nombre de cycles prévus de fonctionnement).

(Informez et donnez des instructions à l'utilisateur au sujet de ce problème)

Après que le ressort se soit cassé, la porte sera retenue par le parachute de ressort, l'utilisateur devant contacter immédiatement un technicien spécialisé. Le parachute du ressort sert seulement une fois, devant être remplacé, ainsi que d'autres pièces qui ont pu être endommagées. La porte doit être contrôlée minutieusement.



Remplacer le parachute du ressort par un nouveau.



Ne touchez à aucun branchement ou pièce de la porte, après que le ressort se soit cassé. Attendez jusqu'à ce qu'un technicien spécialisé vienne vérifier la porte!

Câble: Que faire si le câble se casse?

(Informez et donnez des instructions à l'utilisateur au sujet de ce problème)

Si le câble se casse, la porte sera retenue par un deuxième câble, qui est dimensionné pour supporter le poids de la porte. Contactez un technicien qualifié pour contrôler la porte et remplacer toutes les pièces qui ont pu être endommagées, comme le parachute de câble, câbles, rails, galets, etc.

Démontage de la porte sectionnelle



ATTENTION: Pour démonter une porte sectionnelle, il faut prendre certaines précautions. Pour votre sécurité, lisez attentivement tous les avertissements et instructions qui suivent! En cas de doute, contactez le fabricant.

Le démontage ne peut être fait que par des techniciens spécialisés. Ce manuel ne décrit que l'installation / démontage des pièces pour les portes sectionnelles résidentielles et doit être complété par d'autres instructions en cas de composants additionnels.



ATTENTION! Les ressorts de tension et les parachutes de câble sont en grande tension. Faites attention au long de tout le processus de démontage et utilisez le matériel adéquat.

ETAPE 1. Retirez la tension du (des) ressort (s).

 Avant de commencer à démonter la porte, fermez la porte et assurez-vous que celle-ci est fermée, en utilisant un crampon dans le rail vertical.

Éliminez d'abord la tension des ressorts de torsion et du câble. Procédez comme suit:

1. Introduisez la 1ère barrière (1) de tension au bord du mandrin du ressort.
2. Assurez-vous que vous supportez la tension du ressort et libérez les vis du mandrin du ressort.
3. Faites tourner la 1ère barre de fer dans le sens nécessaire.
4. Insérez la 2ème barre de fer dans l'autre bord du mandrin du ressort.
5. Enlevez la tension du ressort de la première barre avec la seconde barre.
6. Enlevez la première barre du mandrin.
7. Faites tourner d'environ 1/4 de tour dans le sens nécessaire et insérez la 1ère barre à nouveau dans le mandrin du ressort.
8. Enlevez la tension du ressort de la seconde barre avec la première.
9. Répétez le point 3 au point 8 jusqu'à ce que toute la tension soit libérée.
10. Retirez la dernière barre.

ETAPE 2. Débranchez l'entraînement électrique. Suivez les instructions données dans le manuel de l'entraînement.

ETAPE 3. Desserrez les tambours et enlevez les clés. Soyez prudent car il peut rester une certaine tension sur le câble. Vérifiez si le câble est détendu et débranchez le parachute de câble (ou support de câble) et le tambour.

ETAPE 4. Démontez les rails horizontaux.

ETAPE 5. Enlevez les panneaux un à un du rail vertical en commençant par celui du dessus. Pour ce faire, commencez par desserrer les charnières et les galets.

ETAPE 6. Enlevez l'axe du linteau. Si l'axe est divisé et rebranché à l'aide d'un coupleur, débranchez d'abord le coupleur et enlevez soigneusement les deux moitiés du système de l'axe.



Attention! Faites attention aux pièces qui pourraient coulisser de l'axe telles que des tambours, des roulements ou des clés.

ETAPE 7. Enlevez les rails verticaux et les cornières de la construction

ETAPE 8. Assurez-vous de retirer toutes les pièces et tous les panneaux d'une manière respectueuse de l'environnement et conforme aux directives environnementales. En cas de doute, vérifiez auprès de vos autorités locales où et comment vous pouvez recycler ce produit.

POUR PLUS DE DÉTAILS SUR CES INSTRUCTIONS DE DÉMONTAGE, REPORTEZ-VOUS AUX CHAPITRES RELATIFS AU MONTAGE DE CE MANUEL PRÉSENTANT DES SCHÉMAS ET DES DÉTAILS.

Annexes

La réglementation dans les bâtiments d'habitation

Les portes automatiques de garage installées après le 1er juillet 2006 doivent satisfaire les textes suivants :

- La loi N°89-421 du 23 juin 1989,
- Le décret N°90-567 modifié par le décret N° 2006-750 du 27 juin 2006,
- L'arrêté du 12 novembre 1990,
- L'arrêté du 9 août 2006.

Les exigences réglementaires d'installation (marquage au sol, feux clignotants, éclairage de zone) ne sont pas spécifiées dans la norme. Elles ont donc été précisées à travers l'arrêté du 9 août 2006. Cet arrêté donne une définition de l'aire de débattement, précise les exigences en matière d'éclairage et de marquage au sol et indique que la signalisation du mouvement de la porte doit précéder son mouvement de 2 secondes.

Les dispositions en matière d'entretien (visite biannuelle, obligation de contrat et de livret d'entretien) ne sont pas modifiées. L'arrêté du 12 novembre 1990 reste également applicable.

Décret N°2006-750 du 27 juin 2006

Relatif à l'installation des portes automatiques de garage dans les bâtiments d'habitation modifiant le code de la construction et de l'habitation

Chapitre 5: Sécurité de certains équipements d'immeubles par destination

Section 2: Sécurité des portes automatiques de garage

Article R.125-3-1

Toute installation nouvelle de porte automatique de garage dans les bâtiments et groupes de bâtiments d'habitation doit satisfaire aux prescriptions suivantes:

- L'aire de débattement de la porte doit être correctement éclairée et faire l'objet d'un marquage au sol;
- Tout mouvement de la porte doit être signalé, tant à l'extérieur qu'à l'intérieur, par un feu orange clignotant visible de l'aire de débattement. La signalisation doit précéder le mouvement de la porte;

Arrêté du 9 août 2006

Relatif à l'application de l'article R.125-3-1 du code de la construction et de l'habitation

Art. 2.

L'aire de débattement d'une porte est définie comme l'aire formée par la projection au sol du volume contenant le tablier en toute position lorsqu'il remonte jusqu'à une hauteur de 2,5 mètres au-dessus du sol, augmentée d'une distance de 0,2 mètre dans toutes les directions.

Art. 3.

Toute installation nouvelle de porte de garage à manœuvre automatique dans un bâtiment ou un groupe de bâtiments d'habitation doit satisfaire aux prescriptions suivantes:

- L'éclairage de l'aire de débattement de la porte doit être de 50 lux au minimum;
- L'aire de débattement de la porte doit faire l'objet d'un marquage au sol utilisant, en bandes obliques alternées, la couleur de sécurité jaune et la couleur de contraste noire, la première étant employée dans la proportion d'au moins 50 % par rapport à la seconde;
- La signalisation du mouvement de la porte doit précéder d'au moins 2 secondes le mouvement de la porte.

Clarification sur l'application de la norme européenne:

En attendant, les portes conformes à la NF P 25-362 ne peuvent plus être commercialisées, et il faut considérer:

- Que les dispositions des articles R.125-3-1 à R.125-5 sont toujours en vigueur,
- Que la norme NF EN 13241 est considérée comme une norme équivalente au sens de l'article R.125-3-2, et est donc le mode de preuve privilégié.

Dans le cas des portes de garage automatiques marquées CE respectant la norme NF EN 13241, les dispositions à prendre pour l'installation dans les lieux d'habitation sont, en attendant la modification de la réglementation:

- Le volume de débattement devra être éclairé avec un éclairage minimal de 50 lux, sans présenter de zone d'éblouissement.
- Le mouvement de la porte doit être signalé à l'extérieur comme à l'intérieur par un feu orange clignotant. Cette signalisation précède d'au moins deux secondes le mouvement de la porte.
- L'aire de débattement doit faire l'objet d'un marquage au sol en bandes obliques jaunes et noires.

Cependant, en attendant, je vous informe qu'à priori:

- Les exigences en termes d'éclairage, de signalisation et de préavis du feu clignotant qui étaient imposées par la norme française (explicitées précédemment) seront intégrées à la réglementation française.
- On considérera que la limitation des efforts imposée par la norme européenne NF EN

13241 est telle que la manœuvre manuelle extérieure n'est plus indispensable pour garantir la sécurité.

- La réglementation ne sera pas étendue au cas des portes motorisés à manœuvre à impulsion.

Dans les lieux de travail:



Les portes et les portails automatiques ou semi-automatiques doivent donc satisfaire les textes suivants:

- Le décret N°92-332 du 31 mars 1992,
- Les articles 1, 2 et 3 de l'arrêté du 21 décembre 1993.

Vis

Vérifier sur le tableau ci-dessous si les vis fournies pour la fixation du bâtiment sont les indiquées pour ce type d'application. L'installateur est responsable d'identifier le type de paroi (brique, béton, acier ou bois) et si celle-ci est structurellement capable de supporter la porte. Vous devez choisir le type de vis en fonction du type de paroi et quantité de vis en relation à la classe du vent de la porte (voir étiquette CE). La responsabilité de l'installateur est de réaliser correctement les fixations entre la paroi et la porte.

Charge et application des vis fournies:

	Application									
	Béton C20/25		Brique réfractaire		Béton sablé		Double brique		Cellule, comme brique en terre cuite	
F_s (kN)	Traction	Coupe	Traction	Coupe	Traction	Coupe	Traction	Coupe	Traction	Coupe
Vis 1 	1,65	1,50	1,50	1,40	0,35	0,48	0,60	0,80	0,45	0,60
Vis 2 	2,90	-	2,90	-	-	-	-	-	-	-

F_s force maximum supportée par la vis/douille.

i En cas de non utilisation des vis fournies avec la porte, il faudra consulter les fiches techniques des vis et douilles qui seront appliqués sur la porte et enlever les valeur de charge maximum qui supporte les vis et douilles pour chaque type d'application.

i Utiliser la minimum valeur entre la vis et la douille.

Tableau de classe de vent:

Classe de vent	Valeur (Pa = N/m ²)
Classe 2	620
Classe 3	965
Classe 4	1375
Classe 5	Valeur (Pa) x1.1x1.25

Voir étiquette CE

i Fixation verticale

Exemple:

Porte 5x5 avec classe 3 en béton avec vis type 1

Calcul de la surface:

Surface = 5x5 = 25 m²

Calcul de force:

$F = P \times A \rightarrow 965 \times 25 = 24125 \text{ N (24,12 kN)}$

Calcul du nombre de vis:

$N_{vis} = F / F_s \rightarrow 24,12 / 1,65 = 14,61 \text{ vis}$

Si le numéro a des cases décimales, il faudra arrondir au numéro entier le plus proche. Dans ce cas là pour 15 vis, une fois qu'il y a deux rails le numéro de vis doit être pair, pour cette raison sur cette porte il faudra utiliser 16 vis, 8 sur chaque cornière.

Pour la fixation horizontale il faudra utiliser le même type de contrôle, tenant en considération le poids suspendu de la porte avec le facteur de sécurité adéquat

Distance recommandée entre les vis

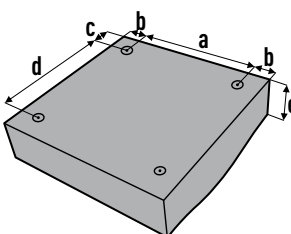

	Vis 1 (mm)	Vis 2 (mm)
a	50	75
b	50	55
c	50	55
e	100	100
d	50	75

Engine installation

When you select an electric motor, it must be installed in compliance with the manual supplied with the engine, and follow the instructions for handling the electrical equipment. The technician who makes door installation must verify if the combination between the door and the engine is among those selected in the list of engines with CE marking for our door. In order to help maintain the strength of the door in closing movement in accordance with CE standards, verify the correct installation position of the clamp arm (transmission) of the engine to the door.



CAUTION:

- The people can suffer injuries if the control software is not adjusted correctly, or if the control for the gate is not selected correctly!
- After adjusting the motor, note if the peak power allowed in the closing movement of the gate is according with, CE standards, among others.
- If the engine has an exterior control box, it must be installed so that the person has a perfect view of the gate, away from moving parts and at a minimum height of 1500mm.
- In the case of remote controls, each control unit must clearly identify the machinery to be controlled from that unit.

According to the standard EN 13241, in the chapter 6, Evaluation of conformity, part 6.1: "Where a door is the result of an in-situ assembly of products provided by several manufactures or suppliers the installer is assumed to be the manufacturer".

For example, if the installer applies an engine that is not on the list of certified engines to the sectional door in question, the installer is considered as being the door manufacturer. In this case the installer will do all the necessary tests defined in European Standards, on notified body.

Final checks to make

After mounting the sectional door, the installer/maintenance technician should perform the following checks (if applicable).

Check the following mechanical elements:

1. **Pulleys:** Check if the lifting cable is well aligned with the pulleys and grease.
2. **Springs:** Check its condition and strength (check the balance of the and adjust if needed).
3. **Lock:** Check its functioning and grease.
4. **Rotational points:** Check the strength of the fixations (screws, pins, welding points) and grease the shafts (hinges).
5. **Bearings:** Check its state and grease.
6. **Tracks:** Check that there are not deformed.
7. **Lifting cable and chains:** Check its state and grease.
8. **End-fixings:** Check the correct installation on the cable.
9. **Counterweight:** Check that the cables operate independently and protected up to 2,5 meters above ground level.
10. **Welding points:** Check that there are no loose welding points.
11. **Rivets:** Check that there are no loose rivets.
12. **Rubbers:** Check its elasticity and if they not present defects.
13. **Spring break device:** Check that is activated in case of the spring is not in tension.
14. **Moving parts protection:** Check that moving parts (counterweights, gears, etc.) are protected up to 2,5 meters above the ground level.
15. **Cutting areas protection:** Check that there are the necessary clearances or that are protected, for example in the hinges zones.
16. **Manual opening system:** Check its existence and instructions for use.
17. **Walls:** Verify the stability of the door.
18. **Limit switch:** Check its functioning and adjust if necessary.
19. **Bumpers:** Verify their existence such that to avoid the exit of the panels the guides.

Check the following electrical components:

1. **Engine:** Check its fixation, cables, oil, and functioning pressure.
2. **Framework control:** Check it's functioning.
3. **Electric lock:** Check the functioning and grease.
4. **Receiver:** Check the functioning.
5. **Emitter:** Check the functioning (check the batteries).
6. **Batteries:** Check its condition and functioning.
7. **Differential:** Check its existence and functioning.

8. **Circuit breaker:** Check its existence and functioning.

9. **Ground wire:** Check the existence and effectiveness.

Check the following security elements:

1. **Sensitive protective equipment:** Check its functioning.
2. **Photocells:** Check its functioning and check the status transmitter/receiver.
3. **Light signals:** Check it's functioning.
4. **Cable break device:** Check if there is no deformation of the tracks and bumper. Grease.
5. **Pedestrian safety kit:** Check its functioning on the pass doors.
6. **Emergency stop (STOP):** Check its functioning.

Check the following documentation:

1. **Maintenance book:** Check its existence, its update and signature of the maintenance technician.
2. **Label:** Check its correct use and placement on the sectional door.
3. **Declaration of performance:** Check its existence.
4. **Maintenance contract:** We recommended that the sectional door end user has a maintenance contract with a maintenance company/technician.

Disposal of packaging waste

The packaging is made of environmentally friendly materials, which may be disposed through your local recycling facilities. By disposing of the packaging and packaging waste in the proper manner, you help to avoid possible hazards for the environment and public health.

Maintenance and replacement parts

An overhead door should be maintained and checked regularly to ensure safe operation and use. This is described in the EN standards.

Always use original parts to keep the door in accordance with the CE marking.

It is very important to keep records of inspections, testing, maintenance, repairs or modifications made by technicians in the maintenance log book, as required by standard EN 13241 and EN 12635; The lack of door maintenance or proof of it can lead to loss of warranty.

General

1. Torsion springs, brackets and other components which are attached to the springs and cables, are under extreme tension. If not handled properly, injuries or damages might occur! So, working on these components may only be carried out by qualified overhead door mechanics!
2. Replacement of broken or damaged components should always be done by qualified sectional door mechanics.
3. When checking the door, always disconnect the electrical main power supply. Make sure that it is blocked against re-engaging without you knowing it.

MAINTENANCE:

Maintenance periodicity

The sectional door maintenance periodicity is indicated in the following table:

Sectional door for use	Criterion	Periodicity
Residential and Garage	Nº of vehicles ≤ 5	12 months
	5 < Nº of vehicles ≤ 50	6 months
	Nº of vehicles > 50	3 months
	Seasonal use ⁽¹⁾	12 months
Industrial	-	6 months
Commercial	≤ 10 cycles / day	6 months
	> 10 cycles / day	4 months
Public, commercial, institutional buildings - with pass door	-	12 months
Public, commercial, institutional buildings - without pass door	-	3 months

⁽¹⁾ Sectional door used only in determined and short time periods (for example during the summer or on holidays).

The lines underlined are the maintenance that can be carried out by the end user

The doors installed in front of the sea should be washed daily with drinking water, and if they are close to the sea at least once a week

After installation (level A):

1. Grease running part of the tracks.
2. Grease the bearings and shafts of the rollers.

3. Grease the running part of the side hinges and intermediate hinges.
4. Grease the lock.
5. Protect the panels with carwax.
6. Grease the rubbers slightly with talcum powder.
7. Grease the bearings of the shaft.
8. Grease the steel cables.

Every 3, 4 or 6 months, depending on the use of the sectional door (level B):

1. Complete inspection visually.
2. Check balancing system and adjust if needed.
3. Verify the adjustments of the engine (if it is an motorised door).
4. Check the functioning of the safety devices (sensitive protection equipment, switches, photocells, etc.).
5. Check the manual operation of the door.
6. Check the functioning of the strength limiters.
7. Check the hinges on breaking.
8. Check the functioning and conditions of the existing signalling (flashing lights, illumination).
9. Check the motion transmission components (cables, chains, belts and articulated arms).
10. Grease and do the necessary adjustments for a correct door functioning.
11. Check the engine.
12. Check the side seals, top seals and bottom seals on damage or wear and tear.
13. Grease all above mentioned points (level A).
14. Clean the panels.
15. Clean the windows (only water wash, do not use cloth).
16. Remove dirt and waste from the door or its surroundings.
17. General review of the sectional door functioning.

Every 12 months (level C):

1. Complete inspection visually.
2. Check the door lock.
3. Check the tracks elements.
4. Check the roller on wear and free moving space in the tracks.
5. Verify the adjustments of the engine (if it is an motorised door).
6. Check the functioning of the safety devices (sensitive protection equipment, switches, photocells, etc.).
7. Check the functioning of the strength limiters.
8. Check the remote control.
9. Check the balance of the door and adjust if needed.
10. Check the control board and its components.
11. Check the engine.
12. Check the connections of the track system.
13. Check the suspension of the door to the headroom and ceiling.
14. Check the cable break device (or bottom bracket) on wear and tear and damage*.
15. Check or test the fixation of the springs to the fittings.
16. Check balancing system and adjust if needed.
17. Check the cables for damage or wear and tear.
18. Check the functioning and conditions of the existing signalling (flashing lights, illumination).
19. Check the motion transmission components (cables, chains, belts and articulated arms).
20. Check the cable connection points on drums and cable break device (or bottom bracket).
21. Check the connection of the drum to the shaft (keys!).
22. Check the hinges on breaking.
23. Check the shaft on wear and tear or damage.
24. Check and re-fix the bolt of the coupler (if used).
25. Check the panels on damage, wear and rust.
26. Clean the panels.
27. Clean the windows (only water wash, do not use cloth).
28. Remove dirt and waste from the door or its surroundings.
29. Check the condition of painting and corrosion.
30. Check the spring breaking device acc. and remove the dust.
31. Check the side seals, top seals and bottom seals on damage or wear and tear.
32. Check and test the safety edge system with operator (if used).
33. Check the manual operation of the door.
34. Grease all the above mentioned points (levels A and B).
35. Grease the springs.

36. Grease and do the necessary adjustments for a correct door functioning.
37. General review of the sectional door functioning.

* Tests and maintenance of the cable break device:

Tests - Verify if:

1. If the tape on the chisel is damaged, which can be caused by: the door has fallen due to cable breakage (track is damaged by the chisel). Follow the instructions: what to do after blocking.
 - The installer has to prevent the door from falling by supporting the bottom section (e.g. by placing the forks of a forklift truck under the section).
 - Lift the door panels so the chisel comes loose from the track and the U-brackets can be pivoted backwards. Block temporarily the U-bracket by placing a bolt or a nail into the hole.
 - Remove carefully the very sharp burr on the track which is caused by the chisel and/or repair the track in order to have a flush surface again (if necessary replace the track).
 - If the cable break device has been activated due to cable breakage, the device has to be replaced completely by a new one.
 - Check if other parts of the door like rollers, tracks, etc. show any deformation resulting from the falling and blocking.
 - Remove the temporarily blocking.
2. The chisel touches the track.
3. If the chisel shows damages: replace the cable break device.
4. If the double torsion spring is broken, replace the cable break device.

Maintenance

In principle the cable break device does not need maintenance. However, it is advisable to prevent dirt to enter or to removing it regularly.

Troubleshooting

Torsion spring: What to do if the spring break?

(The warranties of the spring is given by an predictable number of operation cycles)

(Inform and instruct the user about this problem)

After the spring breaks the door will be held by the spring brake device. Contact immediately an qualified technician. The spring brake is only for one use and should therefore be replaced, as well as other pieces that may have been damaged. The port must be inspected thoroughly.



Replace the spring brake by a new!



Do not mess with no connection or door part after one spring breaks. Wait until a technician arrives to check the door!



Steel cable: What to do if it breaks?

(Inform and instruct the user about this problem)

If the cable breaks the door is held by the second cable, which is sized to cope with the weight of the door. Call an qualified technician to inspect the door and replace all parts that may have been damaged, such as brake cable, cables, tracks, rollers, etc.

Dismantling the sectional door



ATTENTION/WARNING: To dismantle an existing sectional door, a number of precautions must be taken. For the safety of all concerned pay heed to the warnings and instructions given below! If in doubt, contact your supplier or the manufacturer.

Dismantling should only be carried out by experienced fitters. This manual is not suitable for d.i.y. purposes or for use by trainee fitters.

This manual only describes the installation/dismantling of hardware for sectional doors and as such must be supplemented with instructions for any additional components.



CAUTION! Torsion springs and bottom brackets are under high tension. Exercise at all times great caution. Use properly fitting and maintained tension irons.

STEP 1. De-tensioning the torsion spring(s)

-  Start dismantling of the door by closing the door and securing its movement with a clamp on the vertical track.

First the tension on the torsions springs and cable has to be released. Do this by following

these instructions:

1. Insert the 1st tension bar fully into the tensioning aperture.
2. Take over the tension of the spring with this tension bar and loosen the bolts in the tension bar and remove the key.
3. Turn the 1st tensioning iron in the direction required.
4. Insert the 2nd tensioning iron fully into the next tensioning aperture.
5. Take over the tensioning of the spring from the 1st tension bar with the 2nd tension bar.
6. Remove the 1st tensioning iron from the aperture.
7. Turn the 2nd tension bar a quarter turn in the direction require and insert the 1st tension bar fully into the tensioning aperture.
8. Take over the tensioning of the spring from the 2nd tension bar with the 1st tension bar.
9. Repeat steps 3 through 8 until all tension is released.
10. Remove the last tension bar.

STEP 2. Disconnect the electrical operator. Follow any instructions given in the separate manual of the operator.

STEP 3. Loosen the cable drums and remove the keys. Act carefully, there might be some tension left on the cable. Check if the cable is slack. Remove the cable by disconnecting it from the cable break device (or bottom bracket) and cable drum.

STEP 4. Dismantle the horizontal track.

STEP 5. Remove the panels one by one from the vertical track construction, starting with the top panel. Do this by loosening the hinges and rollers first.

STEP 6. Remove the shaft construction from the headroom, after you have dismantled the E-operator from the shaft. If the shaft is divided and connected with a coupler, first disconnect the coupler and carefully remove both halves of the shaft system.

 **Attention!** Watch out for parts that might slide of the shaft, such as cable drums, bearings or keys.

STEP 7. Remove vertical tracks and angles from the building construction.



STEP 8. Make sure that you remove all the parts and panels in an environment kindly way. If you have any doubts check with your local authorities where and how you can recycle this product.

FOR ANY DETAILS ON THESE DISMANTLING INSTRUCTIONS, WE REFER TO THE INSTALLATION CHAPTERS OF THIS MANUAL WHERE DRAWINGS AND DETAILS ARE DISPLAYED.

Screws

Check the table below screws supplied for fixing the building, if they are suitable for the application type. The installer is responsible for identifying the type of wall (brick, concrete, steel, wood) and if the wall is structurally able to support the door. Should choose the type of screw in function of the wall type and the quantity of screws in relation to the wind class of the door (see CE label). It is the installer's responsibility to properly perform the fixings between the wall and the door.

Loading and application of screws:

	Application									
	Concrete C20/25		Solid brick		Aerated concrete		Double brick UNI		Cell like clay brick	
F _s (kN)	Tensile	Shear	Tensile	Shear	Tensile	Shear	Tensile	Shear	Tensile	Shear
Screws 1 	1,65	1,50	1,50	1,40	0,35	0,48	0,60	0,80	0,45	0,60
Screws 2 	2,90	-	2,90	-	-	-	-	-	-	-

F_s Maximum force supported by the screw/bushing.

 If you do not use the screws provided with the door, must consult the data sheets of the screws and bushing to be applied at the door and use the maximum load values that can withstand the screws and wall plugs for every type of application.

 Use the lower value between the screw and the bushing.

Wind Class Table:

Wind Class	Value (Pa = N/m ²)
Class 2	620
Class 3	965
Class 4	1375
Class 5	Value (Pa) x1.1x1.25

See label CE marking

 **Vertical angle fixation**

Example:

Door 5x5 with 3 class in concrete with screw type 1

Area calculation:

Area = 5x5 = 25 m²

Force calculation:

F=PxA → 965 x 25=24125 N (24,12 kN)

Calculation of number of screws:

N_{Screws} = F/F_s → 24,12/ 1.65 =14,61 Screws

If the number is decimal should always round up to the nearest whole number. In this case 15 screws, as there are two vertical angle, number of screws must be pair, for this port must use 16 screws, 8 in each vertical angle.

For the ceiling fixing must also make the same type of check, taking into account the suspended weight of the door with an appropriate safety factor.

Recommended distance between screw

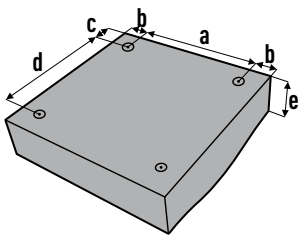

-	Screws 1 (mm)	Screws 2 (mm)
a	50	75
b	50	55
c	50	55
e	100	100
d	50	75

Motormontage

Sollte das Tor einen elektrischen Antrieb besitzen, muss dieser in Übereinstimmung mit der entsprechenden und zusammen mit dem Antrieb gelieferten Montageanleitung eingebaut werden. Beachten Sie bitte alle Hinweise hinsichtlich der Handhabung elektrischer Komponenten. Überprüfen Sie ob die Zusammenfügung von Tor und Antrieb den CE-Angaben des Tores und für diesen geeignete Antriebe entsprechen. Um die Schließkraft des Tores gemäß geltender CE-Normen weiterhin beizubehalten, überprüfen Sie bitte die richtige Einbauposition der Antriebsschiene und des Getriebearms.



ACHTUNG:

- Es besteht Verletzungsgefahr, wenn die Steuerungssoftware nicht richtig eingestellt wird, oder eine für das Tor unpassende Schaltung oder Fernsteuerung ausgewählt wird.
- Berücksichtigen Sie die legitime Maximalkraft beim Schließen des Tores, unter anderem (überprüfen Sie die Betriebsanleitung von Hersteller mit CE-Kennzeichnung).
- Falls der Antrieb an einen Schaltkasten gekoppelt ist, muss dieser eine freie Torsicht garantieren und fern ab von beweglichen Torelementen sowie in einer Mindesthöhe von 1500 mm installiert werden.
- Werden Fernbedienungen verwendet, muss auf jeder einzelnen Bedienung ausdrücklich angegeben sein, welche(r) Antrieb(e) von dieser Fernbedienung bedient wird/werden.

In Übereinstimmung mit der Norm EN 13241, Kapitel 6, Bescheinigung der Konformität, Unterkapitel 6.1: Wenn ein Tor das Endprodukt verschiedener, vor Ort zusammengefügt Elemente von verschiedenen Herstellern oder Fabrikanten ist, so ist der Installateur als Hersteller zu erachten. Wenn z.B. ein Installateur einen Antrieb einbaut, der nicht auf der Liste der für das entsprechende Tor bewilligten Antriebe aufgeführt ist, wird der Installateur als Hersteller des Tores erachtet. In diesem Falle muss der Installateur alle gemäß den europäischen Normen vorgesehenen Tests bei einer akkreditierten Stelle durchführen lassen.

Abschlusskontrollen

Nach dem Einbau des Sektionaltores, sollte der Installateur/Wartungstechniker folgende Überprüfungen (falls zutreffend) durchführen.

Überprüfen Sie folgende mechanische Elemente:

1. **Riemenscheiben:** Überprüfen Sie, ob das Stahlkabel einwandfrei auf die Riemenscheiben ausgerichtet ist und schmieren sie es ein.
2. **Torsionsfedern:** Begutachten Sie Zustand und Stärke (überprüfen Sie den Abgleich des Tores und passen Sie ihn gegebenenfalls an).
3. **Schloss:** Prüfen Sie die Funktionstüchtigkeit und schmieren Sie es ein.
4. **Drehbewegungspunkte:** Kontrollieren Sie die Befestigung von (Schrauben, Bolzen, Schweißnähten) und schmieren Sie die Achsen (Scharniere und Seitenscharniere) ein.
5. **Lauffrollen:** Begutachten Sie Zustand und schmieren Sie sie ein.
6. **Schienen:** Kontrollieren Sie, ob keine Verformungen vorliegen.
7. **Kabel und Ketten:** Prüfen Sie Zustand und schmieren Sie sie ein.
8. **Kabelklemmen:** Vergewissern Sie sich, ob diese am Kabel fachgemäß installiert worden sind.
9. **Gegengewicht:** Testen Sie, ob die Kabel unabhängig voneinander betriebsam sind und sich in einer, bis zu 2,5 Meter über dem Boden, geschützten Zone befinden.
10. **Schweißpunkte:** Überprüfen Sie die Schweißpunkte nach ihrer Festigkeit.
11. **Nieten:** Prüfen Sie die Stabilität der Nieten.
12. **Dichtungen:** Begutachten Sie ihre Elastizität und ob sie keine Mängel aufweisen.
13. **Federbruchsicherung:** Testen Sie ihre Funktionstüchtigkeit, wenn die Feder nicht unter Spannung steht.
14. **Schutz der beweglichen Teile:** Überprüfen Sie, ob die beweglichen Teile (Gegengewichte, Getriebe, usw.) sich in einer geschützten Zone bis zu 2,5 Meter über dem Boden befinden.
15. **Schutz der Schnittbereiche:** Kontrollieren Sie ob notwendige Freiräume vorhanden sind oder ob sie entsprechend geschützt werden, zum Beispiel in den Bereichen der Scharniere.
16. **Manuelles Öffnungssystem:** Prüfen Sie seine Anwesenheit und Gebrauchsanweisungen.
17. **Wände oder Mauern (falls sie das Tor stützen):** Inspizieren Sie die Stabilität des Tores.
18. **Endschalter:** Überzeugen Sie sich von seiner Funktionstüchtigkeit und korrigieren Sie ihn gegebenenfalls.
19. **Endstopper:** Erproben Sie die Leistungskraft, damit die Paneele nicht aus den Laufschienen gleiten können.

Überprüfen Sie folgende elektrische Elemente:

1. **Motor:** Kontrollieren Sie die Befestigung, Kabel, Öl, Betrieb und Druck.
2. **Schaltkasten:** Prüfen Sie die Betriebsamkeit.
3. **Elektroschloss:** Testen Sie die Funktionstüchtigkeit und schmieren Sie es ein.

4. **Empfänger:** Erproben Sie Funktionsfähigkeit.
5. **Fernbedienung:** Testen Sie Funktionsfähigkeit und Batterien.
6. **Batterien:** Begutachten Sie Zustand und Aktivität.
7. **Haspelkettenantriebe:** Prüfen Sie Anwesenheit und Funktionstüchtigkeit nach.
8. **Kurzschluss-Unterbrecher:** Überzeugen Sie sich von seiner Präsenz und Betriebsamkeit.
9. **Erdungskabel:** Kontrollieren Sie seine Existenz und Wirksamkeit.

Überprüfen Sie folgende Sicherheitseinrichtungen:

1. Fingerklemmschutz: Prüfen Sie die Funktionstüchtigkeit.
2. Lichtschranke: Testen Sie die Betriebsamkeit und prüfen Sie den Sender-Empfänger Zustand.
3. Lichtsignale: Inspizieren Sie die Funktionsfähigkeit.
4. Seilbruchsicherung: Einschmieren und vergewissern, dass keine Verformungen von Schienen und Endstopper vorliegen.
5. Schlupftürsicherung: Überzeugen Sie sich von der Betriebsamkeit im Falle automatisierter Tore mit Schlupftür.
6. Not-Aus-Schalter: Prüfen Sie die Funktionstüchtigkeit.

Überprüfen Sie folgende Dokumente:

1. Wartungsbuch: Vergewissern Sie sich, dass ein Wartungsbuch geführt wird, indem regelmäßige Wartungen und Unterschriften der befugten Fachperson festgehalten werden.
2. Aufkleber CE-Zeichen: Stellen Sie eine einwandfreie Anwendung und Platzierung am Sektionaltor sicher.
3. Leistungserklärung: Überzeugen Sie sich von der Existenz.
4. Wartungsvertrag: Es wird empfohlen, dass der Endbenutzer des Sektionaltors einen Wartungsservice mit einem Unternehmen / Servicetechniker abschließt.

Entsorgung von Verpackungsmüll

Die Verpackung besteht aus umweltfreundlichen Materialien, die bei den örtlichen Recyclingstellen entsorgt werden können. Durch die ordnungsgemäße Entsorgung von Verpackungen und Verpackungsabfällen helfen Sie, mögliche Gefahren für die Umwelt und die öffentliche Gesundheit zu vermeiden.

Wartung und Austausch von Teilen

Für eine sichere Verwendung in Übereinstimmung mit den CE-Normen muss ein Sektionaltor regelmäßig von einem professionellen Techniker gewartet und überprüft werden. Im Rahmen der Wartungsarbeiten am Tor empfehlen wir das Wartungsverzeichnis von Hersteller zu verwenden. (Ein Ausfüllen dieses Verzeichnisses ist für ausschließlich in Wohnbereichen eingebaute nicht automatische Garagentore mit vertikaler Öffnung nicht verpflichtend, vorausgesetzt sie befinden sich nicht an von außerhalb der Grundgrenze zugänglichen öffentlichen Bereichen). Verwenden Sie immer Originalersatzteile, um auch weiterhin allen Anforderungen der CE-Zertifizierung zu entsprechen.

Allgemeines

1. Torsionsfedern, Seilbruchsicherungen und andere Komponenten im Bereich der Federn und Stahlseile stehen ständig unter hoher Spannung. Wenn diese nicht ordnungsgemäß gehandhabt werden, können Sachschäden oder Verletzungen die Folge sein! **Diese Komponenten dürfen ausschließlich von Technikern gehandhabt werden, die auf Sektionaltore spezialisiert sind!**
2. Der Austausch von beschädigten oder kaputten Teilen darf nur durch einen speziell dafür ausgebildeten Techniker durchgeführt werden.
3. Schalten Sie bei allen technischen Kontrollen des Tores immer den Strom aus. Überprüfen Sie, ob das Tor gesichert ist, sodass es ohne Ihr Wissen nicht betätigt werden kann.

WARTUNG:

Häufigkeit der Wartung

Die Häufigkeit der Wartung für das Sektionaltor ist in der folgenden Tabelle definiert:

Einsatzzweck der Tore	Kriterium	Periodizität
Privatbereich und Garagen	Anzahl an Fahrzeugen ≤ 5	12 Monate
	5 < Anzahl an Fahrzeugen ≤ 50	6 Monate
	Anzahl an Fahrzeugen > 50	3 Monate
	Saisonalen Einsatz ⁽¹⁾	12 Monate
	-	6 Monate
Industrieanlagen	≤ 10 Zyklen pro Tag	6 Monate
Gewerbe	> 10 Zyklen pro Tag	4 Monate
Öffentliche Gebäude, Gewerbe, Institutionen – mit Schlupftür	-	12 Monate
Öffentliche Gebäude, Gewerbe, Institutionen – ohne Schlupftür	-	3 Monate

⁽¹⁾ Tor, das nur für bestimmte, kurze Zeiträume verwendet wird (z.B. im Sommer oder während des Urlaubs).

Die unterstrichenen Punkte sind Wartungsarbeiten, die vom Endbenutzer durchzuführen sind.

Zum Meer gerichtete Tore müssen täglich mit Süßwasser gereinigt werden; Tore, die sich in der Nähe des Meeres befinden, sollten zumindest einmal pro Woche mit Süßwasser gereinigt werden.

Nach dem Einbau (Stufe A):

1. Die Seite der Führungsschienen ölen, an der die Führungsrollen laufen;
2. Das Lager und die Welle der Führungsrollen ölen;
3. Die beweglichen Teile der Torhalterungen und Scharniere ölen;
4. Die Innenverriegelung ölen;
5. Die Paneele mit einer Wachsschicht aus Autowachs einlassen (CarWax);
6. Alle Dichtungen leicht mit Talkumpuder einschmieren;
7. Die Wellenlager ölen;
8. Die Stahlseile ölen.

Alle 3, 4 oder 6 Monate, je nach Verwendung des Sektionaltors (Stufe B):

1. Vollständige visuelle Kontrolle;
2. Kontrollieren Sie das Gleichgewicht des Tores und richten Sie es gegebenenfalls ein;
3. Überprüfen Sie die Einstellung des Endschalters des Antriebs (sollte es sich um ein automatisches Tor handeln);
4. Prüfen Sie, ob die Sicherheitseinrichtungen ordnungsgemäß funktionieren (Klemmschutz-System, Schalter, Lichtschranken, etc.);
5. Begutachten Sie die manuelle Funktionsweise des Tores;
6. Testen Sie, ob die Kraftbegrenzer einwandfrei funktionieren;
7. Überprüfen Sie die Scharniere;
8. Kontrollieren Sie, ob das existierende Leuchtsystem einwandfrei funktioniert (Warnleuchten, Beleuchtung);
9. Überprüfen Sie alle Elemente, die der Bewegungsübertragung dienen (Gelenkarme, Seile, Ketten und Riemen);
10. Ölen Sie alle zu ölenden Teile und führen Sie alle notwendigen Einstellungen durch, damit das Sektionaltor einwandfrei funktioniert;
11. Prüfen Sie den Antrieb;
12. Begutachten Sie, ob die obere und untere Dichtung sowie die seitlichen Dichtungen eingerissen oder abgenutzt sind;
13. Schmieren und überprüfen Sie alle unter Stufe A angeführten Punkte (wenn notwendig);
14. Reinigen Sie die Paneele;
15. Reinigen Sie die Fenster (ausschließlich mit Druckwasser; verwenden Sie keine Scheuertücher);
16. Entfernen Sie Abfälle und Verschmutzungen am oder in der Nähe des Tores;
17. Generalüberholung aller Funktionen des Sektionaltors.

Alle 12 Monate (Stufe C):

1. Vollständige visuelle Kontrolle;
2. Überprüfen Sie die Verriegelung des Tores;
3. Prüfen Sie alle Elemente der Führungsschienen;
4. Begutachten Sie, ob die Führungsrollen abgenutzt sind und ob sie sich frei in den Führungsschienen bewegen;
5. Testen Sie die Einstellung des Endschalters des Antriebs (sollte es sich um ein automatisches Tor handeln);
6. Kontrollieren Sie, ob die Sicherheitseinrichtungen ordnungsgemäß funktionieren (Klemmschutz-System, Schalter, Lichtschranken, etc.);
7. Überprüfen Sie, ob die Kraftbegrenzer einwandfrei funktionieren;
8. Erproben Sie die Fernbedienung;
9. Vergewissern Sie sich, dass alle Elemente, die für das Gleichgewicht des Tores sorgen (Federn, Gewichte) einwandfrei funktionieren.
10. Prüfen Sie den Schaltkasten und alle seine Komponenten;
11. Überprüfen Sie den Antrieb;
12. Kontrollieren Sie die Befestigung der vertikalen und horizontalen Schienen;
13. Begutachten Sie die Befestigung des Tores am Torsturz und an der Decke;
14. Inspizieren Sie, ob die Federbruchsicherung funktioniert;
15. Begutachten Sie, ob die Federbruchsicherung beschädigt oder abgenutzt ist*;
16. Testen Sie die Befestigung der Federn in der Einfassung;
17. Kontrollieren Sie das Gleichgewicht des Tores und richten Sie es, wenn notwendig, ein;
18. Begutachten Sie, ob die Stahlseile beschädigt oder abgenutzt sind;
19. Prüfen Sie, ob das existierende Leuchtsystem einwandfrei funktioniert (Warnleuchten, Beleuchtung);
20. Testen Sie alle Elemente, die der Bewegungsübertragung dienen (Gelenkarme, Seile,

Ketten und Riemen);

21. Überprüfen Sie die Verbindungspunkte der Seile in den Seilrollen und der Seilbruchsicherung (oder Seilhalterung);
22. Kontrollieren Sie die Befestigung der Seiltrommeln an der Welle;
23. Überprüfen Sie die Scharniere;
24. Begutachten Sie, ob die Welle abgenutzt, beschädigt oder eingerissen ist;
25. Inspizieren Sie die Wellenkupplung und ziehen Sie deren Schrauben fest (sollte eine am Tor montiert sein);
26. Begutachten Sie, ob die Paneele beschädigt, abgenutzt oder rostig sind;
27. Reinigen Sie die Paneele;
28. Reinigen Sie die Fenster (ausschließlich mit Druckwasser; verwenden Sie keine Scheuertücher);
29. Entfernen Sie Abfälle und Verschmutzungen am oder in der Nähe des Tores;
30. Kontrollieren Sie den Zustand des Anstrichs und die Verwitterung;
31. Überprüfen Sie die Federbruchsicherung und entfernen Sie Verschmutzungen (falls notwendig);
32. Begutachten Sie, ob die obere und untere Dichtung sowie die seitlichen Dichtungen eingerissen oder abgenutzt sind;
33. Prüfen und testen Sie die untere Dichtung inklusive Schutzvorrichtung (sollte eine eingebaut sein);
34. Erproben Sie die manuelle Funktionsweise des Tores;
35. Schmieren Sie alle unter Stufe A und B angeführten Punkte;
36. Schmieren Sie die Federn;
37. Ölen Sie alle zu ölenden Teile und führen Sie alle notwendigen Einstellungen durch, damit das Sektionaltor einwandfrei funktioniert;
38. Generalüberholung aller Funktionen des Sektionaltors.

* Tests und Wartung der Federbruchsicherung:

Tests Überprüfen Sie:

1. Wenn das Band auf dem Sperrrad der Federbruchsicherung beschädigt ist, kann der Grund dafür ein vorheriger Seilriss und daraus resultierendes Herabfallen des Tores gewesen sein. (Die Führungsschiene wurde durch das Sperrrad beschädigt):
 - Der Installateur muss verhindern, dass das Tor herabfällt und dessen Gewicht von unten mit einer passenden Vorrichtung abstützen.
 - Heben Sie das Tor danach nach oben, bis sich das Sperrrad aus der Schiene löst und blockieren Sie die Sicherung;
 - Entfernen Sie vorsichtig den durch das Sperrrad abgewetzten Bereich und/oder reparieren Sie die Schiene, sodass der Bereich wieder glatt ist, oder tauschen Sie sie aus;
 - Sollte die Federbruchsicherung auf Grund eines Seilrisses aktiviert worden sein, so muss diese durch eine neue ersetzt werden;
 - Überprüfen Sie, ob andere Bauteile, wie Führungsrollen, Schienen, u.a. durch das Herabfallen bzw. Blockieren des Tores verformt wurden;
 - Entfernen Sie die vorübergehende Blockierung des Tores.
2. Prüfen Sie, ob das Sperrrad die Führungsschiene berührt;
3. Begutachten Sie, ob das Sperrrad beschädigt ist und die Federbruchsicherung ausgetauscht werden muss;
4. Überprüfen Sie, ob die doppelte Torsionsfeder gebrochen ist und die Federbruchsicherung ausgetauscht werden muss.

Wartung

Prinzipiell braucht die Federbruchsicherung nicht gewartet zu werden. Nichtsdestotrotz empfehlen wir, Verschmutzungen regelmäßig zu entfernen.

Problembekämpfung

Feder: Was mache ich, wenn die Feder bricht?

(Die Garantie der Feder wird auf Basis der voraussichtlichen Öffnungs- und Schließvorgänge gegeben)

(Informieren Sie den Benutzer über dieses Problem und geben Sie ihm entsprechende Anweisungen)

Wenn die Feder bricht, wird das Tor durch die Federbruchsicherung gestoppt. Der Benutzer muss sofort einen für derartige Probleme spezialisierten Techniker rufen. Da die Federbruchsicherung nur einmal verwendet werden kann, muss diese ausgetauscht werden, ebenso wie alle anderen Teile, die möglicherweise beschädigt wurden.

Danach muss das Tor einer sorgfältigen Kontrolle unterzogen werden.



Ersetzen Sie die Federbruchsicherung durch eine neue.



Berühren Sie keine Anschlüsse oder Teile des Tores, nachdem die Feder gebrochen ist. Warten Sie, bis ein Techniker kommt, um das Tor zu überprüfen!

i Stahlseil: Was mache ich, wenn das Seil reißt?

(Informieren Sie den Benutzer über dieses Problem und geben Sie ihm Anweisungen)

Wenn das Seil reißt, wird das Tor durch das zweite Seil gehalten, welches zur Sicherung des Gesamtgewichtes des Tores konzipiert ist. Es muss ein für derartige Probleme spezialisierter Techniker gerufen werden, um das Tor zu überprüfen und alle möglicherweise beschädigten Teile auszutauschen, wie Seilbruchsicherung, Seil, Schienen, Führungsrollen, etc.

Ausbau des Sektionaltores



ACHTUNG: Zum Ausbau des Tores müssen einige Vorsichtsmaßnahmen getroffen werden. Zu Ihrer eigenen Sicherheit sollten Sie alle folgenden Hinweise und Anleitungen genauestens einhalten! Sollten Zweifel bestehen, wenden Sie sich bitte an Hersteller.

Der Ausbau des Tores sollte nur durch speziell dafür ausgebildete Techniker durchgeführt werden. In dieser Montageanleitung werden nur Informationen für den Einbau/Ausbau von Bauteilen von Sektionaltoren für den Wohnbereich bereitgestellt; für alle weiteren Einbauten ist eine spezielle Anweisung nötig.



ACHTUNG! Die Torsionsfedern und die Federbruchsicherungen stehen unter großer Spannung. Seien Sie beim Ausbau dieser Teile sehr vorsichtig und verwenden Sie geeignete Hilfsmittel!

SCHRITT 1. Nehmen Sie die Spannung von der/den Feder(n).

! Bevor Sie mit dem Ausbau des Tores beginnen, stellen Sie sicher, dass dieses geschlossen ist und sichern Sie es mit einer Zwinde an der vertikalen Führungsschiene.

Zuerst muss durch Durchführung der folgenden Schritte die Spannung von den Federn und dem Seil genommen werden:

1. Führen Sie die 1. Eisenstange in die Öffnung am oberen Ende der Feder ein;
2. Stellen Sie sicher, dass Sie die Spannung der Feder halten können und lösen Sie die Schrauben am oberen Ende der Feder;
3. Drehen Sie die 1. Stange in die entsprechende Richtung;
4. Führen Sie die 2. Stange in die Öffnung am oberen Ende der Feder ein;
5. Entnehmen Sie die Spannung auf der 1. Eisenstange mit der 2. Eisenstange;
6. Entnehmen Sie die 1. Stange aus der Öffnung an der Oberseite der Feder;
7. Drehen Sie die 2. Stange eine 1/4 Drehung in die entsprechende Richtung und führen Sie die 1. Eisenstange erneut in die Öffnung am oberen Ende der Feder ein;
8. Entnehmen Sie die Spannung auf der 2. Stange mit der 1. Stange;
9. Wiederholen Sie die Punkte 3 bis 8, bis die gesamte Spannung von der Feder genommen wurde;
10. Entnehmen Sie die letzte Eisenstange.

SCHRITT 2. Schalten Sie den Antrieb ab und entnehmen Sie ihn. Befolgen Sie dabei alle Hinweise der Bedienungsanleitung des Antriebs.

SCHRITT 3. Lösen Sie vorsichtig die Seiltrommeln, denn die Stahlseile können noch immer leicht angespannt sein. Stellen Sie sicher, dass das Seil schlaff ist, bevor Sie es aus der Seilbruchsicherung (oder Seilhalterung) und der Trommel lösen.

SCHRITT 4. Bauen Sie die horizontalen Schienen ab.

SCHRITT 5. Entfernen Sie nacheinander die Paneele aus den vertikalen Schienen beginnend mit dem obersten. Vorher müssen Sie die Scharniere und Führungsrollen entfernen.

SCHRITT 6. Entfernen Sie die Welle vom Torsturz. Sollte die Welle aus zwei durch eine Wellenkupplung verbundene Teile bestehen, müssen Sie zuerst die Wellenkupplung und danach vorsichtig beide Teile der Welle entnehmen.



ACHTUNG: Achten Sie auf Teile, die an der Welle herunterrutschen können, wie Seilrollen, Lager u.a.

SCHRITT 7. Entfernen Sie die vertikalen Schienen und Eckstücke vom Einbaort.



SCHRITT 8. Stellen Sie sicher, dass Sie alle Teile und Paneele auf umweltfreundliche Weise ausbauen und erkundigen Sie sich bei den lokalen Behörden, wo Sie die Materialien entsorgen können.

FÜR NÄHERE INFORMATIONEN BEZÜGLICH DES AUSBAUS KONSULTIEREN SIE BITTE DIE IN DIESER MONTAGEANLEITUNG ENTHALTENEN KAPITEL ÜBER DIE TORMONTAGE, WELCHE BILDER UND GENAUERE DETAILS ENTHALTEN.

Schrauben

Überprüfen Sie anhand der unten angeführten Tabelle, ob die beiliegenden Schrauben zur Befestigung am Gebäude für die Art der Anwendung geeignet sind. Der Installateur ist für die Feststellung der Wandbeschaffenheit (Mauerwerk, Beton, Stahl, Holz) verantwortlich, sowie für die Fähigkeit der Wandstruktur das Tor zu stützen. Die Schraubenart sollte hinsichtlich der Wandstruktur ausgewählt werden und die Menge an Schrauben in Bezug auf die Wind Klasse des Tores (siehe CE-Kennzeichen). Der Installateur trägt die Verantwortung, die Befestigungen zwischen der Wand und dem Tor einwandfrei auszuführen.

Ladung und Anwendung der beiliegenden Schrauben:

	Anwendung									
	Beton C20/25		Schamottestein		Beton geschliffen		Doppelziegel		Ziegelstein	
F _s (kN)	Zugkraft	Scherkraft	Zugkraft	Scherkraft	Zugkraft	Scherkraft	Zugkraft	Scherkraft	Zugkraft	Scherkraft
Schraube 1 	1,65	1,50	1,50	1,40	0,35	0,48	0,60	0,80	0,45	0,60
Schraube 2 	2,90	-	2,90	-	-	-	-	-	-	-

F_s = Maximalkraft, die von der Schraube / Dübel unterstützt wird.

i Wenn Sie nicht die mitgelieferten Schrauben des Tores gebrauchen möchten, sollten Sie die technischen Informationsblätter von den zugehörigen Schrauben und Dübel des Tores einsehen und die maximalen Belastungswerte entnehmen, die Schrauben und Dübel für jede Art von Anwendung aushalten.

i Benutzen Sie den Mindestwert zwischen Schraube und Dübel.

Windklassentabelle:

Windklasse	Wert (Pa = N/m ²)
Klasse 2	620
Klasse 3	965
Klasse 4	1375
Klasse 5	Wert (Pa) x1.1x1.25

Siehe
CE-Kennzeichnung

i Vertikale Befestigung

Beispiel:

Tor 5x5 mit Klasse 3 in Beton als Schraubentyp 1

Flächenberechnung:

Gesamtfläche = 5x5 = 25 m²

Kraftberechnung:

F = PxA → 965x25 = 24125 (24,12 kN)

Berechnung der Anzahl der Schrauben:

N_{Schrauben} = F/F_s → 24,12/ 1.65 = 14,61 Schrauben

Im Falle einer Zahl mit Dezimalstellen sollte immer auf die nächste ganze Zahl gerundet werden, wie in diesem Fall auf 15 Schrauben. Da zwei Schienen vorhanden sind muss die Anzahl der Schrauben paarweise auftreten, so dass für dieses Tor **16 Schrauben** benötigt werden, 8 in jeder Eckschiene.

Für die horizontale Befestigung muss die gleiche Art von Überprüfung erfolgen, unter Berücksichtigung des Gewichts des aufgehängten Tores mit einem geeigneten Sicherheitsfaktor.

Empfohlener Abstand zwischen Schrauben

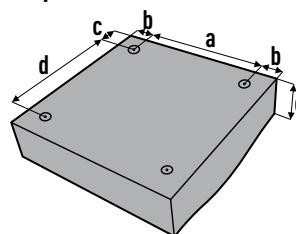

	Schraube 1 (mm)	Schraube 2 (mm)
a	50	75
b	50	55
c	50	55
e	100	100
d	50	75

Montaggio del motore

Quando si seleziona un motore elettrico, deve essere installato in conformità con il manuale fornito con il motore, seguendo le istruzioni per la movimentazione elettrica.

Il tecnico che monta la porta deve verificare che la combinazione tra la porta e il motore appaia nell'elenco dei motori marcati CE sulla nostra porta.

Al fine di aiutare a mantenere la forza di chiusura della porta in conformità con le norme CE in vigore, verificare la corretta posizione di installazione della morsa di trascinamento e del braccio di trasmissione del motore



ATTENZIONE:

Le persone possono subire lesioni se non regolano correttamente il software di controllo o non selezionano correttamente il quadro o il controllo per il cancello!

- Prestare attenzione al picco di forza massimo consentito durante la chiusura del cancello, tra gli altri (consultare il Manuale dell'Installatore messo a disposizione dal produttore della marcatura CE).
- Se il motore ha un quadro di controllo, deve essere installato in modo che la persona abbia una perfetta visibilità del cancello, lontano da parti in movimento e ad un'altezza minima di 1500 mm.
- Nel caso di telecomandi, ogni unità di controllo deve indicare modo inequivocabile quale macchina o quali macchine sono destinate ad essere controllate da questa unità.

Secondo la norma EN 13241, nel capitolo 6, Valutazione della Conformità, sottocapitolo 6.1: Se una porta è il risultato di un assemblaggio in situ di prodotti di vari produttori o fornitori, l'installatore è considerato il produttore.

Ad esempio, se l'installatore applica un motore che non è nell'elenco dei motori certificati per la porta in questione, l'installatore è considerato il produttore della porta. In questo caso l'installatore dovrà eseguire tutte le prove necessarie definite nelle norme europee in un organismo accreditato.

Controlli finali da effettuare

Dopo aver montato il cancello sezionato, l'installatore/manutentore deve effettuare le seguenti verifiche (se previste).

Controllare i seguenti elementi meccanici:

1. **Pulegge:** Verificare che il cavo sia ben allineato con le pulegge e lubrificare.
2. **Molle:** Controllare lo stato e la resistenza (controllare il bilanciamento della porta e regolare se necessario).
3. **Serratura:** Controllarne il funzionamento e lubrificare.
4. **Punti di movimento rotanti:** Controllare il loro fissaggio (viti, bulloni, saldature) e lubrificare gli alberi (cerniere e cavalletti).
5. **Cuscinetti:** Controllarne lo stato e lubrificare.
6. **Guide:** Verificare che non siano deformate.
7. **Cavo e catene:** Controllarne lo stato e lubrificare.
8. **Fermo per cavi:** Verificare la corretta installazione sul cavo.
9. **Contrappeso:** Verificare che i cavi agiscano in modo indipendente e che siano protetti fino a 2,5 metri sopra il livello del suolo.
10. **Punti di saldatura:** Verificare che non vi siano punti di saldatura allentati.
11. **Rivetti:** Verificare che non vi siano rivetti allentati.
12. **Gomme:** Controllarne l'elasticità e verificare che non siano difettosi.
13. **Freno della molla:** Verificare che si attivi nel caso in cui la molla non sia in tensione.
14. **Protezione su parti in movimento:** Verificare che le parti in movimento (contrappesi, ingranaggi, ecc.) siano protette fino a 2,5 metri da terra.
15. **Protezione delle zone di taglio:** Verificare che ci siano gli spazi necessari o che siano protetti, ad esempio nelle zone delle cerniere.
16. **Sistema di apertura manuale:** Verificarne l'esistenza e le istruzioni per l'uso.
17. **Pareti o muri (se sostengono la porta):** Controllare la stabilità della porta.
18. **Fincorsa:** Controllarne il funzionamento e regolarlo se necessario.
19. **Battenti:** Verificare la loro esistenza in modo tale da evitare l'uscita dei pannelli dalle guide.

Controllare i seguenti elementi elettrici:

1. **Motore:** Controllare il fissaggio, i cavi, l'olio, il funzionamento e la pressione.
2. **Quadro di controllo:** Controllarne il funzionamento.
3. **Serratura elettrica:** Controllare il funzionamento e lubrificare.
4. **Ricevitore:** Controllarne il funzionamento.

5. **Trasmettitore:** Controllare il suo funzionamento (controllare le batterie).
6. **Batterie:** Controllarne lo stato e il funzionamento.
7. **Paranco a catena:** Verificarne l'esistenza e il funzionamento.
8. **Salvavita:** Verificarne l'esistenza e il funzionamento.
9. **Cavo di terra:** Verificarne l'esistenza e l'efficacia.

Controllare i seguenti elementi di sicurezza:

1. **Sistema di sicurezza antischiacciamento:** Controllarne il funzionamento.
2. **Fotocellule:** Controllarne il funzionamento e verificare lo stato trasmettitore-ricevitore.
3. **Segnalazioni luminose:** Controllarne il funzionamento.
4. **Freno del cavo:** Verificare che non vi siano deformazioni di guide, battenti e lubrificare.
5. **Kit di sicurezza:** Controllare il suo funzionamento nei cancelli con porta di servizio.
6. **Arresto di emergenza (STOP)** Controllarne il funzionamento.

Verificare la seguente documentazione:

1. **Libretto di manutenzione:** Verificare la sua esistenza, il suo aggiornamento e la firma del tecnico di manutenzione.
2. **Etichetta:** Verificarne il corretto utilizzo e posizionamento nella porta sezionale
3. **Dichiarazione di prestazione:** Verificarne l'esistenza.
4. **Contratto di manutenzione:** Si raccomanda che il cliente finale della porta sezionale abbia un contratto di manutenzione con una società/tecnico di manutenzione.

Smaltimento dei rifiuti di imballaggio

L'imballaggio è realizzato con materiali ecocompatibili, che possono essere smaltiti presso gli impianti di riciclaggio locali. Smaltendo correttamente gli imballaggi e i rifiuti di imballaggio, contribuirai a evitare potenziali rischi per l'ambiente e la salute pubblica.

Manutenzione e sostituzione delle parti

A una porta sezionale deve essere mantenuta e controllata regolarmente da un installatore professionista per garantire un uso sicuro come descritto nelle norme CE. Quando si esegue la manutenzione, si consiglia di utilizzare il libretto di manutenzione del produttore (questo requisito non è obbligatorio sulle porte da garage domestiche a movimento verticale non automatico ad uso esclusivo in una casa che non si apre in aree accessibili al pubblico, al di fuori dei limiti della casa). Utilizzare sempre ricambi originali al fine di mantenere la porta conforme alla marcatura CE.

Generale

1. Molle a torsione, freni a cavo e altri componenti collegati alle molle e ai cavi sono sotto alta tensione. Se non trattati correttamente, possono causare danni o addirittura lesioni!
Solo tecnici qualificati per porte sezionali possono maneggiare questi componenti!
2. La sostituzione di parti rotte o danneggiate deve essere effettuata da un tecnico specializzato.
3. Quando si controlla la porta, spegnere sempre l'alimentazione. Assicurarsi che la porta sia chiusa a chiave, in modo che non possa essere attivata a propria insaputa.

MANUTENZIONE:

Frequenza della manutenzione

The sectional door maintenance periodicity is indicated in the following table:

Porte per uso	Criterio	Periodicità
Residenziale e garage	N. veicoli ≤ 5	12 mesi
	5 < N. di veicoli ≤ 50	6 mesi
	N. di veicoli > 50	3 mesi
	Uso stagionale ⁽¹⁾	12 mesi
Industriale	-	6 mesi
Commerciale	≤ 10 cycles / giorno	6 mesi
	> 10 cycles / giorno	4 mesi
Edifici pubblici, commerciali istituzionali - con porta di servizio	-	12 mesi
Edifici pubblici, commerciali istituzionali - senza porta di servizio	-	3 mesi

⁽¹⁾ Porta utilizzata solo in determinati e brevi periodi di tempo (ad esempio durante il periodo estivo o le vacanze).

Le righe sottolineate rappresentano la manutenzione che deve essere effettuata dall'utente finale. Le porte installate davanti al mare devono essere lavate ogni giorno con acqua potabile, e se vicino al mare va lavato almeno una volta alla settimana.

Dopo l'installazione (livello A):

1. Ungere il lato delle guide dove rotolano i rulli.
2. Ungere il cuscinetto e l'albero del rullo.
3. Ungere la parte rotante dei cavalletti e delle cerniere.
4. Ungere la serratura interna.
5. Proteggere i pannelli con cera per auto (CarWax).
6. Lubrificare leggermente le gomme con talco.
7. Ungere i cuscinetti dell'albero.
8. Ungere i cavi in acciaio.

Ad ogni 3, 4 o 6 mesi, a seconda dell'utilizzo della porta sezionale (livello B):

1. Ispezione visiva completa.
2. Controllare il bilanciamento della porta e regolare se necessario.
3. Controllare la regolazione del finecorsa del motore (se si tratta di una porta motorizzata).
4. Verificare il corretto funzionamento dei dispositivi di sicurezza (sistema di sicurezza antischiacciamento, interruttori, fotocellule, ecc.).
5. Controllare la maneggiamento manuale della porta.
6. Verificare il corretto funzionamento dei limitatori di potenza.
7. Controllare le cerniere.
8. Verificare il corretto funzionamento e lo stato della segnalazione esistente (lampeggianti, illuminazione).
9. Controllare gli elementi di trasmissione del movimento (bracci articolati, cavi, catene e cinghie).
10. Ungere ed effettuare le regolazioni necessarie per un corretto funzionamento della porta sezionale.
11. Controllare il motore.
12. Controllare se le gomme laterali, superiori o inferiori sono strappate o sono usurate.
13. Lubrificare e controllare tutti i punti menzionati al livello A (se necessario).
14. Pulire i pannelli.
15. Pulire le finestre (solo con acqua con pressione, non utilizzare panni abrasivi).
16. Rimuovere lo sporco o la sporcizia dalla porta o in prossimità della porta.
17. Revisione generale del funzionamento della porta sezionale..

Ad ogni 12 mesi (livello C):

1. Ispezione visiva completa.
2. Controllare il blocco della porta.
3. Controllare gli elementi delle guide.
4. Controllare i rulli a livello di usura e libero movimento delle guide.
5. Controllare la regolazione del finecorsa del motore (se si tratta di una porta motorizzata).
6. Verificare il corretto funzionamento dei dispositivi di sicurezza (sistema di sicurezza antischiacciamento, interruttori, fotocellule, ecc.).
7. Verificare il corretto funzionamento dei limitatori di potenza.
8. Controllare il telecomando.
9. Controllare il sistema di equilibrio (molle, pesi).
10. Controllare il quadro di controllo e i suoi componenti.
11. Controllare il motore.
12. Controllare i fissaggi delle guide verticali e orizzontali.
13. Controllare il fissaggio della porta all'architrave e al soffitto.
14. Controllare il funzionamento del freno del cavo.
15. Controllare che il freno del cavo non sia danneggiato o usurato*.
16. Controllare o testare i fissaggi delle molle sui raccordi.
17. Controllare il bilanciamento della porta e regolare se necessario.
18. Controllare che i cavi non siano danneggiati o usurati.
19. Verificare il corretto funzionamento e lo stato della segnalazione esistente (lampeggianti, illuminazione).
20. Controllare gli elementi di trasmissione del movimento (bracci articolati, cavi, catene e cinghie).
21. Controllare i punti di collegamento dei cavi nei tamburi e nel freno del cavo (o staffa del cavo).
22. Controllare il fissaggio dei tamburi all'albero.
23. Controllare le cerniere.
24. Controllare se l'albero presenta usura, strappi o danni.
25. Controllare e serrare nuovamente le viti del tornichetto (se utilizzato sulla porta).
26. Controllare che i pannelli non siano danneggiati, usurati o arrugginiti.
27. Pulire i pannelli.
28. Pulire le finestre (solo con acqua con pressione, non utilizzare panni abrasivi).

29. Rimuovere lo sporco o la sporcizia dalla porta o in prossimità della porta.
30. Controllare lo stato della vernice e la corrosione.
31. Controllare i freni a molla e rimuovere lo sporco, se necessario.
32. Controllare se le gomme laterali, superiori o inferiori sono strappate o sono usurate.
33. Controllare e testare la gomma inferiore con un sistema di protezione sensibile (se utilizzato sulla porta).
34. Controllare la maneggiamento manuale della porta.
35. Lubrificare tutti i punti menzionati nei livelli A e B.
36. Lubrificare le molle.
37. Ungere ed effettuare le regolazioni necessarie per un corretto funzionamento della porta sezionale.
38. Revisione generale del funzionamento della porta sezionale.

* Test e manutenzione del freno del cavo:

Test - Controllare se:

1. Se il nastro sulla lama del freno è danneggiato, potrebbe essere dovuto alla caduta della porta a causa della rottura del cavo (la guida è danneggiata dalla lama).
 - L'installatore deve evitare che la porta cada sostenendo il peso della porta posizionando una forcella sotto;
 - Sollevare la porta fino a quando la lama è allentata dalla guida e bloccare il freno;
 - Rimuovere con cautela la zona affilata dalla lama e/o riparare/sostituire la guida in modo da avere di nuovo la zona liscia;
 - Se il freno è stato attivato dalla rottura del cavo, il freno deve essere completamente sostituito con uno nuovo;
 - Controllare se altre parti come rulli, guide, tra le altre hanno deformazioni derivanti dalla caduta o dal blocco della porta;
 - Rimuovere il blocco temporaneo.
2. Se la lama tocca la guida;
3. Se la lama è danneggiata, è necessario sostituire il freno del cavo;
4. Se la molla a doppia torsione è rotta, sostituire il freno del cavo..

Manutenzione

In linea di massima il freno non necessita di manutenzione. Tuttavia, è consigliabile che lo sporco venga rimosso regolarmente dal freno.

Risoluzione dei problemi

Molla: Cosa fare se la molla si rompe?

(La garanzia della molla è data dal numero prevedibile di cicli di funzionamento)

(Informare e istruire l'utente su questo problema)

Dopo la rottura della molla, la porta verrà arrestata dal freno a molla e l'utente deve contattare immediatamente un tecnico specializzato. Il freno della molla è solo per un uso e deve quindi essere sostituito, così come altre parti che potrebbero essere state danneggiate. La porta deve essere ispezionata a fondo.



Sostituire il freno della molla con uno nuovo!



Non maneggiare alcuna connessione o parte della porta dopo che la molla si è rotta. Attendere l'arrivo di un tecnico specializzato per controllare la porta!



Cavo: Cosa fare se il cavo si rompe?

(Informare e istruire l'utente su questo problema)

Se il cavo si rompe, la porta verrà fermata dal secondo cavo, che è dimensionato per sopportare il peso della porta. È necessario chiamare un tecnico qualificato per ispezionare la porta e sostituire eventuali parti che potrebbero essere state danneggiate, come: freni a fune, cavi, guide, rulli, ecc.

Smontaggio della porta sezionale



ATTENZIONE: Per smontare una porta sezionale, è necessario prendere alcune precauzioni. Per la tua sicurezza fai attenzione a tutte le avvertenze e le istruzioni che seguono! In caso di dubbi, si prega di contattare il produttore.

Lo smontaggio deve essere effettuato solo da tecnici specializzati. Questo manuale descrive solo l'installazione/smottaggio di parti per porte sezionali residenziali e deve avere istruzioni supplementari per eventuali componenti aggiuntivi.



ATTENZIONE! Le molle a torsione e i freni del cavo sono sottoposti a forti sollecitazioni. Prestare attenzione a tutto il servizio durante lo smontaggio e utilizzare materiale idoneo.

PASSO 1. Rimuovere la tensione dalla/e molla/e

Prima di iniziare lo smontaggio della porta, chiudere la porta e assicurarsi che rimanga chiusa utilizzando un morsetto sulla guida verticale.

Per prima cosa la tensione delle molle e del cavo deve essere rimossa seguendo le istruzioni che seguono:

1. Inserire la 1° barra di ferro nella flangia superiore della molla;
2. Assicurarsi di resistere alla tensione della molla e allentare i bulloni dalla parte superiore della molla;
3. Ruotare la 1° barra di ferro nella direzione necessaria;
4. Inserire la 2a barra di ferro nella flangia successiva dalla parte superiore della molla;
5. Rimuovere la tensione della molla dalla 1a barra con la 2a barra di ferro;
6. Rimuovere la 1a barra della flangia dalla parte superiore della molla;
7. Ruotare di circa 1/4 di giro nella direzione desiderata e reinserire la 1° barra sopra la molla;
8. Rimuovere la tensione della molla dalla 2a barra con la 1a barra;
9. Ripetere dal punto 3 al punto 8 fino ad allentare tutta la tensione;
10. Rimuovere l'ultima barra di ferro.

PASSO 2. Spegner e rimuovere il motore elettrico. Seguire tutte le istruzioni fornite nel manuale del motore.

PASSO 3. Rilasciare con cautela i tamburi, in quanto potrebbe esserci ancora una certa tensione nel cavo. Controllare se il cavo è rovinato e scollegarlo dal freno del cavo (o dalla staffa del cavo) e dal tamburo.

PASSO 4. Smontare le rotaie orizzontali.

PASSO 5. Rimuovere i pannelli uno ad uno dalle guide verticali, partendo dal pannello superiore. Rimuovere prima le cerniere e i rulli.

PASSO 6. Rimuovere l'albero dell'architrave. Se l'albero è diviso e collegato da un tornichetto, rimuovere prima il tornichetto e quindi rimuovere con cura le due parti dell'albero.



ATTENZIONE! Fare attenzione alle parti che possono scivolare lungo l'albero, come tamburi, cuscinetti o altri

PASSO 7. Rimuovere le guide verticali e le staffe angolari dal luogo di installazione.

PASSO 8. Assicurarsi di rimuovere tutte le parti e i pannelli in modo che siano rispettosi dell'ambiente e conformi alle indicazioni ambientali. In caso di domande, si prega di verificare con le autorità locali dove e come è possibile riciclare questo prodotto.

PER EVENTUALI DETTAGLI SULLO SMONTAGGIO, CONSULTARE I CAPITOLI INSTALLAZIONE DEL PRESENTE MANUALE DOVE SONO RIPORTATI I DISEGNI E I DETTAGLI INDICATI.

Viti

Controllare nella tabella sottostante se le viti previste per il fissaggio all'edificio, se sono indicate per il tipo di applicazione. L'installatore è responsabile dell'identificazione del tipo di parete (mattoni, calcestruzzo, acciaio, legno) e se la parete è strutturalmente in grado di sostenere la porta. È necessario scegliere il tipo di vite in base al tipo di parete e alla quantità di viti in relazione alla classe di vento della porta (vedi etichetta CE). È responsabilità

dell'installatore eseguire correttamente i fissaggi tra la parete e la porta.

Carico e applicazione delle viti fornite:

	Applicazione									
	Calcestruzzo C20/25		Mattoni pieno		Calcestruzzo cellulare		Doppio mattone UNI		Cella mattone d'argilla	
F_s (kN)	Trazione	Tagli	Trazione	Tagli	Trazione	Tagli	Trazione	Tagli	Trazione	Tagli
Vite 1	1,65	1,50	1,50	1,40	0,35	0,48	0,60	0,80	0,45	0,60
Vite 2	2,90	-	2,90	-	-	-	-	-	-	-

F_s Massima forza sostenuta dalla vite/tassello.

Se non si utilizzano le viti in dotazione con la porta, è necessario consultare le schede tecniche delle viti e dei tasselli che verranno applicati alla porta e rimuovere i valori massimi di carico che supportano le viti e i tasselli per ogni tipo di applicazione.

Utilizzare il valore più basso tra la vite e il tassello.

Tavolo classe vento:

Classe del vento	Valore (Pa = N/m ²)
Classe 2	620
Classe 3	965
Classe 4	1375
Classe 5	Valore (Pa) x1.1x1.25

Vedi etichetta marcatura CE

Fissaggio verticale

Esempio:

Porta 5x5 con classe 3 in calcestruzzo con viti tipo 1

Calcolo dell'Area:

$$\text{Area} = 5 \times 5 = 25 \text{ m}^2$$

Calcolo della forza:

$$F = P \times A \rightarrow 965 \times 25 = 24125 \text{ N (24,12 kN)}$$

Calcolo del numero di viti:

$$N_{\text{Screws}} = F / F_s \rightarrow 24,12 / 1,65 = 14,61 \text{ Screws}$$

Se il numero ha cifre decimali, dovrebbe sempre essere arrotondato all'intero più vicino. In questo caso per 15 viti, poiché ci sono due grondaie il numero di viti deve essere pari, quindi per questa porta è necessario utilizzare 16 viti, 8 in ciascuna staffa angolare.

Per il fissaggio orizzontale si dovrebbe anche effettuare lo stesso tipo di controllo, tenendo conto del peso sospeso della porta con un fattore di sicurezza appropriato.

Distanza consigliata tra le viti

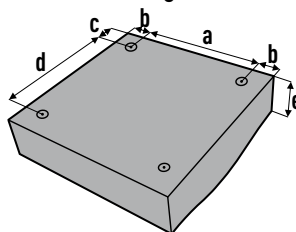

	Vite 1 (mm)	Vite 2 (mm)
a	50	75
b	50	55
c	50	55
e	100	100
d	50	75



Instalador - Instalador - Installateurs
Installers - Handwerker

PT - Reservados todos os direitos do produto e do proprietário deste manual. É proibida a duplicação, aluguer e utilização pública do mesmo. O fabricante reserva o direito de proceder a modificações nas portas sem que existam quaisquer avisos. **ES** - Reservados todos os derechos del producto y del propietario sobre este manual. Es prohibida la duplicación, alquiler o su utilización pública. El fabricante reserva el derecho de hacer modificaciones en las puertas sin que exista cualesquier aviso. **FR** - Réservés tous les droits du produit et du propriétaire du manuel. La duplication, location et utilisation publique de celui-ci est interdit. Le fabricant se réserve le droit de procéder à des modifications des portes sans préavis. **EN** - All rights reserved of the product and owner's manual. It prohibited the duplication, rent and public use of it. The manufacturer reserves the right to make changes to the doors without any warnings. **DE** - Alle Rechte des Produktes und des Eigentümers dieser Montageanleitung sind vorbehalten. Vervielfältigung, Verleih und öffentliche Nutzung derselben sind verboten. Hersteller behält sich das Recht vor, ohne Vorankündigung Änderungen an den Toren vorzunehmen. **IT** - Sono riservati tutti i diritti del prodotto e del proprietario di questo manuale. È vietata la duplicazione, il noleggio e l'uso pubblico degli stessi. Il proprietario si riserva il diritto di apportare modifiche alle porte senza alcun preavviso.